

VENİETİ

R A D L A D E R



11-03 / 12-03 / 13-03



®

STARK ANDERS.

- Sie dürfen hohe Erwartungen haben und jeglichen Vorbehalt und Kompromiss vergessen: Venieri präsentiert ihre neue Produktlinie, die auf der traditionellen Zuverlässigkeit der Marke beruht. Nichts Überflüssiges, optimales Gleichgewicht, Topleistungen: die Venieri Radlader sind von Experten in Sache Erdbau für Experte der Branche entworfen worden (aber nicht nur für sie) und sind echt rassige Maschinen.
- Die neuen Lader sind das Ergebnis der neuesten Weiterentwicklung von jahrzehntenlang geprüften Projekten, die den modernen Marktansprüchen angepasst worden sind; ob Parallel- oder Z-Kinematik-Modell, die neue Produktlinie stellt einen erheblichen qualitativen Sprung dar, auch im Vergleich zu den schon hohen Qualitätsstandards der bestehenden Produktpalette von Venieri.
- Neue gemäß Tier 3 gebaute Perkins Motore, neues Design der Fahrerkabine, neue Hubgetriebe vorne, hohe Schaufelkapazität: die Produktpalette wird Sie mit ihrer hervorragenden Beweglichkeit auf jedem Gelände überraschen. Bauwesen, Straßenbau, Verlegen von Leitungen, Erd- und Landschaftsbau: die Radlader von Venieri arbeiten effizient und präzise in jeder Einsatzsituation.
- Ob auf steilem Gelände, unfestem Untergrund, unter schwersten Wetterbedingungen und Temperaturen, heftigen und ständigen Beanspruchungen, die Technologie der Venieri Maschinen macht den Unterschied. Modelle VF 11.63, 12.63, 13.63 überzeugen durch schnelles Fahrverhalten, hohe Wendigkeit, maximale Reiß- und Zugkraft, die für Produktivitäts- und Sicherheitssteigerung bei gleichzeitig geringerem Kraftstoffverbrauch sorgen.
- Mitten in der „Motor-Valley“, wo innerhalb von wenigen Kilometern Traumaautos und -motorräder hergestellt werden, hat Venieri Fachwissen und Know how entwickelt, um eine Radlader- und Baggerladerpalette ohne Vergleich auf den Markt zu setzen: erstklassige Leistungsfähigkeit, leichte Bedienbarkeit, hohe Umweltfreundlichkeit und totale Sicherheit charakterisieren die Maschinen. Das weiß jeder, der Venieri schon gewählt hat. Und verzichtet nicht mehr darauf.



Z- ODER
PARALLELKINEMATIK

NEUE PERKINS MOTORE
6-ZYLINDER TURBO INTERCOOLER

BOSCH REXROTH HYDROGETRIEBE

HYDRAULISCHE ELEKTROMAGNETISCHE
FESTSTELLBREMSE

MULTIFUNKTIONSJOYSTICK

ERGONOMISCHE,
KOMFORTABLE FAHRERSTELLUNG

LEISTUNGSFÄHIGE TIER 3

VERBRAUCHSARME
UMWELTFREUNDLICHE
MASCHINEN

11.63

Z-Kinematik
Max. Leistung 150 PS
Schaufelinhalt 2,2 - 3,0 m³
Max. Betriebsgewicht 13.300 kg

12.63

Parallelkinematik
Max. Leistung 150 PS
Schaufelinhalt 2,2 - 3,0 m³
Max. Betriebsgewicht 13.500 kg

13.63

Z-Kinematik
Max. Leistung 177 PS
Schaufelinhalt 2,7 - 3,5 m³
Max. Betriebsgewicht 14.600 kg





DEN ERFOLG
AN DEN
LEISTUNGEN
MESSEN

WESSEN
LEISTUNGEN
IMMER

OPTIMALE GEWICHT- VERTEILUNG UND MAXIMALE STANDSICHERHEIT

„**Standsicherheit**“ und „**Zugkraft**“ sind die Schlüsselwörter. Das Eigengewicht wird auf die vordere Starrachse (40%) und auf die hintere Schwingachse verteilt (60%). Bei Volllast wirkt es umgekehrt, um die **beste Gewichtverteilung** zu gewähren und – in Kombination mit den automatischen Sperrdifferenzialen – **maximalen Grip** auf jedem Gelände zu sichern.

Der zentral angeordnete kompakte Motor sorgt für einen niedrigeren Schwerpunkt und eine kompaktere Struktur.

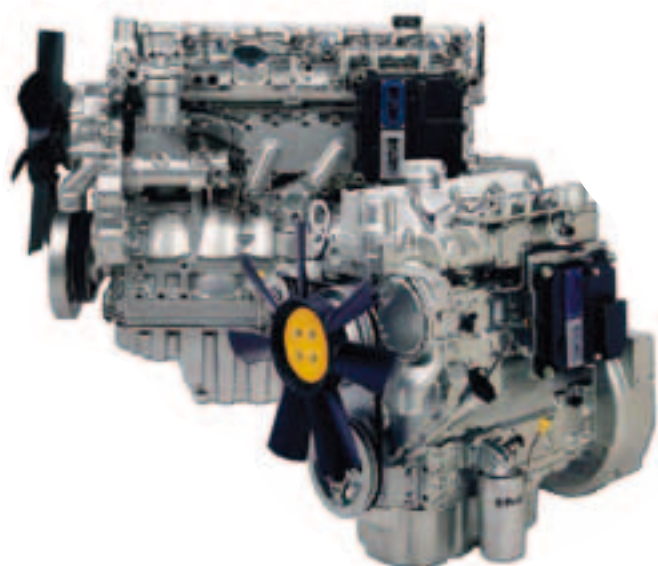

PERKINS 1106D MOTORE DER LETZTEN GENERATION

Die Produktlinie ist mit den **neuen Perkins Motoren** ausgestattet: 4-Ventil Common Rail, 6-Zylinder, Direkteinspritzung, Turbo Wastegate mit Intercooler, wassergekühlt. Praktisch das Beste auf dem Markt, bieten diese Motore optimale Leistung und höchste Zuverlässigkeit.

Gemäß **Tier3** hergestellt, garantieren die Motore hohe **Reiß- und Zugkraft**.

Leistung und Drehmoment charakterisieren diesen geräuscharmen Motor: mit max. Drehmoment schon bei 1.400 Upm und max. Leistung bei 1800 Upm, sorgt der Fahrtrieb für **maximale Motorleistung** in aller Sicherheit, **ohne die Höchstdrehzahl zu erreichen**.

Der **1106-D Perkins** ist ein **hybrides Triebwerk**, auch mit Kerosin*, Luftfahrkraftstoff und Biodiesel 20% zu versorgen.

* siehe Perkins Liste der geeigneten Kerosinsorten.

GETESTETER FAHRANTRIEB, SENKUNG DES KRAFTSTOFF- VERBRAUCHS UM BIS ZU 30% REDUZIERTER BREMS- UND REIFENVERSCHLEISS

Die Palette ist mit einem **Bosch Rexroth hydrostatischen Fahrtrieb** ausgestattet. Den Venieri Spezifikationen entsprechend hergestellt, ist der Antrieb die neueste Entwicklung eines 1968 entworfenen Projektes; damals testete die Firma Venieri zum ersten Mal in der Welt diese Lösung auf Erdbaumaschinen. Heute wie schon damals garantiert das System Wirtschaftlichkeit und Leistungsfähigkeit.

Die Motorleistung wirkt auf die 4 Antriebsräder; **die Kombination von Motor und hydrostatischem Fahrtrieb reduziert den Kraftstoffverbrauch um bis zu 30%** (je nach Einsatz); fast ein Drittel des Treibstofftanks wird gespart, im Vergleich zu traditionellen Radladern.

Die Hydraulikanlage steuert den Richtungswechsel, die mikrometrische Annäherung und die Geschwindigkeit je nach Einsatzsituation. Zugkraft und Geschwindigkeit werden Schritt für Schritt automatisch geregelt zur optimalen Leistung; **Reifenschlupf ist minimal und Reifenverschleiß wird um bis zu 25% reduziert**.

KUNDENSPEZIFISCH ZUGESCHNITTEN

Zusammen mit dem **Venieri Schnellwechseleinsatz** sorgen die **zwei Kinematikarten** (Parallel- für Industriearbeiten, Z-Kinematik für Erdbewegung) für eine **weitgehende Anpassungsfähigkeit** der Maschinen.

Dank einem konsolidierten Know how bietet Venieri zahlreiche **verschiedene und kundenspezifisch zugeschnittene Lösungen**, die jedem Einsatzbedürfnis entgegenkommen. Schnelles und effizientes Manövrierverhalten für eine **immer steigende Produktivität**.

HÖCHSTE
ZUVERLÄSSIGKEIT

GROSSE
FLEXIBILITÄT

REDUZIERTE
BETRIEBSKOSTEN



EINFACH DAS BESTE.

Die Wettbewerbsfähigkeit der Venieri Maschinen beruht auf einer präzisen Wahl: Venieri wählt die Solidität der **neuen Perkins Motore** und die Zuverlässigkeit einer **technologisch hoch entwickelten Hydraulikanlage** und des **hydrostatischen Fahrtriebs**.

All das in einer Maschine, die höchsten Belastungen standhält und beste Leistungen bei gleichzeitig geringerem Kraftstoffverbrauch garantiert.

Keine Elektronik zugunsten der **Zuverlässigkeit**:

Venieri Radlader arbeiten reibungslos bei Temperaturen von bis zu minus 25 Grad wie über 50 Grad (stellen Sie sich die Leistungen unter normalen Bedingungen vor...). Egal, wo ein Problem auftaucht - ob auf der Arabischen Halbinsel oder in Sibirien - es reicht ein guter Mechaniker und ein paar Werkzeuge, um es zu lösen.

Der Verzicht auf Elektronik - einzige Ausnahme ist das elektronische Motorgehäuse wegen des unter jeder Einsatzbedingung garantierten Sicherheitsgrads des Systems - wendet das Risiko langer Stillstandzeiten ab: Microchips leiden durch starke Temperaturschwankungen und heftige Schläge und benötigen hoch spezialisierte Wartung. Venieri Radlader benötigen dagegen **einfache und preisgünstige Wartung**, durch **immer zur Verfügung stehende Ersatzteile**. Alle Komponente und Vorrichtungen werden **strengen Qualitätskontrollen** unterzogen: sie werden lange dauern, können aber im Notfall einfach ersetzt werden.

Die Hydraulikanlage besteht aus zwei selbstständigen Pumpen, einer Kolben- und einer Zahnradpumpe; die erste für den Vorderkreis mit „unloading“ Ventil, die zweite mit Prioritätsventil für den Lenkungsreis, mit einem Lenkwinkel bis zu 80%. Dank der bremsenden Wirkung des Fahrtriebs wirkt die Betriebsbremse eigentlich als Zusatzbremse, trotzdem sind Venieri Radlader mit **effizienten auf die 4 Räder wirkenden Mehrscheibenbremsen im Ölbad** ausgestattet. Stellen Sie sie auf die Probe: sie werden unendlich dauern.

Die automatisch bzw. über Taste gesteuerte **elektromagnetische negative Hydraulikstandbremse** garantiert maximale Sicherheit. Keine Handbremse, und die **Maschine bleibt trotzdem blockiert** auch bei starker Steigung.

Regelmäßig sowie außerordentlich zu wartende Punkte sind **bequem und sicher erreichbar** für saubere, präzise und problemlose Wartungsarbeiten.

Die modernsten Produktionslinien und die strengsten Kontrollen bei der Produktion garantieren höchste Qualitätsstandards bei den **Perkins Motoren**: nichts mit den alten 2-Ventil-Motoren zu vergleichen.

**AUS
NEIGUNG
ZUVERLÄSSIG**
ΣΥΛΕΒΓΑΣΣΙC
NEIGONIC

**MODERNSTE
HYDRAULIK**

**MINIMALER
VERSCHLEISS
VON BREMSEN UND
MECHANISCHEN
TEILEN**

**PROBLEMLOSE
WARTUNG**

**PERKINS
WORLDWIDE
CUSTOMER CARE**





GERÄUMIGES FAHRERHAUS OPTIMALES SICHTVERHÄLTNIS



Steigen Sie an Bord: Sie werden sich von der **Ergonomie** und dem **Fahrkomfort** der Kabine bestens überzeugen. Ein **geräumiger, komfortabler Arbeitsraum** ermöglicht entspannte und produktive Arbeitseinsätze: deshalb eine großzügig dimensionierte Fahrerkabine (in der alle Instrumente korrekt positioniert und einfach zu erreichen sind), **optimale Sicht** in jede Richtung – vor allem auf die Schaufel – und **maximaler Lärmschutz**.

MODERNES, ERGONOMISCHES DESIGN DER KABINE

Fahrersitz und Lenksäule sind **einstellbar** und ermöglichen dem Fahrer, die für ihn optimale Stellung zu finden und sie lange Zeit zu bewahren. Dank der **großen Scheiben** wirkt das Fahrerhaus noch geräumiger. Das **Instrumentenbrett ist einfach und funktionell**. Die analogen Anzeiger informieren über alle Parameter und über den Zustand der Maschine, die leicht zu bedienen ist.

Geringer Innengeräuschpegel und **geringe Vibrationen** dank dem **stufenlosen Antrieb** und der ununterbrochenen Zugkraft. Und weiter: **Serienklimaanlage, Stereoanlage und Bluetooth**; ein Arbeitsplatz, wo man sich entspannt auf die Arbeit konzentrieren kann.

STUFENLOSER ANTRIEB UND NICKAUSGLEICHSYSTEM

(O P T I O N A L)

Beinahe unmerkliche Gangschaltung, **ununterbrochene Zugkraft**: der stufenlose Antrieb erhöht den Fahrkomfort und dämpft Rückstöße auf das Fahrgestell und auf den Innenraum der Fahrerkabine. Das Nickausgleichssystem ermöglicht das Schwanken der Ausleger beim Transport und verbessert dadurch das Halten der Last und den Komfort. Der Fahrer wird nicht überfordert zugunsten einer noch höheren Produktivität.

MULTIFUNKTIONS- JOYSTICK

Durch den Multifunktionsjoystick werden **alle Hauptfunktionen bedient**. Die linke Hand bedient das Lenkrad; gleichzeitig hebt bzw. senkt die rechte Hand die Schaufel, lädt sie auf und ab, stellt sie automatisch ein, steuert den Fahrtrieb und wählt die Gangrichtung, betätigt die Anbaugeräte.



AUTOMOTIVE
INSPIRIERTER
FAHRKOMFORT
FAHRKOMFORT
INSPIRIERTER



11.63

RADLADER ▶ Z-KINEMATIK



▶ DIESELMOTOR

Motor: 6 Zylinder, Direkteinspritzung, Turbo mit Intercooler, wassergekühlt, Trockenluftfilter und Zyklonvorfilter. Motor gemäß Richtlinie EWG 97/68 – Stage IIIA.

Typ	Perkins 1106D-E66TA
Max. Leistung	110 kW - 150 PS
Eichdrehzahl Upm	2200
Leistung ISO/TR 14396	107 kW - 146 PS
Leistung EEC/80/1269	107 kW - 146 PS
Hubraum	cm ³ 6.600
Bohrung	mm 105
Hub	mm 127

▶ ELEKTROANLAGE

Batterie	12 Volt
Kapazität	200 Ah - 1350 A
Generator	110 A
Alarmzeichen Rückwärtsgang	Standard
Verkabelung nach	IP 67 - DIN 40050

▶ FAHRANTRIEB

Hydrogetriebe mit automatischer Leistungsregelung, eigenem geschlossenen Ölkreislauf, Pumpe und zwei Motoren mit variablem Hubraum. Drei Vor- und Rückwärtsgänge (automatisch) mit 1-Hebel-Elektroschaltung.

	<i>vorwärts</i>	<i>rückwärts</i>
1. Gang km/h	0÷8	0÷8
2. Gang km/h	0÷17	0÷17
3. Gang km/h	0÷40	0÷40

▶ ACHSEN

Heavy-Duty-Achsen mit Planetenuntersetzungsgetriebe auf jedem Rad und automatischen Sperrdifferentialen. Starrantriebswelle auf Vorderrahmen. Schwingachse auf Hinterrahmen mit Gesamtausschlagwinkel bis 20°. Untersetzungsgetriebe zur Übertragung der Bewegung zur Vorder- bzw. Hinterachse über eine Antriebswelle. Standard-Ausgleichgetriebe auf Vorderachse (optional auf Hinterachse).

▶ BREMSANLAGE

Betriebsbremse: Hydraulikmehrscheibenbremsen im Ölbad auf 4 Rädern. Feststellbremse: negative Hydraulikblockbremse auf Hinterachse, elektrisch gesteuert.

▶ REIFEN

Standard..... 20.5 - 25 16 pr
Auf Anfrage..... 20.5 R 25 | 17.5 R 25 | 555/70 R 24

▶ LENKUNG

Servolenkung mittels LOAD SENSING Hydrolenkung.	
Wendewinkel	80°
Wenderadius - Reifenninnenseite.....	mm 3.130
Wenderadius - Reifenaußenseite	mm 5.500
Wenderadius - Schaufelaußenseite	mm 6.050

▶ HYDRAULIKANLAGE

Zwei Pumpen: Pumpe mit variabler Förderleistung mit Leistungsregelung für den Laderkreislauf und Zahnradpumpe für den Lenkungsreislauf.

2-Stufen-Modularverteilergetriebe mit Hauptventil.	
Doppeltwirkende Zylinder.	
Hydrauliköl-Kühlkreislauf.	
Hauptstromfilter im Rücklaufkreislauf.	
1-Hebel-Steuerung für Hubsteuerung (4 Positionen) und Schaufelverstellung (3 Positionen).	
Max. Förderleistung	lt/1' 150
Eichdruck Ladeschaufel	bar 280
Eichdruck Lenkung	bar 175
Hubzylinder.....	mm 110x750
Schaufelzylinder	mm 130x455
Zykluszeit.....	Sek 8,5

▶ FÜLLMENGEN

Motor	kg 16
Verteilergetriebe	kg 3,3
Ausgleichsgetriebe	kg 12
Untersetzungsgetriebe.....	kg 1,8
Hydraulikkreislauf	kg 170
Bremskreislauf	kg 1
Kraftstoff	lt 260
Wasserkühler	lt 20

▶ TECHNISCHE BETRIEBSDATEN

Schaufelinhalt (Standard)	m ³ 2,2
Schaufelbreite	mm 2.480
Statische Kippbelastung in Reihe	kg 9.700
Statische Kippbelastung gelenkt 40°	kg 8.600
Max. Hydraulikhubkraft bei voller Reichweite	kg 8.900
Kipphöhe am Drehpunkt.....	mm 3.850
Kipphöhe bei 42°	mm 2.950
Kippreichweite bei 42°	mm 950
Reißkraft	kg 12.800

▶ ABMESSUNGEN UND GEWICHTE

Max. Länge bei Überführung im Straßenverkehr	mm 6.715
Max. Breite bei Überführung.....	mm 2.480
Höhe	mm 3.214
Spurweite	mm 1.850
Reifenbreite (Außenseite).....	mm 2.380
Achsabstand	mm 2.980
Bodenfreiheit	mm 455
Standard-Betriebsgewicht	kg 12.300
Max. Betriebsgewicht	kg 13.300

Die Abbildungen in dieser Druckschrift können auch Sonderausstattungen und nicht nur Standardversionen zeigen. Alle Angaben und Abmessungen in dieser Druckschrift erfolgen nach bestem Wissen und Gewissen. Technische Änderungen, die dem Fortschritt dienen, behält sich die Firma Venieri zu jeder Zeit und ohne vorherige Benachrichtigung vor.

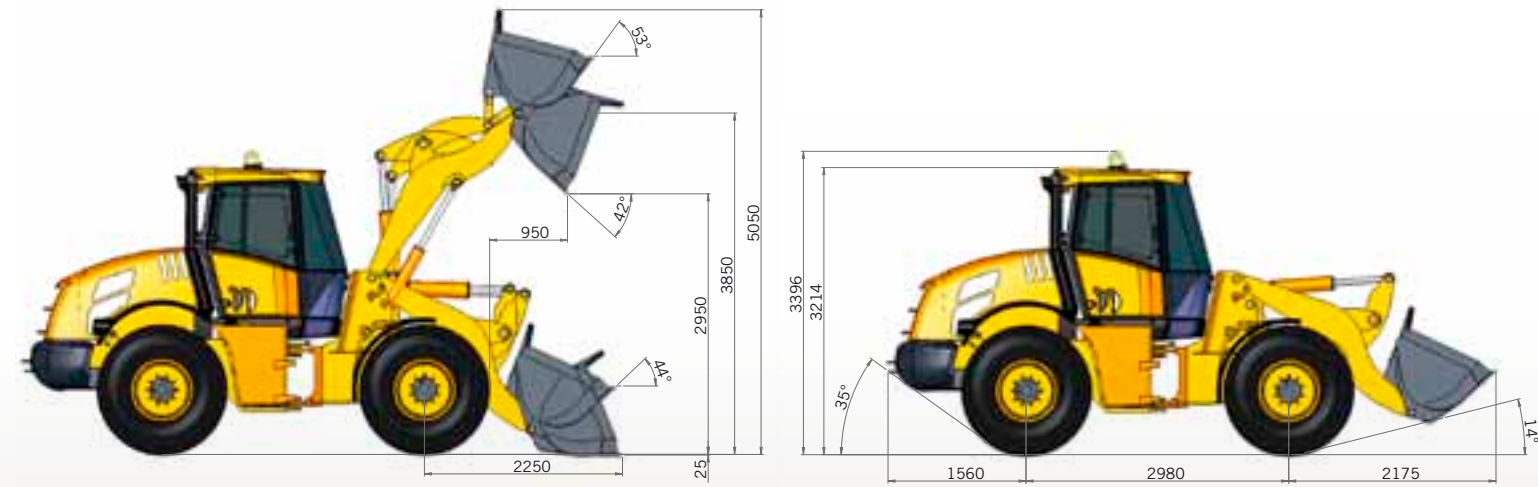

▶ ABMESSUNGEN

Höhe Rops-Kabine	mm 3214	Gesamtbreite (ohne Schaufel)	mm 2380
Achsabstand	mm 2980	Spurweite	mm 1850
Bodenfreiheit	mm 455	Wenderadius (Reifenaußenseite)	mm 5500
Rampenwinkel	35°	Schwingung Hinterachse	10°+10°

▶ LEISTUNGSDATEN

		STANDARD	GESTEIN	ÜBERDIMENSIONIERT	ÜBERDIMENSIONIERT EXTRA
Schaufelinhalt (SAE) voll	m ³	2,2	1,7	2,5	3,0
Schaufelbreite	mm	2480	2480	2540	2800
Schaufelgewicht	kg	800	700	850	950
Max. Betriebshöhe	mm	5050	5000	5125	5200
Kipphöhe (max.)	mm	3850	3850	3850	3850
Kippwinkel	mm	42°	42°	42°	42°
Kipphöhe	mm	2950	3000	2900	2866
Kippreichweite	mm	950	894	1006	1043
Kippreichweite max.	mm	2005	1949	2061	2098
Kippbelastung in Reihe	kg	9700	10000	9200	9000
Kippbelastung gelenkt	kg	8600	8800	8100	7800
Reißkraft	kg	12800	13900	11900	11409
Gesamtlänge	mm	6900	6850	6975	7050
Wenderadius (Schaufelaußenseite)	mm	6050	6025	6131	6253
Gesamtgewicht	kg	12300	12200	12350	12450

▶ GABELBELASTUNG (Kg) - MITTE DER LADUNG 500 mm

Statische Kippbelastung, gelenkt	6400	Betriebsladung EN 474-3 (60%)	3850
Betriebsladung EN 474-3 (80%)	5150	Betriebsladung DIN 24094 (50%)	3200



12.63

RADLADER ▶ PARALLELKINEMATIK



▶ DIESELMOTOR

Motor: 6 Zylinder, Direkteinspritzung, Turbo mit Intercooler, wassergekühlt, Trockenluftfilter und Zyklonvorfilter. Motor gemäß Richtlinie EWG 97/68 – Stage IIIA.

Typ	Perkins 1106D-E66TA
Max. Leistung	110 kW - 150 PS
Eichdrehzahl Upm	2200
Leistung ISO/TR 14396	107 kW - 146 PS
Leistung EEC/80/1269	107 kW - 146 PS
Hubraum	cm ³ 6.600
Bohrung	mm 105
Hub	mm 127

▶ ELEKTROANLAGE

Batterie	12 Volt
Kapazität	200 Ah - 1350 A
Generator	100 A
Alarmzeichen Rückwärtsgang	Standard
Verkabelung nach	IP 67 - DIN 40050

▶ FAHRANTRIEB

Hydrogetriebe mit automatischer Leistungsregelung, eigenem geschlossenen Ölkreislauf, Pumpe und zwei Motoren mit variablem Hubraum. Drei Vor- und Rückwärtsgänge (automatisch) mit 1-Hebel-Elektroschaltung.

	<i>vorwärts</i>	<i>rückwärts</i>
1. Gang km/h	0÷8	0÷8
2. Gang km/h	0÷17	0÷17
3. Gang km/h	0÷40	0÷40

▶ ACHSEN

Heavy-Duty-Achsen mit Planetenuntersetzungsgetriebe auf jedem Rad und automatischen Sperrdifferentialen. Starrantriebswelle auf Vorderrahmen. Schwingachse auf Hinterrahmen mit Gesamtausschlagwinkel bis 20°. Untersetzungsgetriebe zur Übertragung der Bewegung zur Vorder- bzw. Hinterachse über eine Antriebswelle. Standard-Ausgleichgetriebe auf Vorderachse (optional auf Hinterachse).

▶ BREMSANLAGE

Betriebsbremse: Hydraulikmehrscheibenbremsen im Ölbad auf 4 Rädern. Feststellbremse: negative Hydraulikblockbremse auf Hinterachse, elektrisch gesteuert.

▶ REIFEN

Standard..... 20.5 - 25 16 pr
Auf Anfrage..... 20.5 R 25 | 17.5 R 25 | 555/70 R 24

▶ LENKUNG

Servolenkung mittels LOAD SENSING Hydrolenkung.	
Wendewinkel	80°
Wenderadius - Reifenninnenseite..... mm	3.130
Wenderadius - Reifenaußenseite	5.500
Wenderadius - Schaufelaußenseite	6.050

▶ HYDRAULIKANLAGE

Zwei Pumpen: Pumpe mit variabler Förderleistung mit Leistungsregelung für den Laderkreislauf und Zahnradpumpe für den Lenkungsreislauf.

2-Stufen-Modularverteilergetriebe mit Hauptventil.	
Doppeltwirkende Zylinder.	
Hydrauliköl-Kühlkreislauf	
Hauptstromfilter im Rücklaufkreislauf.	
1-Hebel-Steuerung für Hubsteuerung (4 Positionen) und Schaufelverstellung (3 Positionen).	
Max. Förderleistung	lt/1' 150
Eichdruck Ladeschaufel	bar 280
Eichdruck Lenkung	bar 175
Hubzylinder.....	mm 110x769
Schaufelzylinder	mm 80x850
Zykluszeit.....	Sek 10,0

▶ FÜLLMENGEN

Motor	kg	16
Verteilergetriebe	kg	3,3
Ausgleichsgetriebe	kg	12
Untersetzungsgetriebe.....	kg	1,8
Hydraulikkreislauf	kg	170
Bremskreislauf	kg	1
Kraftstoff	lt	260
Wasserkühler	lt	20

▶ TECHNISCHE BETRIEBSDATEN

Schaufelinhalt (Standard)	m ³	2,2
Schaufelbreite	mm	2.480
Statische Kippbelastung in Reihe	kg	9.100
Statische Kippbelastung gelenkt 40°	kg	8.000
Max. Hydraulikhubkraft bei voller Reichweite	kg	7.400
Kipphöhe am Drehpunkt.....	mm	4.000
Kipphöhe bei 42°	mm	3.100
Kippreichweite bei 42°	mm	1.050
Reißkraft	kg	9.500

▶ ABMESSUNGEN UND GEWICHTE

Max. Länge bei Überführung im Straßenverkehr	mm	6.930
Max. Breite bei Überführung	mm	2.480
Höhe	mm	3.214
Spurweite	mm	1.850
Reifenbreite (Außenseite).....	mm	2.380
Achsabstand	mm	2.980
Bodenfreiheit	mm	455
Standard-Betriebsgewicht	kg	12.500
Max. Betriebsgewicht	kg	13.500

Die Abbildungen in dieser Druckschrift können auch Sonderausstattungen und nicht nur Standardversionen zeigen. Alle Angaben und Abmessungen in dieser Druckschrift erfolgen nach bestem Wissen und Gewissen. Technische Änderungen, die dem Fortschritt dienen, behält sich die Firma Venieri zu jeder Zeit und ohne vorherige Benachrichtigung vor.

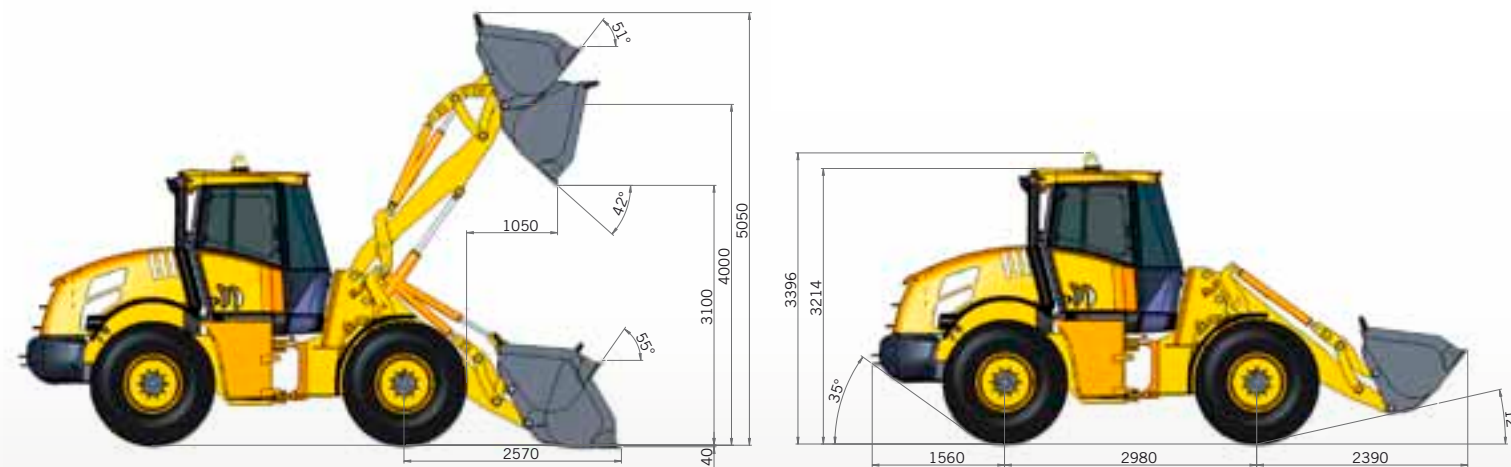

▶ ABMESSUNGEN

Höhe Rops-Kabine	mm	3214	Gesamtbreite (ohne Schaufel)	mm	2380
Achsabstand	mm	2980	Spurweite	mm	1850
Bodenfreiheit	mm	455	Wenderadius (Reifenaußenseite)	mm	5500
Rampenwinkel		35°	Schwungung Hinterachse		10°+10°

▶ LEISTUNGSDATEN

		STANDARD	GESTEIN	ÜBERDIMENSIONIERT	ÜBERDIMENSIONIERT EXTRA
Schaufelinhalt (SAE) voll	m ³	2,2	1,7	2,5	3,0
Schaufelbreite	mm	2480	2480	2540	2800
Schaufelgewicht	kg	800	700	850	950
Max. Betriebshöhe	mm	5050	5000	5125	5200
Kipphöhe (max.)	mm	4000	4000	4000	4000
Kippwinkel	mm	42°	42°	42°	42°
Kipphöhe	mm	3100	3200	3100	3067
Kippreichweite	mm	1050	938	1050	1087
Kippreichweite max.	mm	2175	2063	2175	2212
Kippbelastung in Reihe	kg	9100	9400	8800	8600
Kippbelastung gelenkt	kg	8000	8400	7800	7400
Reißkraft	kg	9500	11176	9500	9087
Gesamtlänge	mm	7000	6875	7075	7150
Wenderadius (Schaufelaußenseite)	mm	6050	6000	6080	6218
Gesamtgewicht	kg	12500	12400	12550	12650

▶ GABELBELASTUNG (Kg) - MITTE DER LADUNG 500 mm

Statische Kippbelastung, gelenkt	6500	Betriebsladung EN 474-3 (60%)	3900
Betriebsladung EN 474-3 (80 %)	5200	Betriebsladung DIN 24094 (50%)	3250



13.63

RADLADER ▶ Z-KINEMATIK



▶ DIESELMOTOR

Motor: 6 Zylinder, Direkteinspritzung, Turbo mit Intercooler, wassergekühlt, Trockenluftfilter und Zyklonvorfilter. Motor gemäß Richtlinie EWG 97/68 – Stage IIIA.

Typ	Perkins 1106D-E66TA
Max. Leistung	130 kW - 177 PS
Eichdrehzahl Upm	2200
Leistung ISO/TR 14396	123 kW - 167 PS
Leistung EEC/80/1269	123 kW - 167 PS
Hubraum	cm ³ 6.600
Bohrung	mm 105
Hub	mm 127

▶ ELEKTROANLAGE

Batterie	12 Volt
Kapazität	200 Ah - 1350 A
Generator	110 A
Alarmzeichen Rückwärtsgang	Standard
Verkabelung nach	IP 67 - DIN 40050

▶ FAHRANTRIEB

Hydrogetriebe mit automatischer Leistungsregelung, eigenem geschlossenen Ölkreislauf, Pumpe und zwei Motoren mit variablem Hubraum. Drei Vor- und Rückwärtsgänge (automatisch) mit 1-Hebel-Elektroschaltung.

	<i>vorwärts</i>	<i>rückwärts</i>
1. Gang km/h	0÷8	0÷8
2. Gang km/h	0÷17	0÷17
3. Gang km/h	0÷40	0÷40

▶ ACHSEN

Heavy-Duty-Achsen mit Planetenuntersetzungsgetriebe auf jedem Rad und automatischen Sperrdifferentialen. Starrantriebswelle auf Vorderrahmen. Schwingachse auf Hinterrahmen mit Gesamtausschlagwinkel bis 20°. Untersetzungsgetriebe zur Übertragung der Bewegung zur Vorder- bzw. Hinterachse über eine Antriebswelle. Standard-Ausgleichgetriebe auf Vorderachse (optional auf Hinterachse).

▶ BREMSANLAGE

Betriebsbremse: Hydraulikmehrscheibenbremsen im Ölbad auf 4 Rädern. Feststellbremse: negative Hydraulikblockbremse auf Hinterachse, elektrisch gesteuert.

▶ REIFEN

Standard	20.5 - 25 16 pr
Auf Anfrage	20.5 R 25 620/70 R 26

▶ LENKUNG

Servolenkung mittels LOAD SENSING Hydrolenkung.	
Wendewinkel	80°
Wenderadius - Reifenninnenseite	mm 3.130
Wenderadius - Reifenaußenseite	mm 5.500
Wenderadius - Schaufelaußenseite	mm 6.150

▶ HYDRAULIKANLAGE

Zwei Pumpen: Pumpe mit variabler Förderleistung mit „P.C.S.“ Leistungsregelung für den Laderkreislauf und Zahnradpumpe für den Lenkungsreislauf. 2-Stufen-Modularverteilergetriebe mit Hauptventil. Doppeltwirkende Zylinder. Hydrauliköl-Kühlkreislauf. Hauptstromfilter im Rücklaufkreislauf. 1-Hebel-Steuerung für Hubsteuerung (4 Positionen) und Schaufelverstellung (3 Positionen).

Max. Förderleistung	lt/1'	175
Eichdruck Ladeschaufel	bar	280
Eichdruck Lenkung	bar	175
Hubzylinder	mm	120x750
Schaufelzylinder	mm	130x485
Zykluszeit	Sek	9,5

▶ FÜLLMENGEN

Motor	kg	16
Verteilergetriebe	kg	3,2
Ausgleichsgetriebe	kg	14
Untersetzungsgetriebe	kg	1,8
Hydraulikkreislauf	kg	170
Bremskreislauf	kg	1
Kraftstoff	lt	260
Wasserkühler	lt	25

▶ TECHNISCHE BETRIEBSDATEN

Schaufelinhalt (Standard)	m ³	2,7
Schaufelbreite	mm	2.540
Statische Kippbelastung in Reihe	kg	10.800
Statische Kippbelastung gelenkt 40°	kg	9.600
Max. Hydraulikhubkraft bei voller Reichweite	kg	10.500
Kipphöhe am Drehpunkt	mm	3.950
Kipphöhe bei 42°	mm	3.050
Kippreichweite bei 42°	mm	1.050
Reißkraft	kg	12.000

▶ ABMESSUNGEN UND GEWICHTE

Max. Länge bei Überführung im Straßenverkehr	mm	6.950
Max. Breite bei Überführung	mm	2.540
Höhe	mm	3.214
Spurweite	mm	1.850
Reifenbreite (Außenseite)	mm	2.380
Achsabstand	mm	2.980
Bodenfreiheit	mm	455
Standard-Betriebsgewicht	kg	13.700
Max. Betriebsgewicht	kg	14.600

Die Abbildungen in dieser Druckschrift können auch Sonderausstattungen und nicht nur Standardversionen zeigen. Alle Angaben und Abmessungen in dieser Druckschrift erfolgen nach bestem Wissen und Gewissen. Technische Änderungen, die dem Fortschritt dienen, behält sich die Firma Venieri zu jeder Zeit und ohne vorherige Benachrichtigung vor.

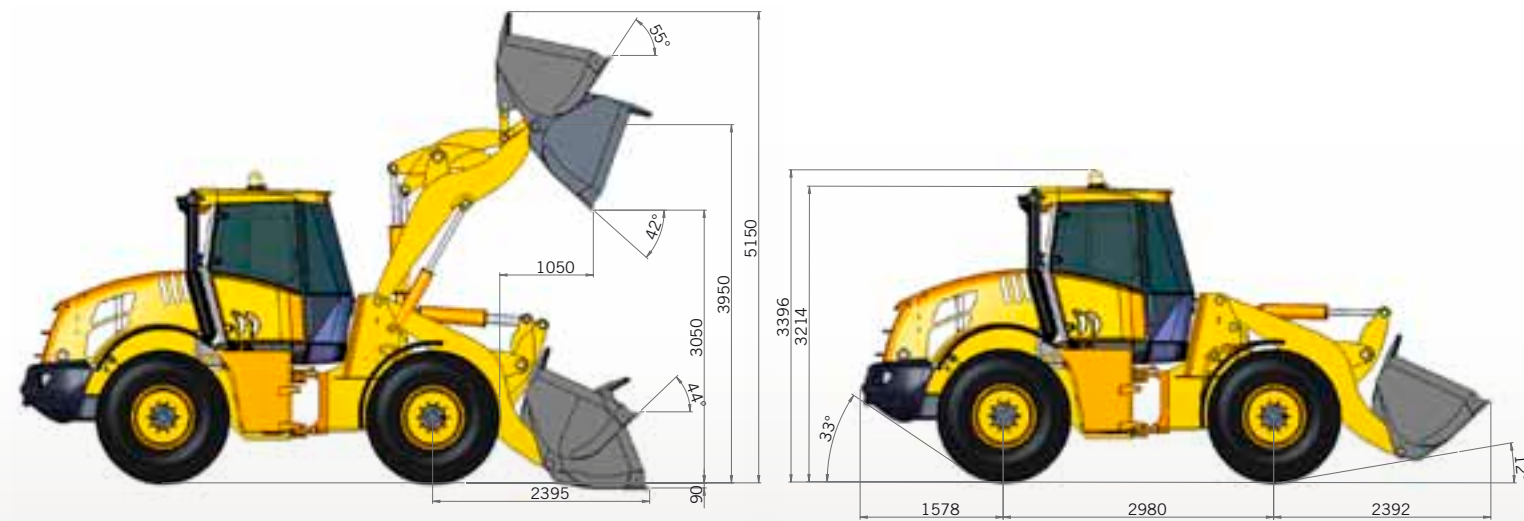

▶ ABMESSUNGEN

Höhe Rops-Kabine	mm	3214	Gesamtbreite (ohne Schaufel)	mm	2380
Achsabstand	mm	2980	Spurweite	mm	1850
Bodenfreiheit	mm	455	Wenderadius (Reifenaußenseite)	mm	5500
Rampenwinkel		33°	Schwingung Hinterachse		10°+10°

▶ LEISTUNGSDATEN

		STANDARD	GESTEIN	ÜBERDIMENSIONIERT	ÜBERDIMENSIONIERT EXTRA
Schaufelinhalt (SAE) voll	m ³	2,7	2,2	3,0	3,5
Schaufelbreite	mm	2540	2540	2540	2800
Schaufelgewicht	kg	900	850	950	1000
Max. Betriebshöhe	mm	5150	5100	5225	5300
Kipphöhe (max.)	mm	3950	3950	3950	3950
Kippwinkel	mm	42°	42°	42°	42°
Kipphöhe	mm	3050	3100	3017	2983
Kippreichweite	mm	1050	994	1087	1124
Kippreichweite max.	mm	2025	1969	2062	2099
Kippbelastung in Reihe	kg	10800	11000	10400	10200
Kippbelastung gelenkt	kg	9600	9700	9200	9000
Reißkraft	kg	12000	12973	11478	11000
Gesamtlänge	mm	7000	6975	7075	7150
Wenderadius (Schaufelaußenseite)	mm	6150	6125	6200	6314
Gesamtgewicht	kg	13700	13650	13750	13800

▶ GABELBELASTUNG (Kg) - MITTE DER LADUNG 500 mm

Statische Kippbelastung, gelenkt	7000	Betriebsladung EN 474-3 (60%)	4200
Betriebsladung EN 474-3 (80%)	5600	Betriebsladung DIN 24094 (50%)	3500



STANDARD AUSRÜSTUNG

- Hupe
- Mit Schlüssel abschließbarer Kraftstofftank
- Vordere Schaufel mit verschraubten Zinken
- ROPS-FOPS-Kabine mit Heizanlage und Kabinendruckregelung, Scheibenwischer vorn und hinten inkl. Scheibenwaschanlage
- Wartungswerkzeugkasten
- Ersatzteilkatalog
- Sicherheitsgurt
- Automatisches proportionales Sperrdifferential auf Vorderachse
- Sicherheitseinrichtung zur Ausleger- und Löffelblockierung
- Ladeschaufelpositioniereinrichtung
- Arbeitsscheinwerfer
- Schleppleinrichtung
- Schalldämpfung
- Rundumkennleuchte
- Gebrauchs- und Wartungsanleitungen
- Zulassung für den Straßenverkehr
- Rückspiegel
- Vollausgerüstetes Armaturenbrett

OPTIONALE AUSRÜSTUNG

- Hydraulischer bzw. mechanischer Schnellwechseleinsatz für Ausrüstungen
- Mischgreifer
- Mehrzweckschaufel 4 in 1
- Vorrichtung zur Geschwindigkeitseinschränkung
- Universalhebegabeln
- Automatisches proportionales Sperrdifferential auf Hinterachse
- Fräsmaschine für Asphalt/Beton
- Schneefräse
- Schneeräumerscheibe oder Scharmesser
- Angle-tilt-dozer Hobelschar
- Abbruchhammer (manuell)
- Rotierende Bürste oder Kehrmaschine
- Trencher