

1220-KS



- power to lift





- power to lift.

CLASSE HC1/B3		1220-KS1	1220-KS2	1220-KS3
Type			KX	
DONNÉES TECHNIQUES				
Couple de levage	tm	11,8	11,5	11,2
Portée hydraulique	m	5,3	7,5	9,8
Couple de rotation	kgm		1325	
Angle de rotation	°		420	
Pression de travail	bar		330	
Poids sans stabilisateurs	kg	1100	1225	1335
Poids des stabilisateurs standard	kg		170	
Débit de pompe recommandé	l/min		40	
Capacité du réservoir d'huile, (séparé)	l		65	
Puissance nécessaire	kW		22	
GÉOMÉTRIE				
Hauteur sur surface de montage	mm		2135	
Largeur, grue repliée	mm		2350	
Longueur sans distributeurs complémentaires	mm		747	
Longueur avec 2 distributeurs complémentaires dans des guide à flexibles	m		868	
Système double maxi-couple			de base	
Articulation au-dessus de l'horizontale, grue	°		15	
Hauteur sous crochet à 1 m de la colonne	m	3,30	3,18	3,07
SYSTÈME DE COMMANDE				
Commande manuelle de la grue (JS)			de base	
Commande manuelle des fonctions de stabilisateur			de base	
Commande bilatérale de la grue et des fonctions de stabilisateur			de base	
Commande de la grue depuis le poste de commande "homme debout"			Option	
Commande des stabilisateurs - levée/descente depuis le poste de commande "homme debout"			Option	
Radio-commande type RC-h			Option	
COMMANDES				
Système de sécurité RCL 5300			de base	
Bloc distributeur type (-h) pour commande de la grue			de base	
Bloc distributeur type (-h) pour commande des stabilisateurs et des coulisseaux			de base	
Pleine vitesse de travail dans toute la zone de travail			de base	
OPTIONS : ÉQUIPEMENT HYDRAULIQUE				
Refroidisseur d'huile			Option	
Filtre à haute pression			Option	
Coulisseau hydrauliquement extensible			Option	
Multi-raccord pour distributeurs complémentaires dans des guides à flexibles			Option	
Distributeurs complémentaires dans des guides à flexibles			Option	
Semelle avec joint à boule standard ou rallongée			Option	
2 ou 4 fonctions disponibles pour la traverse séparée			Option	
Huile biodégradable			Option	
Réservoir d'huile de 74 l monté sur la grue			Option	
AUTRE ÉQUIPEMENT		1100-KS1	1100-KS2	1100-KS3
Nombre de rallonges manuelles			1	1
Système de surveillance de la stabilité EVS pour les grues à commande manuelle			Option	
Éclairage de travail sur la grue			Option	
Projecteur radio-commandé sur la grue			Option	
RC-h avec joystick (J) ou commande linéaire (L)			Option	
ECT 5320 - cde à distance de toutes les fonctions du boîtier RCL - monté sur poste de cde "homme debout"			Option	
Stabilisateur manuel rotatif avec vérin à gaz			Option	



EVS - surveillance de la stabilité active

Système de contrôle de la stabilité qui permet d'augmenter la zone de travail de la grue de manière active grâce à une charge stabilisante sur le véhicule.



Encombrement réduit

L'encombrement réduit libère de la place sur le plateau.



Système double maxi-couple

Le système double maxi-couple HMF possède une capacité de levage excellente à de longues portées et en hauteur ainsi qu'il permet de lever une charge lourde près de la colonne.



Le RCL 5300 HMF

Le système surveille toutes les fonctions de sécurité et affiche la charge actuelle de la grue.

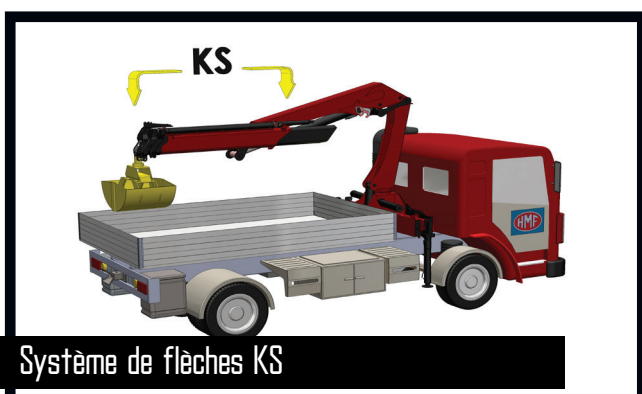

Système de flèches KS

Le système de flèches KS est équipé d'un deuxième bras plus court que le système de flèches K standard. Une flèche KS permet de stocker la grue avec une benne preneuse montée dans un plateau de camion de 4 m sans démonter la benne preneuse. La hauteur sous crochet près de la colonne est augmentée à plus de 3 m et permet ainsi le levage de grandes charges près de la grue. Le système de flèches est livré avec 1, 2 ou 3 extensions hydrauliques.

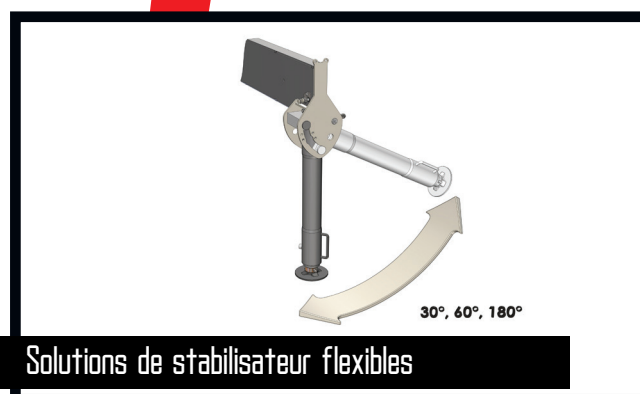

Solutions de stabilisateur flexibles

Les stabilisateurs de la grue doivent apporter de la stabilité - cependant il faut toujours qu'ils soient facilement manœuvrables et qu'ils ne prennent pas trop de place lorsqu'ils ne sont pas utilisés. Par conséquent vous pouvez choisir entre stabilisateurs fixes, stabilisateurs manuels rotatifs à 30/60° ou stabilisateurs manuels rotatifs à 180° avec vérin à gaz. Les coulisseaux de grue sont disponibles soit hydrauliquement extensibles ou à extension manuelle, également lors de la surveillance de la stabilité EVS sophistiquée.

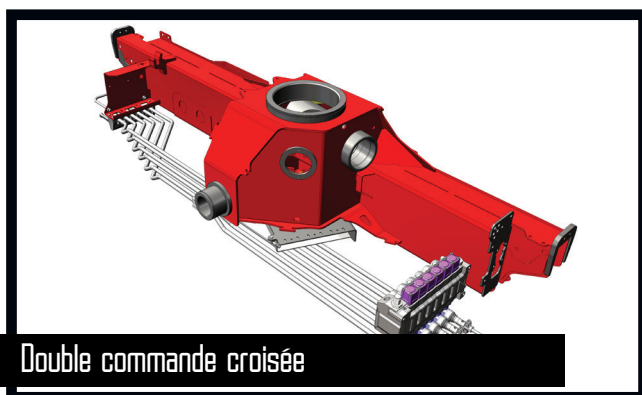

Double commande croisée

L'ordre des commandes sur les grues à commande manuelle depuis le sol (JS) peut être transféré par des tiges de double commande croisée au côté opposé de la grue. La double commande croisée vous permet d'avoir le même ordre des commandes des deux côtés de la grue, c.-à-d. que l'ordre est partant de la gauche : "Rotation", "1^{er} bras", "2^{ème} bras" et "extension". Les tiges sont fabriquées en tuyaux d'acier particulièrement robustes afin d'obtenir une commande efficace et précise des mouvements.



Poste de commande "homme debout"

Avec un poste de commande "homme debout", l'opérateur de la grue a une visibilité particulièrement bonne des mouvements qu'il entreprend avec la grue. En particulier en cas de chargement et de déchargement du camion à l'aide de p.ex. une benne preneuse ou une fourche lève-palettes, l'opérateur de la grue a une visibilité totale tant sur la plate-forme du camion que sur la zone de travail. L'opérateur de la grue est protégé par le système de sécurité HSL ou HSL-E qui empêche que la grue ne heurte l'opérateur sur la plate-forme.



- power to lift

HMF 1220-KS1

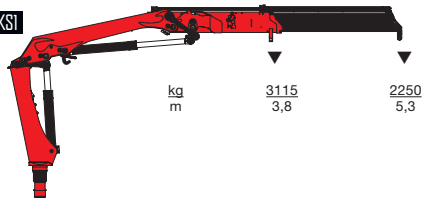

HMF 1220-KS2

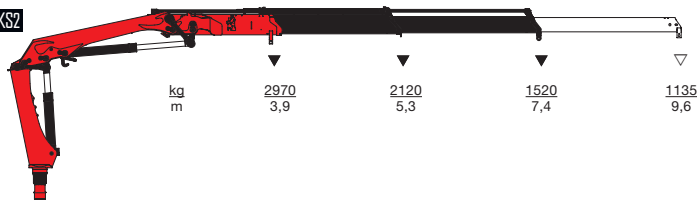

HMF 1220-KS3

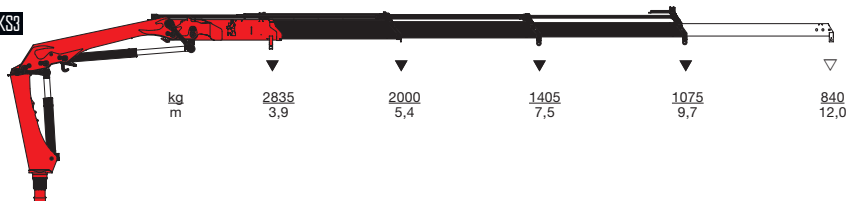

▼ Capacité de levage sans rallonges manuelles
 ▽ Capacité de levage avec rallonges manuelles



- power to lift
HMF Group A/S

Oddervej 200 · DK-8270 Højbjerg
 Tel.: +45 8627 0800 · Fax: +45 8627 0744 · info@hmf.dk

www.hmf.dk

Z008778-01

Document non-contractuel