

**1880**

Hoftrac

**Technická data**

	1880 FSD	1880 kabina
Údaje motoru		
Výrobce	Perkins	Perkins
Typ motoru	404D-22	404D-22
Počet válců	4	4
Výkon (max.) kW (PS)	36,3 (50*)	36,3 (50*)
Při (max.) ot./min.	2.800	2.800
Objem válců cm ³	2.216	2.216
Kühlmitteltyp	Voda	Voda
Elektromotor		
Baterie Standard		
Baterie volitelně		



	1880 FSD	1880 kabina
Elektrická výbava		
Provozní napětí V	12	12
Akumulátor Ah	95	95
Alternátor A	85	85
Závaží		
Hmotnost stroje (standard) kg	3.400	3.400
Nosnost v lopatě - stroj rovně kg	2.086	2.289
Nosnost na paletizačních vidlích - stroj rovně kg	1.731	1.907
Údaje vozidla		
Náprava	PA 940	PA 940
Místo řidiče (volitelně)	FSD (kabina)	Kabina
Rychlost jízdy (volitelně) km/h	0 - 20 (28*)	0 - 20 (28*)
Jízdní stupně	2	2
Objem nádrže l	65	65
Hydraulický olej l	35	35
Hydraulika		
Pojezdová hydraulika - Pracovní tlak bar	450	450
Pracovní hydraulika - Dopravované množství (volitelně) l/min	56 (63-100)	56 (63-100)
Pracovní hydraulika - Pracovní tlak bar	210	210
Pohon		
Druh pohonu	hydrostatický	hydrostatický
Pohon pojezdu	Kardanový hřídel	Kardanový hřídel
Parametry hluku		
Průměrná hladina akustického výkonu LwA dB(A)	99,8	99,8
Zaručená hladina akustického výkonu LwA dB(A)	101	101
Uváděná hladina akustického tlaku LpA dB(A)	82	82

**1880**

Hoftrac

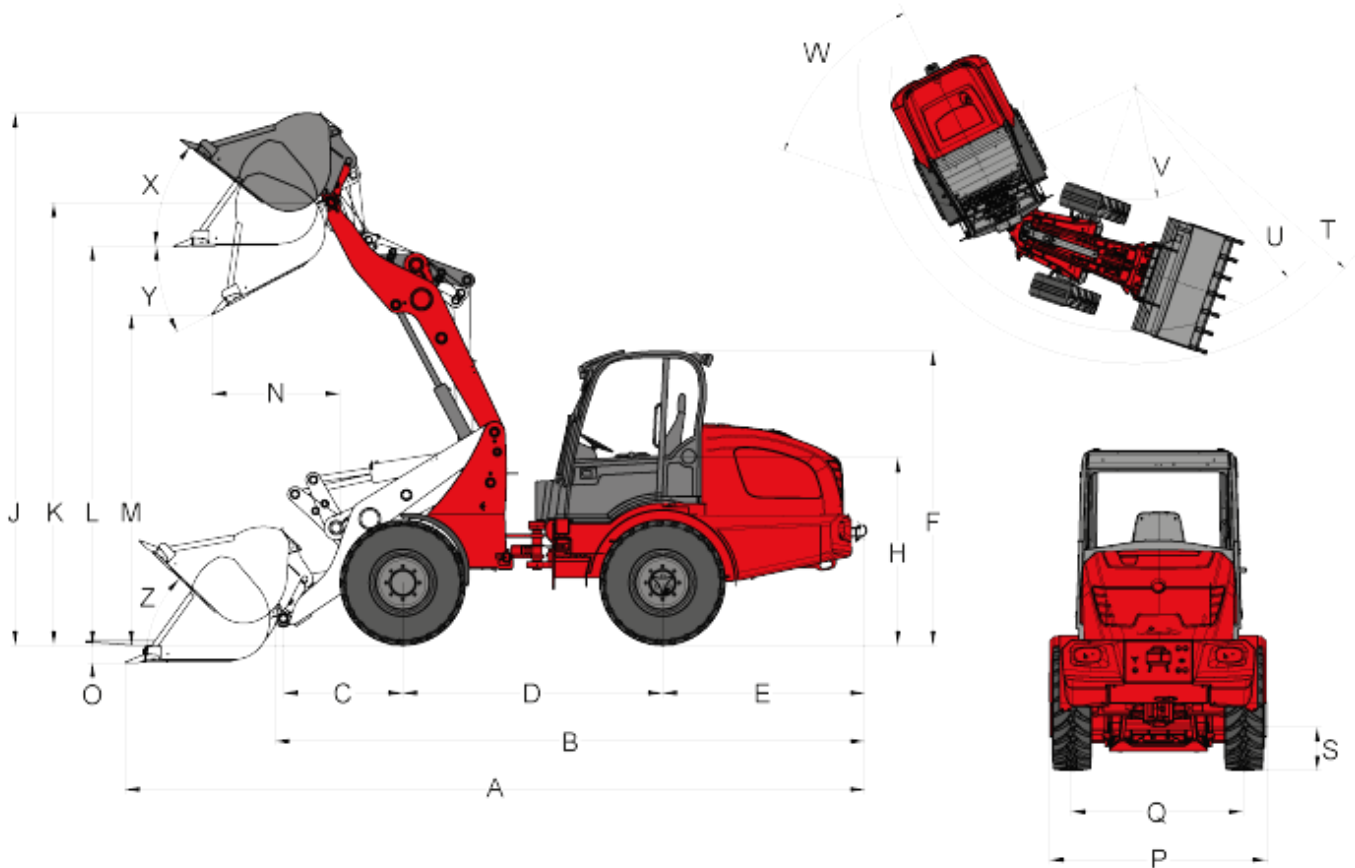
Rozměry

Standardní pneumatiky 10.0 / 75 - 15AS ET-5

A	Celková délka	4.715 mm	4.715 mm
B	Celková délka (bez lopaty)	4.022 mm	4.022 mm
C	Od středu osy až k čepu lopaty	675 mm	675 mm
D	Rozvor náprav	1.952 mm	1.952 mm
E	Převis zadní části	1.290 mm	1.290 mm
F	Výška s pevnou ochrannou střechou řidiče	2.336 mm	
F	Výška s kabinou		2.346 mm
H	Výška sedadla	1.349 mm	1.349 mm



J	Celková pracovní výška	3.675 mm	3.943 mm
K	Výška kloubu lopaty (max.)	3.203 mm	3.203 mm
L	Překládací výška	2.861 mm	2.885 mm
M	Výsypaná výška (max.)	2.454 mm	2.433 mm
N	Dosah	198 mm	257 mm
O	Zahloubení	104 mm	41 mm
P	Celková šířka	1.214 mm	1.214 mm
Q	Rozchod	950 mm	950 mm
S	Světlá výška	270 mm	248 mm
T	Maximální poloměr	3.447 mm	3.434 mm
U	Poloměr na vnějším kole	3.171 mm	3.171 mm
V	Vnitřní poloměr	1.831 mm	1.831 mm
W	Úhel zlomení	45 °	45 °
X	Úhel vyklopení při maximálním zdvihu	52 °	50 °
Y	Úhel vyklopení (max.)	41 °	48 °
Z	Úhel vyklopení na zemi	42 °	39 °

**1880**

Hoftrac

Standardní vybavení

Motor

- Perkins 404 D-22 (36,3 kW / 50 PS)

Pohon

- Planetová náprava PA940
- Hydrostatický pohon všech kol, možnost změny směru jízdy pomocí joysticku
- Pracovní brzda: Hydrostatický pohon všech 4 kol (bez opotřebení)
- Centrální provozní a parkovací brzda v hnacím ústrojí pro všechna 4 kola
- Uzávěrka diferenciálu 100% s možností připojení elektricko-hydraulicky na přední a zadní nápravu
- Pneumatiky 10.0 / 75 - 15.3 AS ET-5

Řízení

- Hydraulické kloubové řízení, úhel naklonění 12°

Hydraulika

- 3. řídicí okruh vpředu elektrický, proporcionální, paralelně přes joystick
- Chladič hydraulického oleje
- Plovoucí poloha pro zdvihací válec

Místo řidiče

- Ochranná stříška řidiče s opěrným systémem, atest ROPS/FOPS vč. zadního okna, místo řidiče s bočním vyklápěním
- Pohodlné sedadlo řidiče s bezpečnostním pásem, plně odpružené, nastavení podle hmotnosti, nastavení pro záda a podle délky
- Joystick s přepínačem směru jízdy a integrovaným tlačítkem pro uzávěrku diferenciálu
- Stavitelný sloupek řízení

Ostatní

- Pracovní reflektory (2 vpředu, 2 vzadu)
- Počítadlo provozních hodin
- Odpojovač baterie
- Ukazatel stavu paliva
- hydraulický rychloupínací systém pro přídatné nářadí
- Box na nářadí v zadní části stroje
- Ukazatel naklopení lopaty
- Nástavec pro vyprošťování

**1880**

Hoftrac

Volitelné vybavení

Motor

- Perkins 404F-22T (44,7 kW / 60PS)
- Předehřívání motoru + předehřívání hydraulického oleje 230 V

Pohon

- Zařízení pro pomalý pojezd
- Zvýšení rychlosti na 28 km/h
- Odpružené rameno

Místo řidiče

- Obložení střechy pro ochrannou stříšku řidiče
- Čelní sklo, komplet se stěračem
- Dvoudveřová kabina, vč. topení a větrání
- Vzduchem odpružené pohodlné sedadlo (umělá kůže/látka)
- Vytápění sedadla
- Klimatizace
- Zásuvka v kabině 230 V

Osvětlení

- Osvětlení dle StVZO
- Pracovní reflektory MEGA (2 vpředu, 2 vzadu)
- LED Pracovní reflektory (2 vpředu, 2 vzadu)
- Výstražný maják

Hydraulika

- Beztlaký zpětný chod (vpředu/vzadu)
- 3. řídicí okruh elektrický proporcionální sériově
- 4. řídicí okruh navíc elektrický proporcionální paralelně
- Pracovní hydraulika velké čerpadlo (63 l/min)
- Pracovní hydraulika velké čerpadlo (70 l/min)
- Výkonná hydraulika High Flow, jednočinná (100 l/min)
- Přídavný chladič hydraulického oleje
- Hydraulická přípojka vzadu (30 l/min) dvojčinná proporcionální (2 spojky) přes spínací ventil
- Hydraulická přípojka vzadu (30 l/min) dvojčinná (2 spojky), vč. samostatného řídicího ventilu
- 2 x hydraulická přípojka vzadu (30 l/min) dvojčinná (4 spojky), vč. samostatného řídicího ventilu

Elektrické přípojky

- Zásuvka vpředu, 7pólová, pro osvětlení předních přídavných zařízení
- Zásuvka vpředu, 3pólová (zdvojená funkce)
- Zásuvka pro přídavná zařízení vzadu, 7-pólová
- Zásuvka vzadu 3pólová

Ostatní

- Rádio
- Akustická signalizace couvání



- Zámek hydraulického válce
- Víceúčelová kapsa s výstražným trojúhelníkem a lékárníčkou
- Sada nářadí
- Hasicí přístroj 2kg
- Atest TŮ
- Závěsné zařízení přívěsu automatické
- Registrace jako samohybný stroj se závěsným zařízením přívěsu*
- Registrace vozidla jako traktoru
- Držák poznávací značky
- Centrální mazání (plně automatické)
- Lakování v barvě RAL dle přání
- Mazací pistole s ruční pumpičkou

* Závěsné zařízení přívěsu

Poznámka

Vezměte prosím na vědomí, že dostupnost produktů se v jednotlivých zemích liší. Je možné, že informace/ produkty nemusí být ve Vaší zemi dostupné. Přesnější informace k výkonu motoru si prosím převezměte z návodu k provozu; skutečně předaný výkon se může vlivem specifických provozních podmínek měnit.

Změny a omyly jsou vyhrazeny. Obrázky analogicky.

Copyright © 2016 Weidemann GmbH.