

**3080**

Chargeuses sur roues

**Caractéristiques techniques**

## Caractéristiques moteur

Marque	Deutz
Type	TCD 2,9 L4
Nombre de cylindres	4
Puissance (max.)	55,4 (75*) kW (CV)
à (max.)	2,3 tr/min
Cylindrée	2,9 cm <sup>3</sup>
Refroidissement	Eau / air d'admission



## Système électrique

Tension	12 V
Batterie	95 Ah
Alternateur	95 A

## Poids

Poids opérationnel (version standard)	5,1 kg
Charges de basculement avec godet - machine droite	3,218 kg
Charges de basculement avec fourches à palettes - machine droite	2,536 kg

## Caractéristiques machine

Essieu (en option)	PA 1,400 (PA 1422)
Poste de conduite	Cabine
Vitesse de translation (en option)	0 - 20 (30*) km/h
Gammes de vitesse	2
Réservoir de carburant	82 L
Réservoir hydraulique	66 L

## Système hydraulique

Circuit de transmission - Pression de service	445 bar
Circuit de travail - Débit	57,5 (73-116) L/min
Circuit de travail - Pression de service	230 bar

## Transmission

Type de transmission	Arbre de transmission
Propulsion	hydrostatique

## Caractéristiques de bruit

Niveau sonore L <sub>WA</sub> moyen	100,3 dB(A)
Niveau sonore L <sub>WA</sub> garanti	101 dB(A)
Niveau de pression acoustique L <sub>pA</sub> indiqué	78 dB(A)



## Calcul de la charge de basculement selon la norme ISO 14397

Vibrations (valeur effective pondérée)

**Vibrations main-bras** : Les vibrations main-bras ne dépassent pas 2,5 m/s<sup>2</sup>.**Vibrations du corps entier** : Cette machine est équipée d'un siège conducteur qui satisfait aux exigences de la norme EN ISO 7096:2000.Lors d'une utilisation conforme de la chargeuse, les vibrations du corps entier peuvent varier entre 0,5 m/s<sup>2</sup> jusqu'à obtenir une valeur limite à court terme.

Nous recommandons d'utiliser pour le calcul des vibrations, selon la norme ISO/TR 25398:2006, les valeurs indiquées dans le tableau. Il faut également tenir compte des conditions d'utilisation réelles.

Les chariots télescopiques sont classés selon leur poids opérationnel, tout comme les chargeuses sur pneus.

Type de charge	Condition typique de fonctionnement	Moyenne			Écart type (s)		
		$1,4 \cdot a_{w,eqx}$ [m/s <sup>2</sup> ]	$1,4 \cdot a_{w,eqy}$ [m/s <sup>2</sup> ]	$a_{w,eqz}$ [m/s <sup>2</sup> ]	$1,4 \cdot s_x$ [m/s <sup>2</sup> ]	$1,4 \cdot s_y$ [m/s <sup>2</sup> ]	$s_z$ [m/s <sup>2</sup> ]
Chargeuse sur pneus compacte (poids opérationnel < 4500 kg)	Load & carry (travaux de chargement et de transport)	0,94	0,86	0,65	0,27	0,29	0,13
Chargeuse sur pneus (poids opérationnel < 4 500 kg)	Load & carry (travaux de chargement et de transport)	0,84	0,81	0,52	0,23	0,2	0,14
	Déploiement dans l'extraction (conditions d'utilisation rudes)	1,27	0,97	0,81	0,47	0,31	0,47
	Transfert	0,76	0,91	0,49	0,33	0,35	0,17
	Mode V	0,99	0,84	0,54	0,29	0,32	0,14

**3080**

Chargeuses sur roues

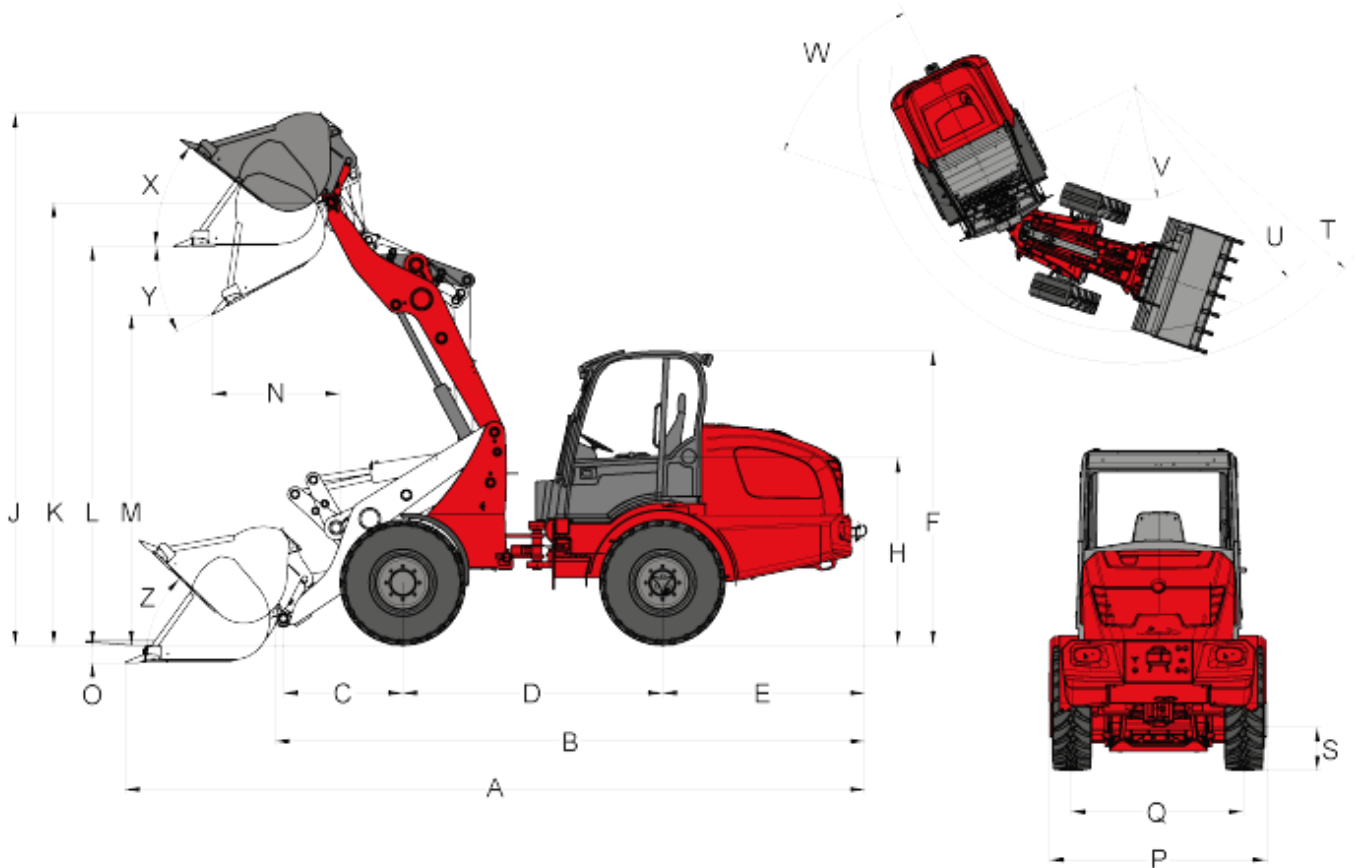
**Dimensions**

A	Longueur hors tout	5.675 mm
B	Longueur hors tout (sans godet)	4.649 mm
C	De l'axe des roues avant au pivot de godet	1.025 mm
D	Empattement	2.008 mm
E	De l'axe des roues arrière à la face arrière du contrepoids	1.531 mm
F	Hauteur avec cabine - surbaissé	2.454 mm
F	Hauteur avec cabine - élevé	2.631 mm
H	Hauteur à l'assise du siège	1.518 mm
J	Hauteur d'attaque max.	4.106 mm



K	Hauteur maximale du point de pivot du godet	3.317 mm
L	Hauteur de transbordement	3.061 mm
M	Hauteur de déversement	2.503 mm
N	Portée sur M	953 mm
O	Profondeur de creusage	82 mm
P	Largeur totale	1.580 mm
Q	Largeur de voie	1.211 mm
S	Garde au sol	323 mm
T	Rayon de braquage extérieur	3.943 mm
U	Rayon sur le bord extérieur	3.461 mm
V	Rayon intérieur	1.685 mm
W	Angle de direction	42 °
X	Angle de retour à la hauteur de levage max.	51 °
Y	Angle max. de déversement	32 °
Z	Angle de retour au sol	49 °

**3080**

Chargeuses sur roues

**Équipement standard****Moteur**

- Deutz TCD 2.9 L4 (55,4 kW / 75 CV) - Norme relative aux gaz d'échappement niveau IIIB

**Transmission**

- Essieu planétaire PA1400
- Quatre roues motrices hydrostatiques, sens de marche au choix par joystick
- Frein de service : transmission hydrostatique agissant sur les quatre roues (sans usure)
- Frein de service et de stationnement central intégré à la transmission et agissant sur les 4 roues
- Blocage de différentiel 100% à commande électrohydraulique; engagement à volonté sur les essieux avant et arrière
- Pneumatiques 12,5 / 80 - 18 AS ET75

**Direction**

- Articulation pivotante oscillante hydraulique, angle d'oscillation 12 °

**Système hydraulique**

- 3ème circuit hydraulique à l'avant proportionnel parallèle par joystick
- Radiateur d'huile hydraulique
- Position flottante pour vérin de levage

**Poste de conduite**

- Cabine grand confort avec chauffage et ventilation ; basculement latéral ; certification ROPS / FOPS (cabine « basse » hauteur 2454 mm)
- Siège à suspension intégrale grand confort avec ceinture de sécurité ; réglages de l'assise, du dossier et de la suspension
- Manipulateur hydraulique avec contacteur de sélection de direction et bouton d'activation du blocage de différentiel intégrés
- Volant réglable

**Divers**

- Phares de travail (2 avant et 2 arrière)
- Compteur d'heures de fonctionnement
- Coupe-batterie
- Jauge de carburant
- Attache rapide hydraulique pour équipements
- Affichage de la position du godet
- Crochet de remorquage
- Éclairage routier selon normes StVZO

**3080**

Chargeuses sur roues

**Options****Moteur**

- Préchauffage du moteur + préchauffage de l'huile hydraulique 230 V

**Transmission**

- Essieu PA1422
- Approche lente (conduite lente)
- Grande vitesse 30 km/h
- Suspension du bras de levage

**Poste de conduite**

- Cabine grand confort avec chauffage et ventilation ; basculement latéral ; certification ROPS / FOPS (cabine « haute » hauteur 2631 mm)
- Siège confortable à suspension pneumatique (tissu)
- Siège chauffant
- Climatisation
- Prise de courant de cabine 230 V
- Grille de pare-brise
- Boîtier de rangement avec porte-bouteille

**Éclairage**

- Phares de travail MEGA (2 à l'avant et 2 à l'arrière)
- Phares de travail LED (2 à l'avant et 2 à l'arrière)
- Gyrophare

**Système hydraulique**

- Ligne de retour dépressurisée (à l'avant / à l'arrière)
- Système hydraulique de travail grande pompe (83 l/min)
- Hydraulique haut débit High Flow à simple effet (115 l/min) avec ligne de retour sans pression et radiateur à huile hydraulique supplémentaire
- 3ème circuit hydraulique électrique proportionnel de série
- 4ème circuit hydraulique supplémentaire électrique proportionnel parallèle
- Refroidisseur hydraulique supplémentaire
- Raccord rapide Faster (côté machine et équipement)
- Connexion hydraulique à l'arrière (51 l/min) à double effet proportionnelle (2 raccords) via électrovanne de sélection
- Connexion hydraulique à l'arrière (51 l/min) à double effet (2 raccords) avec distributeur séparé
- 2 x connexions hydrauliques à l'arrière (51 l/min) à double effet (4 raccords) avec distributeur séparé

**Raccords électriques**

- Prise de courant à l'avant, 7 pôles pour l'éclairage des accessoires frontaux
- Prise de courant à l'avant, 3 pôles (fonction double)
- Prise de courant équipements arrière à 7 pôles
- Prise électrique arrière 3 pôles

**Divers**

- Radio



- Avertisseur de recul (sonore)
- Clapet de maintien de charge
- Sac sécurité avec triangle de signalisation et trousse de premier secours
- Jeu d'outillage
- Boîte à outils
- Extincteur 2 kg
- Graissage centralisé automatique
- Pompe à graisse manuelle
- Peinture spéciale
- Dispositif d'attelage automatique
- Homologation comme engin de travail automoteur avec AHK\*
- Homologation comme tracteur
- Support de plaque minéralogique
- Expertise TÜV (Inscription dans les papiers du véhicule)

\*Dispositif d'attelage

#### **Remarque**

Nous attirons votre attention sur le fait que l'offre produits peut varier d'un pays à l'autre. Dans ces conditions, les informations et les produits pourraient ne pas être valables dans votre pays. Les illustrations peuvent contenir des équipements optionnels. Spécifications susceptibles d'être modifiées sans préavis. Indications non contractuelles. Le contrat commercial constitue la seule référence. Vous pouvez consulter le manuel d'utilisation pour plus d'informations concernant la puissance du moteur ; la puissance effective peut varier selon des conditions d'utilisation spécifiques.

Sous réserve de modifications et d'erreurs. Images similaires.

Copyright © 2016 Weidemann GmbH.