

630 R-HD

HD Seilbagger / Kran
HD Duty Cycle Crane



30 t



32,7 m



148 kW/202 HP

SEINEBOGEN®

SENNEBOGEN 630 R-HD
■ mit Schlitzwandgreifer
■ with diaphragm wall grab

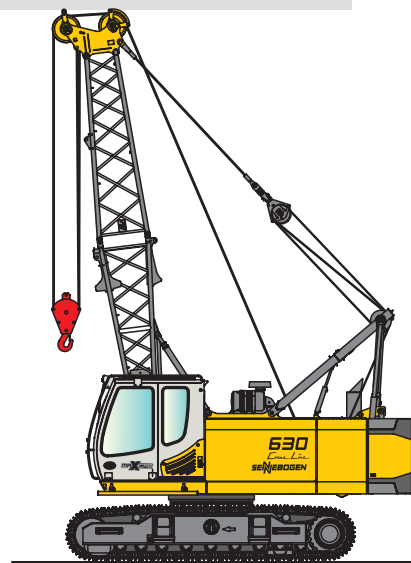
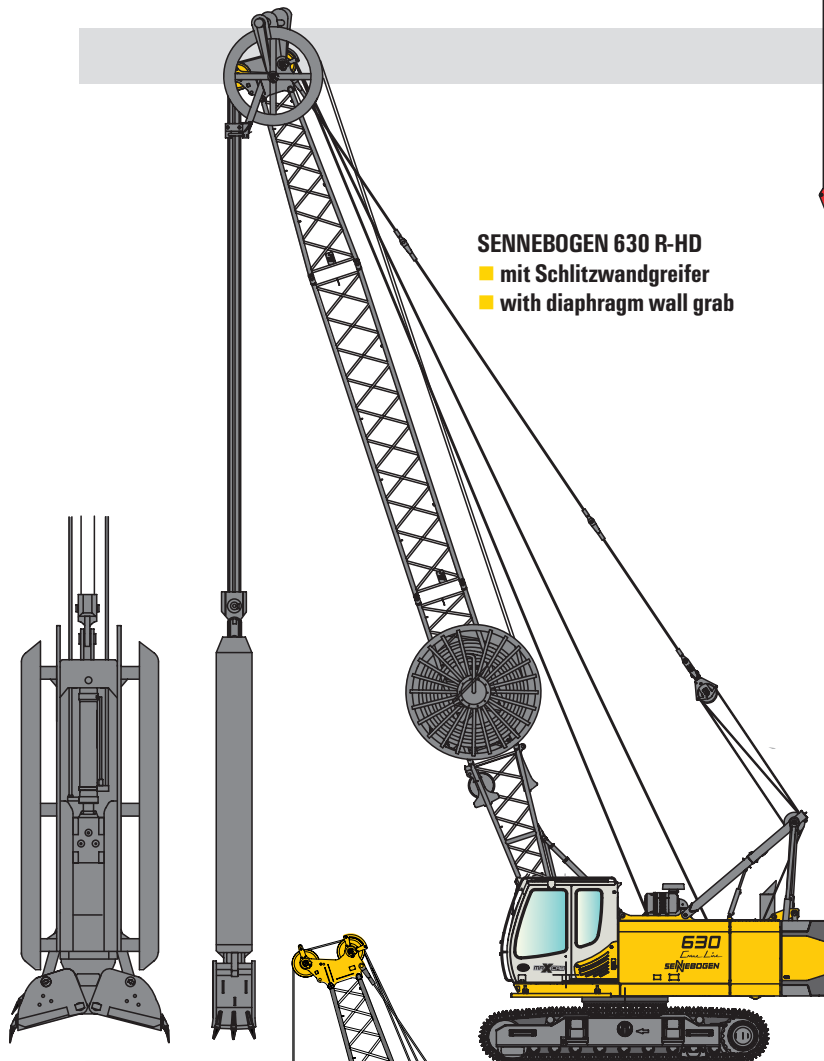

SENNEBOGEN 630 R-HD
■ mit Kranausrüstung
■ with crane equipment

SENNEBOGEN 630 R-HD
■ mit Verrohrungsmaschine
und Bohrgreifer
■ with casing oscillator
and pile grab

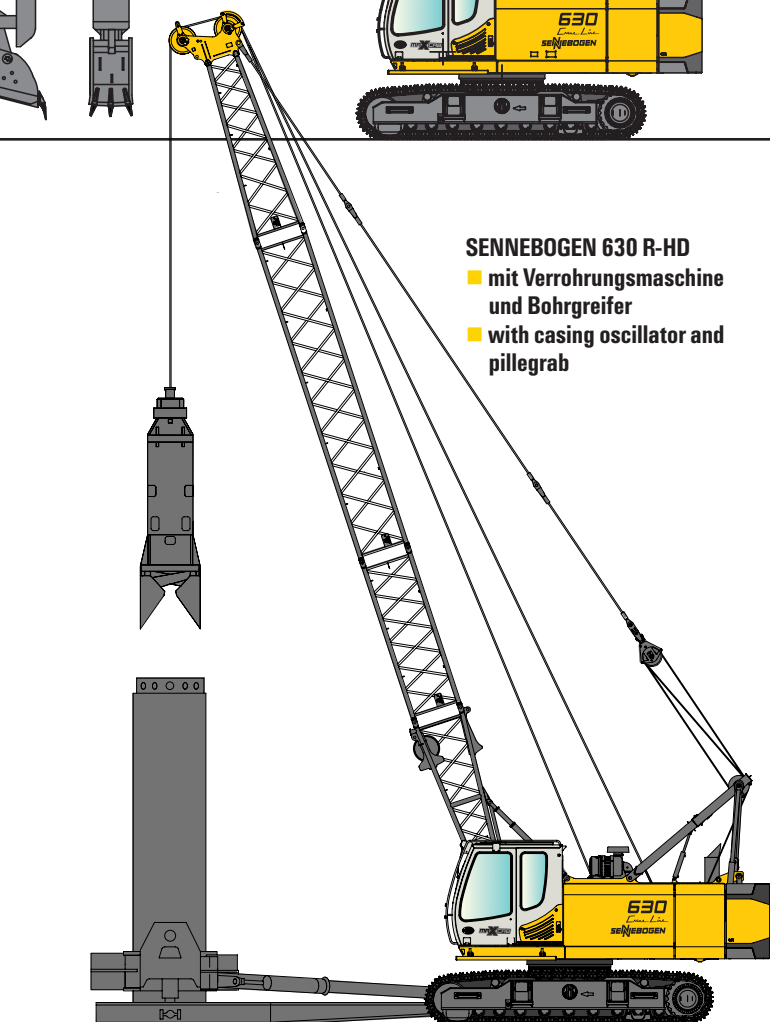

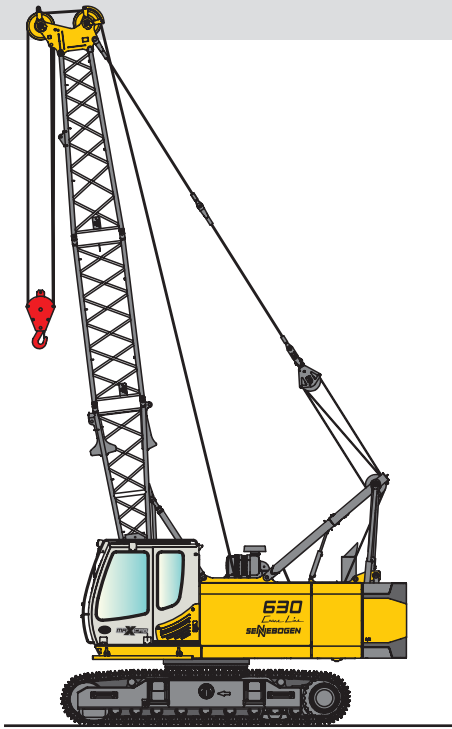

SENNEBOGEN 630 R-HD
■ mit Greiferausrüstung
■ with clamshell attachment

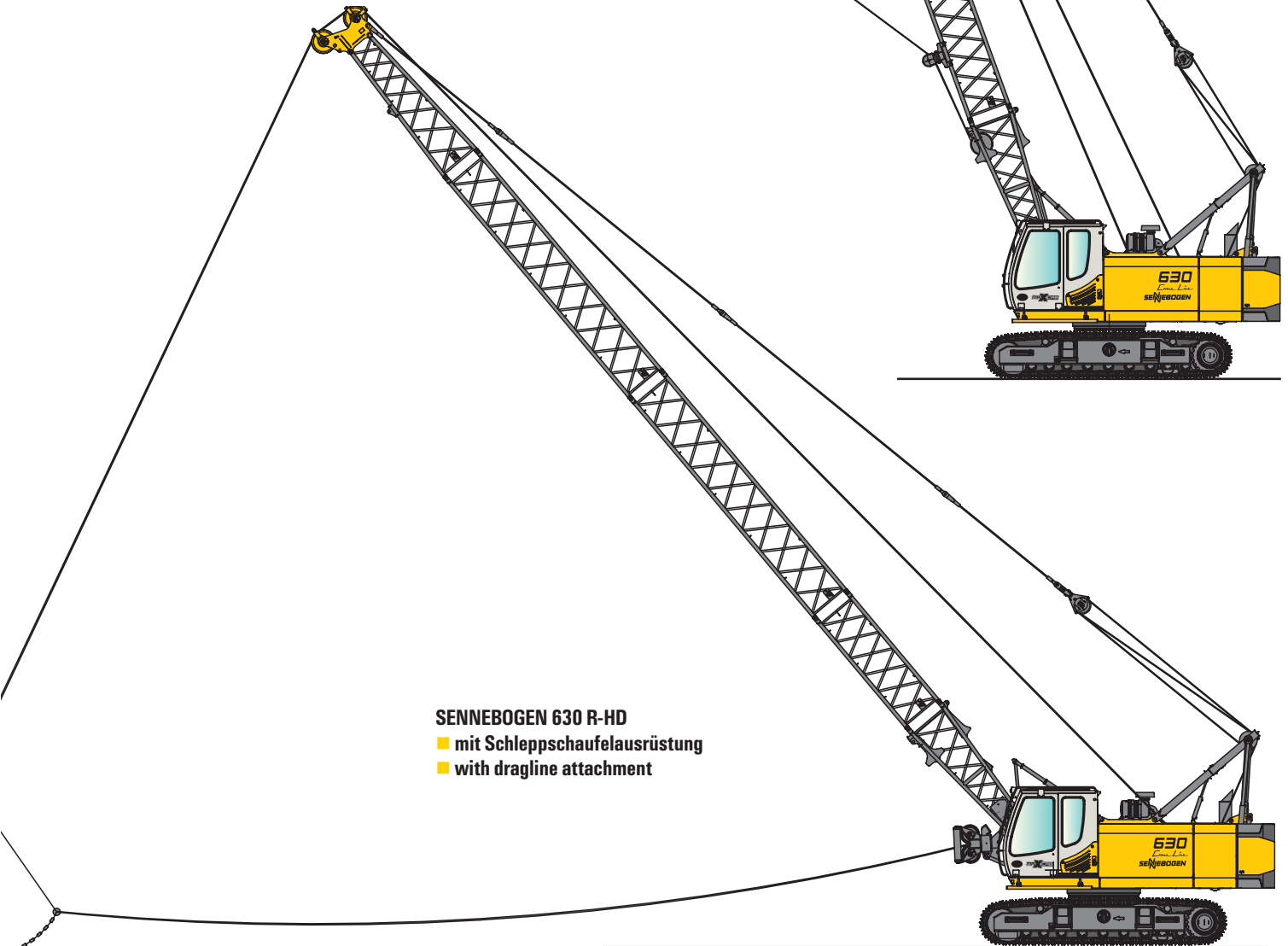
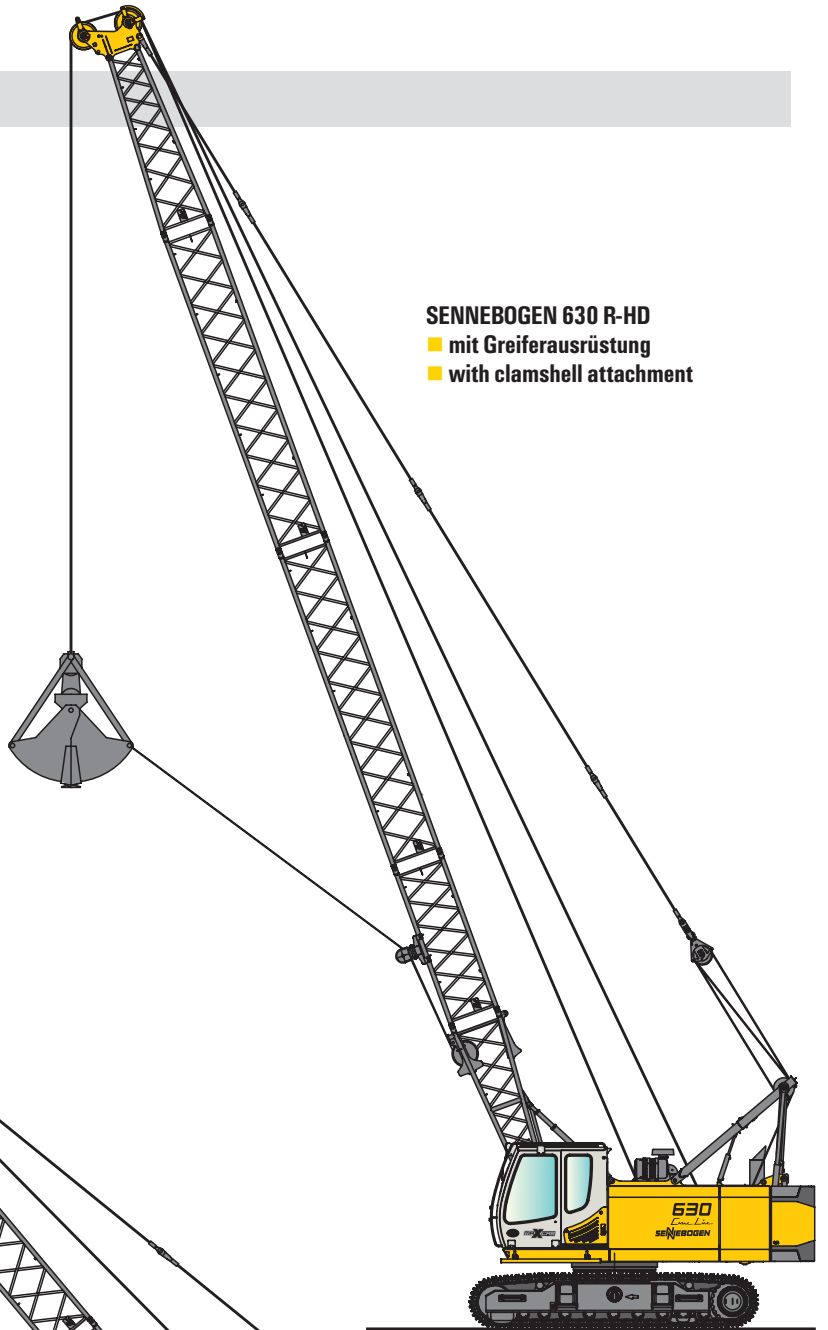

SENNEBOGEN 630 R-HD
■ mit Schlepschaufel­ausrüstung
■ with dragline attachment

Technische Daten

D-Serie

Diesel-Motor

Leistung	148 kW/202 PS bei 2000 min⁻¹
Model	Deutz TCD 2013 L06 2V- TIER III
Direkteinspritzung, turboaufgeladen, Ladeluftkühlung, emissionsreduziert	
Kühlung	wassergekühlt
Luftfilter	Trockenfilter mit Vorabscheider, automatischer Staubaustrag, Haupt- und Sicherheitselement, Verschmutzungsanzeige
Kraftstofftankinhalt	375 l
Elektrische Anlage	24 V
Batterien	2 x 143 Ah, Hauptschalter

Hydraulik-System

3- Kreis-Hydrauliksystem. Die Hydraulikpumpen sind Verstell-Kolbenpumpen mit Einzelregelung und energiesparender Bedarfsstromsteuerung, die Pumpen fördern nur soviel Öl, wie tatsächlich verbraucht wird, Druckabschneidung

Fördermengen max. **2 x 170 l/min 1x115 l/min**

Betriebsdruck max. **330 bar**

Zusatzhydraulikpakete zum Antrieb von Anbaugeräten wie Verrohrungsmaschine, Mäcker, Hydraulikgreifer usw. sind vorhanden, optional.

Filtration Hochleistungsfiltration mit Langzeitwechselintervall
SENNEBOGEN HydroClean Feinfiltersystem mit Wasserabscheidung, optional

Kühlung Sehr großdimensionierte Kühleinheit

Hydrauliktank **410/345 l**

Steuerung Proportionale, feinfühlig hydraulische Ansteuerung der Bewegungen, 2 Servo Joy-sticks für die Arbeitsfunktionen, Zusatzfunktionen über Schalter und Fußpedale

Alle Hydraulikkreise sind mit Sicherheitsventilen abgesichert
Hohe Energie-Effizienz durch großdimensionierte Hydraulikventile und Leitungen.

Hydraulikspeicher für Notablass der Ausrüstung bei Motorstillstand

Zentrale Messanschlüsse für Hydrauliktest

Drehwerk

Kompaktplanetengetriebe mit Schrägachsen-Hydraulikmotor, integrierte Bremsventile

Feststellbremse Lamellenbremse, über Federn wirkend

Drehkranz starker Kugeldrehkranz, abgedichtet

Drehgeschwindigkeit 0-2 min⁻¹, stufenlos

Oberwagen

Bauart Verwindungssteife Kastenbauweise, präzisionsbearbeitet, Bronzebüchsen für Auslegerlagerung, klare, sehr servicefreundliche Konzeption, in Längsrichtung eingebauter Motor

Kühlsystem

Kompakte 3-Kreis-Kühleinheit mit großer Kühlleistung

Winde 1 - Winde 2

Antrieb der Winden über Verstell-Hydraulikmotore, hydraulische Senk-Bremsventile für feinfühliges, verschleißfreies Abbremsen. Starke Ölbad-Planetengeräte, wartungsarm
Kran- und Freifallbremse sind federbelastete, wartungsfreie, verschleißarme Lamellenbremsen im Ölbad laufend

- **Greiferschließautomatik** für 2-Seil-Greifereinsatz - gleichmäßige Aufteilung der Last automatisch auf beide Winden, optional
- **Combilink** - Schleppschaufelsteuerung für kraftschlüssiges Nachlassen der Grabwinde, optional

Winden	9 t	12 t
Seilzug (Nennlast) kN 1.Lage	90	120
Seildurchmesser mm	18	22
Seilgeschw. m/min	0-115	0-115
Trommeldurchmesser mm	360	440

Arbeitsausrüstung

Konstruktion Jahrzehntelange Erfahrung und modernste Computersimulation garantieren ein Höchstmaß an Stabilität und Lebensdauer

Auslegerverstellwinde Antrieb über Schrägachsen-Hydraulikmotor mit Kompaktplanetengeräte, Zugkraft 40 kN, Seilgeschwindigkeit 0-95 m/min, Seildurchmesser 14 mm.

Sicherheitsbremse Lamellenbremse, über Federn wirkend
Kransicherheit Neuste Generation der Lastmomentüberwachung, übersichtliches Tableau mit Anzeige aller wichtigen Daten, Hubenschalter, Überdruckventile, Seilablaufsicherung

Unterwagen

Konstruktion Sehr starker, hydraulisch teleskopierbarer Raupenunterwagen, mit integrierten geschützten Antriebsgetrieben

Fahrtrieb Starker Fahrtrieb mit 2-Stufen-Verstellhydraulikmotor mit direkt angebautem automatisch wirkendem Bremsventil und Kompaktplanetengeräte je Fahrwerksseite

Parkbremse Lamellenbremse, über Federn wirkend

Laufwerk Wartungsfreies Traktorenlaufwerk mit hydraulischer Kettenspannung, 3-Steg-Bodenplatten, Flachbodenplatten optional

Fahrgeschwindigkeit 0-1,2 / 0-2,7 km/h

Einsatzgewicht

Grundmaschine 630 HD mit 2 x 9 t Freifallwinden, 148 kW Dieselmotor, Grundauleger, Gegengewicht 8 t, 32 t Lasthaken 700 mm 3-Steg-Bodenplatten: ca. 32.500 kg

Transportgewicht:

Grundmaschine 630 HD mit 2 x 9 t Freifallwinden, 148 kW Dieselmotor, Auslegerfußstück, ohne Ballast, 700 mm 3-Steg-Bodenplatten: ca. 23.700 kg

Das Einsatzgewicht variiert je nach Ausführung und Ausstattung. Technische Änderungen vorbehalten!

Specifications

D-Series

Diesel engine

Output	148 kW/202 HP at 2000 rpm
Model	Deutz TCD 2013 L06 2V -TIER III
Direct injection, turbo charged, intercooler, reduced emission	
Cooling	Water cooled
Air filter	Dry air filter with precleaner, automatic dust discharge, main and safety element, pollution indicator
Fuel tank	375 l
Electric system	24 V
Batteries	2 x 143 Ah, main switch

Hydraulic system

3-circuit hydraulic system. The hydraulic pumps are displacement piston pumps with individual regulation for each pump. The pumps are equipped with an energy-saving flow-on-demand control and pressure cut-off for high-efficiency and reduced loss of energy.

Oil flow max.	2 x 170 l/min 1 x 115 l/min
Pressure max.	330 bar

Additional hydraulic systems for powering front attachments like casing oscillators, leaders, hydraulic crabs etc. are available, optional

Filtration	High-efficiency filtration with long-time change interval, SENNEBOGEN HydroClean micro filtration with water separation, optional
Cooling	Large-sized cooling unit
Hydraulic tank	410 l / 345 l
Steering	Proportional, hydraulic and precise control of the working functions, 2 servo joysticks for operating movements, additional functions through switches and foot pedals

Central test ports for hydraulic circuits

Swing drive

Compact planetary reduction gear with hydraulic piston motor, integrated brake valves	
Parking brake	Multi-disc brake, spring-loaded
Swing bearing	Strong ball bearing, sealed
Swing speed	0-2 rpm ⁻¹ , stepless

Upper carriage

Design	Torsion resistant box type design, precision machined, brass bushes for the boom pivot Clear, very servicefriendly design longitudinal installation of the engine
--------	---

Cooling system

Compact 3-circuit cooling system, large-sized

Winch 1 - Winch 2

Each winch is driven independently by a directly flanged variable displacement hydraulic piston motor. Hydraulic brake valves for wear resistant braking of loads. Strong low-maintenance oil bath planetary gears. The clutch and brake functions are effected by large-dimensioned, maintenance-free, low-wearing, oil-lubricated multiple disc brakes.

- **Grab closing automatics** for 2-rope grab operation - dividing the load equally between both winches, optional
- **Combilink** - for dragline operation, allows power load lowering of the dredging winch, optional

Winches	9 t	12 t
Single line pull kN 1.Layer	90	120
Rope dia. mm	18	22
Line speed m/min	0-115	0-115
Drum diameter mm	360	400

Working equipment

Design	Decades of experience and state-of-the-art computer simulation guarantee highest stability and durability
Boom hoist winch	Axial piston hydraulic motor, planetary gear, 40 kN line pull, 0-95 m/min line speed, 14 mm rope dia.
Safety brake	Spring-applied multi-disc brake
Crane safety	State-of-the-art safe load indicator with graphic display, hoist limit switch, pressure relief valves, rope limit switch

Undercarriage

Design	Very strong, hydraulically extendable crawler undercarriage with integrated protected drives
Drive system	High traction force through 2-speed variable displacement piston motors with directly mounted automatic brake valves and planetary gears at each track side
Parking brake	Multi-disc brake, spring-loaded
Tracks	Maintenance-free track type with hydraulic track tensioning system, triple grouser shoes. Flat shoes optional
Travel speed	0-1.2 / 0-2.7 km/h

Operating weight

Base machine 630 HD, 2 x 9 t free fall winches, 148 kW Diesel engine, basic boom, 8 t counterweight, 32 t hook,

700 mm triple bar shoes: approx. 32,500 kg

Transport weight:

Base machine 630 HD, 2 x 9 t free fall winches, 148 kW Diesel engine, lower boom, without counterweight,

700 mm triple bar shoes: approx. 23,700 kg

The operating weight may vary with different equipment and attachments. Subject to technical modification!

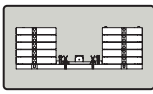

8 t



7,5-32,7 m

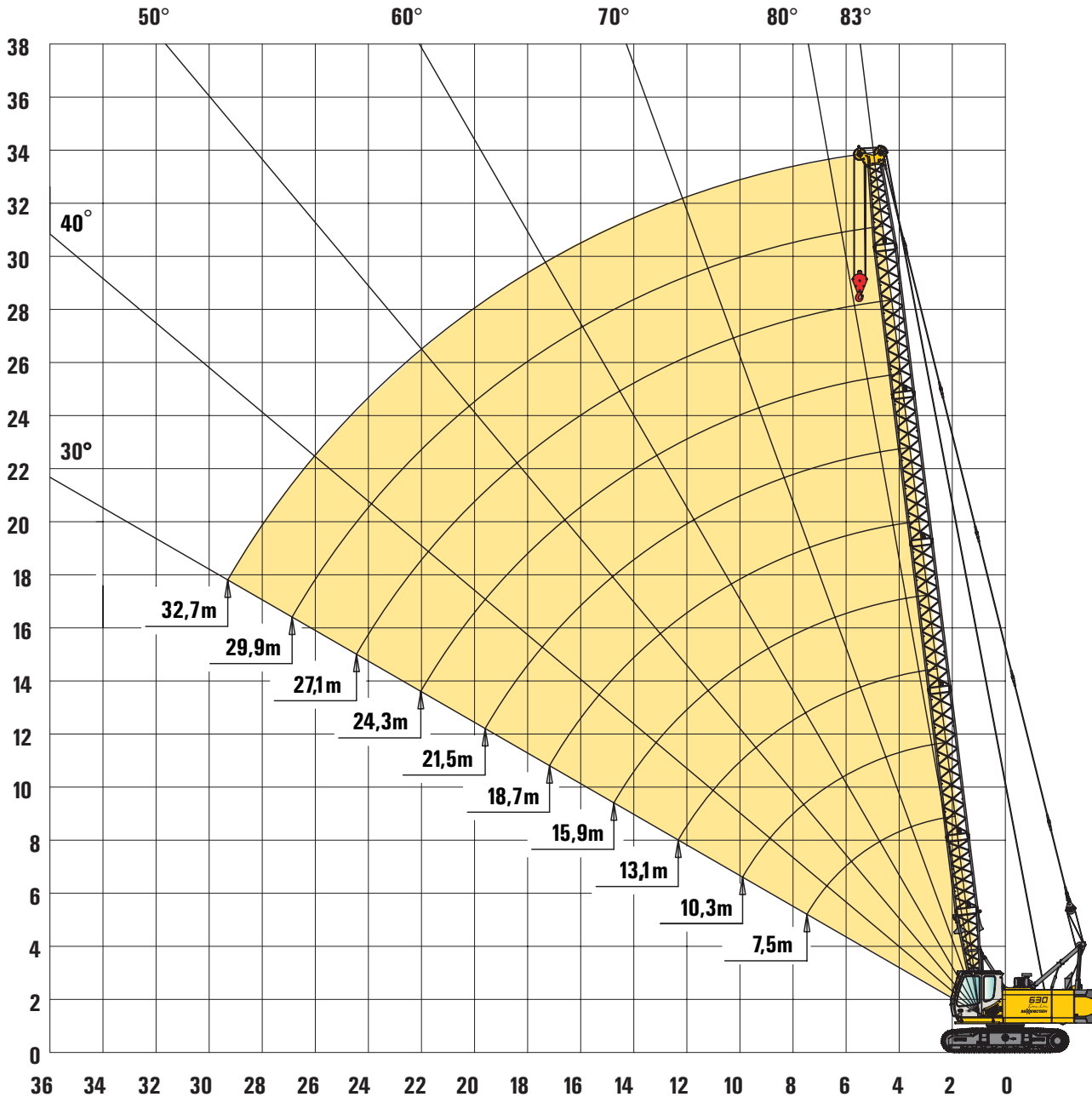

Auslegerkonfiguration - Hauptausleger Boom configuration - Main boom											
Auslegerlänge [m] Boom length [m]		7,5	10,3	13,1	15,9	18,7	21,5	24,3	27,1	29,9	32,7
Fußstück Typ 870.52 Lower boom type 870.52	3,9m	1	1	1	1	1	1	1	1	1	1
Zwischenstück Typ 870.52 Boom insert type 870.52	2,8m	0	1	2	1	2	1	2	1	2	1
Zwischenstück Typ 870.52 Boom insert type 870.52	5,6m	0	0	0	1	1	2	2	3	3	4
Kopfstück Typ 870.52 Boom top section type 870.52	3,6m	1	1	1	1	1	1	1	1	1	1
Schnabelausleger S6.1 (optional) Auxiliary jib S6.1 (option)	6,0t	x	x	x	x	x	x	x	x	x	x

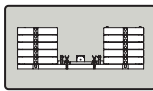

8 t



7,5-32,7 m

Ausladung Radius[m]	Auslegerlänge / Boom length [m]										
	7,5	10,3	13,1	15,9	18,7	21,5	24,3	27,1	29,9	32,7	
2,0	30,0/2,5	30,0/2,8									
3,0	30,0	30,0	30,0/3,1	25,0/3,5	22,0/3,8						
4,0	25,0	24,7	23,9	22,4	21,0	18,5/4,2	16,0/4,5	14,0/4,8			
5,0	18,1	18,0	17,9	17,4	16,6	15,8	14,9	13,7	12,2/5,2	10,5/5,5	
6,0	13,7	13,6	13,5	13,5	13,4	13,0	12,5	12,0	11,2	10,1	
7,0	11,0	10,9	10,8	10,8	10,7	10,6	10,5	10,3	9,9	9,2	
8,0	9,5/7,7	9,1	9,0	8,9	8,8	8,8	8,7	8,7	8,5	8,3	
9,0		7,7	7,6	7,6	7,5	7,4	7,4	7,3	7,2	7,2	
10,0		6,7	6,6	6,6	6,5	6,4	6,4	6,3	6,2	6,1	
11,0		6,6/10,2	5,8	5,8	5,7	5,6	5,5	5,5	5,4	5,3	
12,0			5,2	5,1	5,0	5,0	4,9	4,8	4,7	4,6	
13,0			4,8/12,6	4,6	4,5	4,4	4,4	4,3	4,2	4,1	
14,0				4,2	4,1	4,0	3,9	3,8	3,7	3,7	
15,0				3,8	3,7	3,6	3,5	3,5	3,4	3,3	
16,0					3,4	3,3	3,2	3,1	3,0	2,9	
17,0					3,1	3,0	2,9	2,8	2,7	2,6	
18,0					3,0/17,4	2,8	2,7	2,6	2,5	2,4	
19,0						2,5	2,5	2,4	2,3	2,2	
20,0						2,4/19,9	2,3	2,2	2,1	2,0	
21,0							2,1	2,0	1,9	1,8	
22,0							1,9	1,9	1,8	1,7	
23,0							1,9/22,3	1,7	1,6	1,5	
24,0								1,6	1,5	1,4	
25,0								1,5/24,7	1,4	1,3	
26,0									1,3	1,2	
27,0									1,2	1,1	
28,0									1,2/27,1	1,0	
29,0										0,9	
30,0										0,8/29,6	
31,0											
32,0	TAB.-Nr. 630R-75/1715/08.0/03.07										
Strangzahl / Parts reeving	22 mm Ø	4	4	4	3	3	3	2	2	2	2
Strangzahl / Parts reeving	18mm Ø	5	5	5	5	4	4	3	3	3	2

Anmerkungen:

- Die angegebenen Traglastwerte gelten für ebenen und festen Stand der Maschine.
- Traglastwerte sind in Tonnen angegeben und gelten für 360 Grad.
- Die Traglastwerte berücksichtigen die Normen DIN 15019/2 und ISO 4305 (Kippwinkel 4,5°)
- Das Gewicht der Lastaufnahmemittel (Haken, Gehänge) ist von den Traglasten abzuziehen.
- Die Traglastwerte gelten für maximale Unterwagenspurbreite.
- Lastwerte müssen begrenzt oder vermindert werden, um ungünstige Bedingungen zu berücksichtigen, wie weichen oder unebenen Boden, schräge Gefälle, Wind, Seitenlasten, schwingende Lasten, Rucken oder plötzliches Stoppen der Ladung, Unerfahrenheit des Personals, Fahren mit Last.
- Zulässiger Seilzug je Strang bei Kranbetrieb ist
bei Seildurchmesser 22 mm - 8.500 kg
bei Seildurchmesser 18 mm - 6.000 kg
- Traglastwerte gelten für den Ausleger (Auslegerzusammenbau gem. Bedienungsanleitung)
- Traglastwerte gelten für optimalen Auslegerzusammenbau und Rollenkopf mit Kunststoffrollen.
- Die minimale Strangzahl im Hubwerk ist 2.

Notes:

- The rated loads shown are based on the machine on firm level ground and without travelling.
- The rated loads shown are in metric tons apply to 360 degrees swing.
- Liftcrane capacities are calculated to comply with DIN 15019/2 and ISO 4305 (4.5 deg. tipping angle)
- The rated loads shown include the weight of all lifting attachments, such as hook and bucket.
- In operation, crawler must be extended.
- The users must derate or limit the lifted loads to allow for adverse conditions such as soft or uneven ground, out-of-level conditions, wind side loads, pendulum action, jerking or sudden stopping of loads, inexperience of personnel and travelling with a load.
- Max. single line pull for crane operation with rope diameter 22 mm - 8500 kg with rope diameter 18 mm - 6000 kg
- Loads are valid for the boom (boom assembly according to operation manual)
- Lifting chart values apply to optimum boom assembly and boom head with plastic sheaves.
- The minimum number of lines at the main hoist is 2.

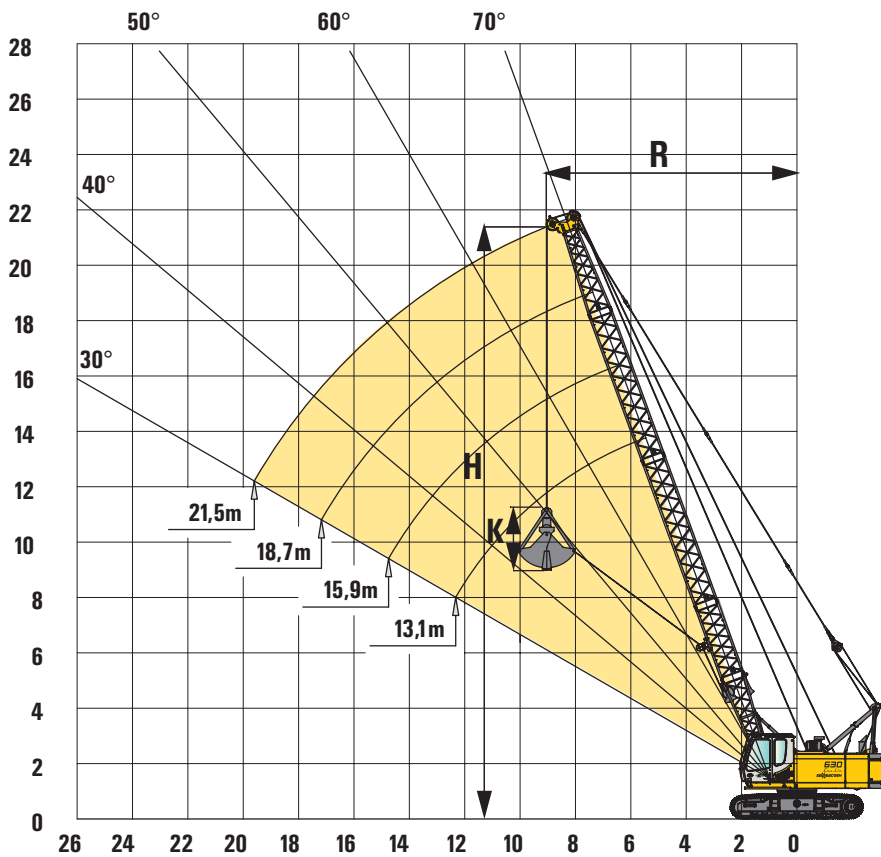

Anmerkungen:

- Die angegebenen Traglasten beinhalten das Greifergewicht und überschreiten nicht 66,7 % der Kipplast.
- Die Traglasten gelten bei max. Unterwagenspurbreite.
- Motor- und Windenausstattung nach Bedarf (die angegebenen Werte gelten bei Maximalausstattung und durchschnittlichen Bedingungen).

Arbeitsbereich:

R = Ausladung
H = Höhe
K = Länge des Greifers

Notes:

- For clamshell operations, bucket weight is considered part of the load and the total bucket weight plus contents must not exceed the corresponding ratings shown.
- In operation, crawlers must be extended.
- Engine power and winch line pull are to be determined (the shown data correspond to maximum equipment and average conditions).

Working range:

R = Radius
H = Height
K = Length of grab

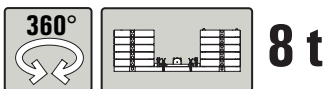

Auslegerlänge Boom length	13,1m			15,9			18,7			21,5		
	R	H	⚖️	R	H	⚖️	R	H	⚖️	R	H	⚖️
Auslegerwinkel Boom angle												
alpha [°]	m	m	t	m	m	t	m	m	t	m	m	t
70	6,0	12,1	11,4	6,9	14,8	9,1	7,9	17,4	7,5	8,8	20,0	6,3
65	7,0	11,7	9,0	8,2	14,2	7,2	9,4	16,7	5,8	10,5	19,3	4,9
60	8,0	11,1	7,4	9,4	13,5	5,9	10,8	15,9	4,8	12,2	18,4	4,0
55	8,9	10,4	6,4	10,5	12,7	5,0	12,1	15,0	4,0	13,7	17,3	3,3
50	9,8	9,7	5,6	11,6	11,8	4,4	13,4	14,0	3,5	15,2	16,1	2,9
45	10,6	8,9	5,0	12,6	10,8	3,9	14,6	12,9	3,1	16,6	14,8	2,5
40	11,4	8,0	4,6	13,5	9,8	3,5	15,6	11,6	2,8	17,8	13,4	2,3
35	12,0	7,1	4,2	14,3	8,7	3,3	16,6	10,3	2,6	18,9	11,9	2,0
30	12,6	6,1	3,9	15,0	7,5	3,0	17,4	8,9	2,4	19,9	10,3	1,9

Anmerkungen:

- Die angegebenen Traglastwerte gelten für ebenen und festen Stand der Maschine.
- Die Traglastwerte sind in Tonnen angegeben und gelten für 360 Grad.
- Die Traglastwerte gelten für maximale Unterwagenspurbreite.
- Die angegebenen Traglastwerte beinhalten das Greifergewicht und überschreiten nicht 66,7% der Kipplast.

Notes:

- The rated loads shown are based on the machine on firm level ground and without travelling.
- The rated loads shown are in metric tons apply to for 360 degrees swing.
- In operation, crawler must be extended.
- The bucket weight is considered part of the load, max. capacities do not exceed 66,7% of tipping load.

Schleppschaufel­aus­rüs­tung / Dragline equipment

D-Series

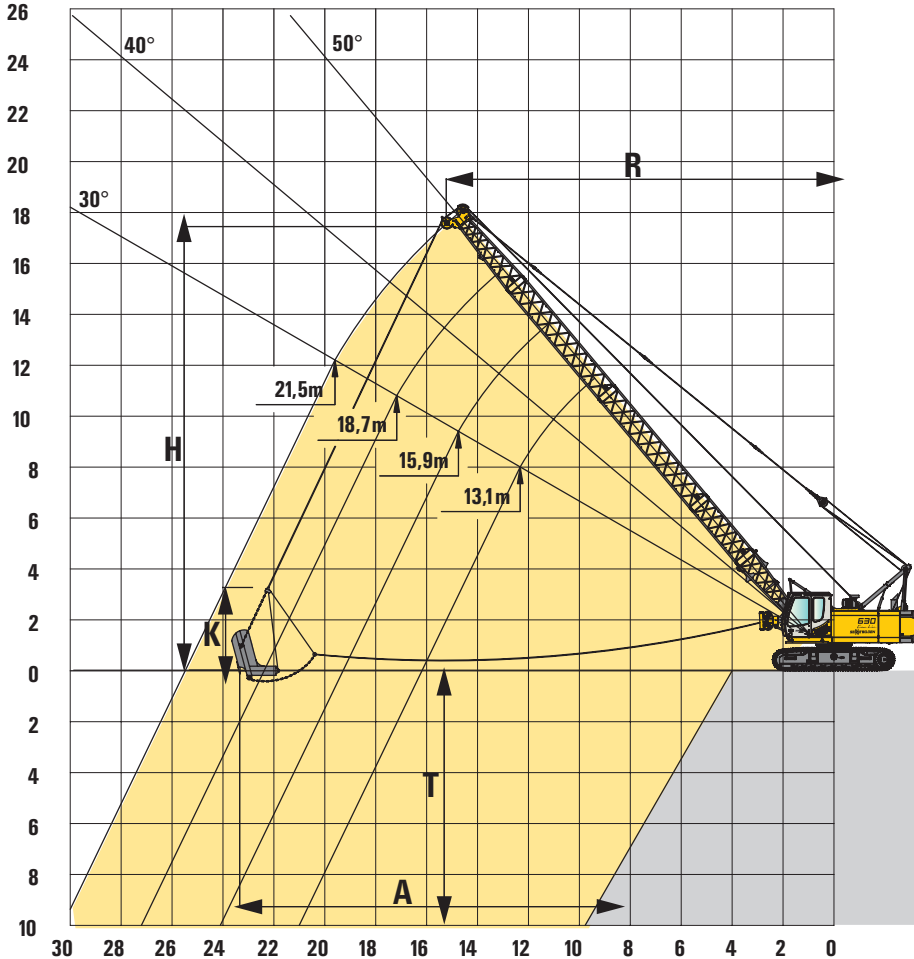

Anmerkungen:

- Die angegebenen Traglasten beinhalten das Schleppschaufelgewicht und überschreiten nicht 75% der Kipplast.
- Die Traglasten gelten bei max. Unterwagenspurbreite.
- Motor und Windenausstattung nach Bedarf (die angegebenen Werte gelten bei Maximalausstattung und durchschnittlichen Bedingungen).
- Die Schleppschaufelgröße ist entsprechend den gegebenen Bedingungen auszulegen.

Grabkurve:

- R = Ausladung
- A = max. Grabweite = ca. $R + 1/3$ bis $1/2 (H-K)$
- T = Grabtiefe = ca. 40-50 % von R
- H = Höhe
- K = Länge der Schleppschaufel

Notes:

- For dragline operation, bucket weight is considered part of the load and the total bucket weight plus contents must not exceed the corresponding ratings shown.
- In operation, crawler must be extended.
- Engine power and winch line pull are to be determined (the shown data correspond to maximum equipment and average conditions).
- The size of the bucket has to be determined according to local conditions.

Digging diagram:

- R = Radius
- A = max. digging reach = appr. $R + 1/3$ to $1/2 (H-K)$
- T = Digging depth = appr. 40-50 % of R
- H = Height
- K = Length of dragline

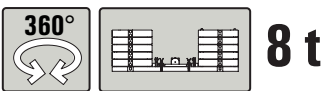

Auslegerlänge Boom length	13,1m			15,9			18,7			21,5		
	R	H	α	R	H	α	R	H	α	R	H	α
Auslegerwinkel Boom angle	m	m	t	m	m	t	m	m	t	m	m	t
alpha [°]												
50	9,8	9,7	6,3	11,6	11,8	5,0	13,4	14,0	4,0	15,2	16,1	3,3
45	10,6	8,9	5,7	12,6	10,9	4,4	14,6	12,9	3,5	16,6	14,8	2,9
40	11,4	8,0	5,2	13,5	9,8	4,0	15,6	11,6	3,2	17,8	13,4	2,6
35	12,0	7,1	4,8	14,3	8,7	3,7	16,6	10,3	2,9	18,9	11,9	2,3
30	12,6	6,1	4,5	15,0	7,5	3,5	17,4	8,9	2,7	19,9	10,3	2,2

Anmerkungen:

- Die angegebenen Traglastwerte gelten für ebenen und festen Stand der Maschine.
- Die Traglastwerte sind in Tonnen angegeben und gelten für 360 Grad.
- Die Traglastwerte gelten für maximale Unterwagenspurbreite.
- Die angegebenen Traglastwerte beinhalten das Schleppschaufelgewicht und überschreiten nicht 75 % der Kipplast.

Notes:

- The rated loads shown are based on the machine on firm level ground and without travelling.
- The rated loads shown are in metric tons apply to 360 degrees swing.
- In operation, crawler must be extended.
- The dragline weight is considered part of the load, max. capacities do not exceed 75 % of tipping load.

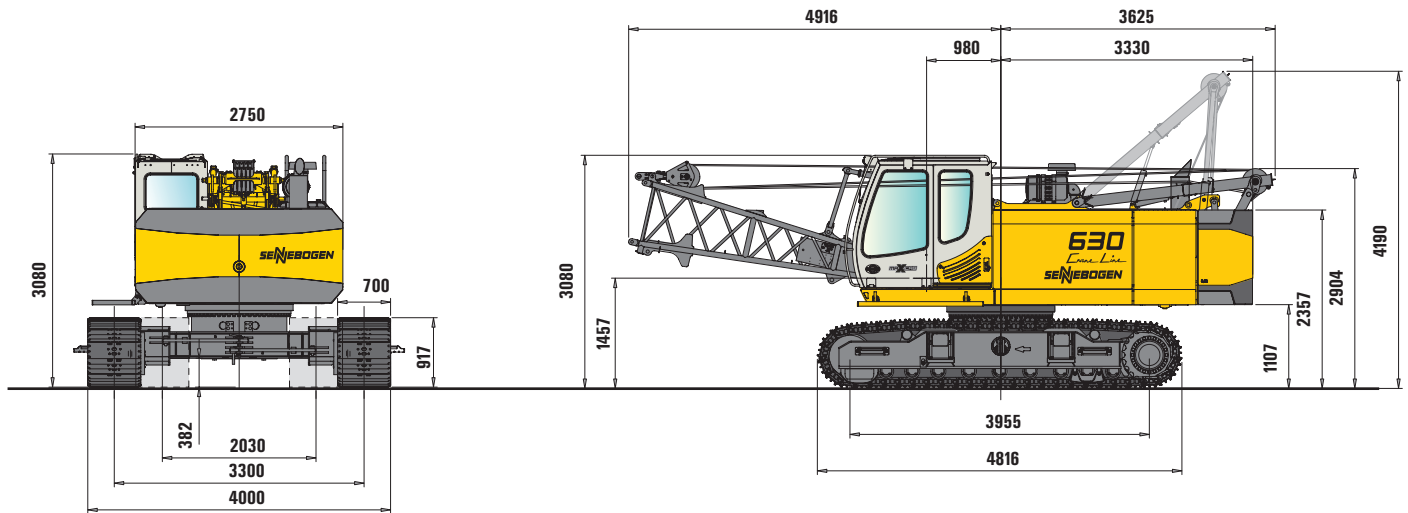

Für 90 kN Winde mit 18 mm Seildurchmesser - For 90 kN winch with 18 mm rope diameter

Kapazität Capacity	Gewicht Weight	Seilstränge und max. Traglast - Nr. of ropes and max. load					
		6	5	4	3	2	1
5 t	80 kg						5.000
15 t - 1 Rolle/Sheave	180 kg				15.000	12.000	6.000
32 t - 3 Rollen/Sheaves	300 kg		30.000	24.000	18.000	12.000	6.000

Für 120 kN Winde mit 22 mm Seildurchmesser - For 120 kN winch with 22 mm rope diameter

Kapazität Capacity	Gewicht Weight	Seilstränge und max. Traglast - Nr. of ropes and max. load					
		6	5	4	3	2	1
10 t	200 kg						8.500
25 t - 1 Rolle/Sheave	300 kg				25.000	17.000	8.500
40 t - 2 Rollen/Sheaves	350 kg			30.000	25.500	17.000	8.500

Transportmaße / Transport dimensions

D-Series

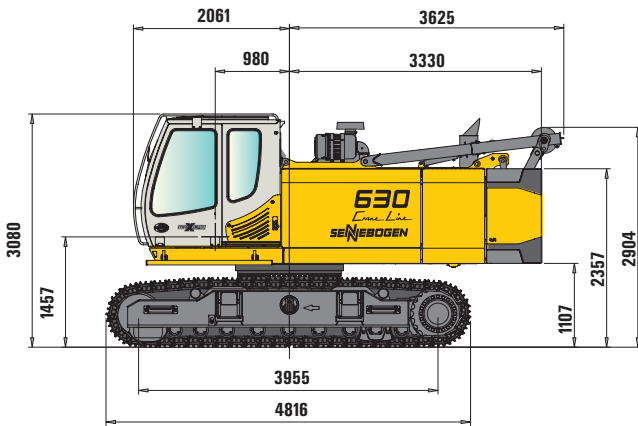

Grundmaschine - Base machine

Gewicht/Weight:	31,0 t
Min.Transportbreite Min. transport width	2750 mm
Bodenplatten Shoe width	700 mm

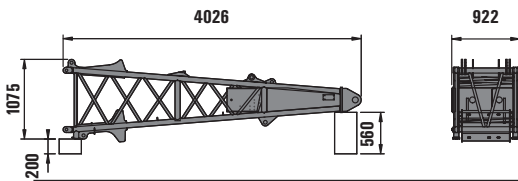

Auslegerfußstück 3,9 m, Typ 870.52 Lower boom 3.9 m, type 870.52

Gewicht/Weight:	520 kg
-----------------	--------

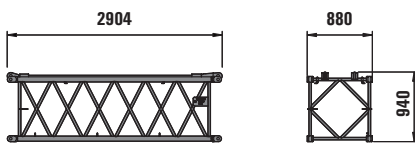

Auslegerzwischenstück 2,8 m, Typ 870.52 (mit Abspannung) Lower boom insert 2.8 m, type 870.52 (with pendants)

Gewicht/Weight:	230 kg
-----------------	--------

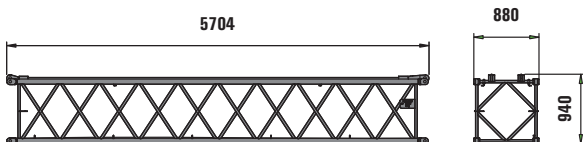

Auslegerzwischenstück 5,6 m, Typ 870.52 (mit Abspannung) Boom insert 5.6 m, type 870.52 (with pendants)

Gewicht/Weight:	390 kg
-----------------	--------

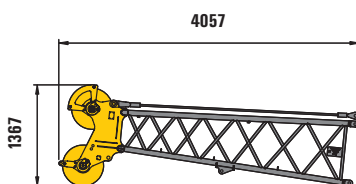

Auslegerkopfstück 3,6 m, Typ 870.52 (mit Abspannung) Upper boom 3.6 m, type 870.52 (with pendants)

Gewicht/Weight:	490 kg (580 kg mit Stahlrollen) (580 kg with steel sheaves)
-----------------	--

Breite/Width:	880 mm
---------------	--------

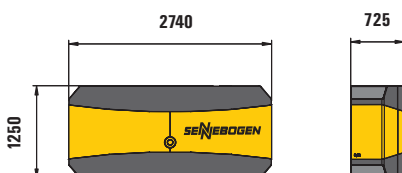

Gegengewicht Counterweight

Gewicht/Weight:	8.000 kg
-----------------	----------

Neue Großraum-Komfortkabine mit Schiebetür

New king-sized comfort cabin with sliding door

MAX CAB

Luftgefederter Komfortsitz
mehrfach verstellbar mit Bandscheibenstütze und Sitzheizung, einstellbare Armlehnen

Air suspended comfort seat
adjustable with lumbar support and seat heating, adjustable armrests



Schiebetür
erleichtert sicheres und bequemes Ein- und Aussteigen

Sliding door
Simplified and safe access to the operator's cab



maXcab
mit getöntem Sicherheitsglas, schwingungsgedämpft gelagert

maXcab
with safety glass tinted, resiliently mounted

Beste Ergonomie

Sitz ergonomisch komplett individuell zu den Steuerhebeln und separat zu den Fußpedalen einstellbar

Best ergonomics

Ergonomic operator's seat, individually adjustable in height and angle for optimum working environment and operator's comfort

Trittrost

serienmäßig = Sicherheit beim Auf- und Abstieg

Step

Standard - safety in entering and exiting



SENNEBOGEN Diagnostic-System
zur Überwachung aller wichtigen Maschinen- und Motorfunktionen

SENNEBOGEN Diagnostic system
for monitoring of all essential machine and engine functions



Heiz-Klimaautomatik

mit Temperatursteuerung, 8 einstellbare Lüfterdüsen sorgen für wohlige Klima, starke Defrosterfunktion, Frischluft/ Umluftsteuerung mit Partikelfilter

Automatic regulation

of heating and air condition according to temperature setting, 8 adjustable air vents provide excellent defrosting, air/circulation function, particle filter for outside and circulation air

Vorsprung durch Innovation Leading through Innovation

SENNEBOGEN Maschinenfabrik GmbH
Hebelstrasse 30 · D-94315 Straubing
Tel: +49(0)94 21/5 40-144/145 Fax: 540-340
E-Mail: cranedivision@sennebogen.de

Technische Änderungen ohne Vorankündigung und Verpflichtung gegenüber früher gelieferten Geräten vorbehalten! Die abgebildeten Geräte können Sonderausrüstungen haben! Irrtum und Druckfehler vorbehalten.
Technical specifications are subject to change without notice and without incurring responsibility for machines previously sold! The shown machines may have special equipment! Errors and misprints reserved.