

ABS SCHLAMM-TAUCHMOTORPUMPE

JS 12

Spezifikation

Elektrische, transportable Freistromrad-Schlammpumpe mit Einzelmantel.
Schutzart IP 68. Isolationsklasse F.
Tauchtiefe max. 20 m.
Pumpengehäuse mit Einlaß 45 x 40 mm.

JS 12 W -104 1-Phasen

JS 12 W/WKS* -114 1-Phasen

JS 12 D -104 3-Phasen

JS 12 D/DKS* -114 3-Phasen

*Optionen: Angebauter Schwimmerschalter, nicht für 500V

Elektromotor

Einphasenmotor mit eingebautem Kondensator, 50 Hz.
Nennleistung P_N : 0,9 kW
Drehzahl: 2850 U/min

Spannung, V	230
Nennstrom, A	5.1

Dreiphasen Kurzschlussläufer-Asynchronmotor, 50 Hz.
Nennleistung P_N : 0,9 kW
Drehzahl: 2850 U/min

Spannung, V	230	400	500
Nennstrom, A	3.3	1.9	1.5

Motorkabel

20 m HO7RN-F 4 x 1,5 mm² (3-Phasen)

20 m HO7RN-F 3 x 1,5 mm² (1-Phasen)

Motorschutz

Eingebauter Motorschutz mit einem Thermoschalter in jeder Ständerwicklung (3-Phasen auch mit Schaltschütz).

Wellendichtung

Doppelte Gleitringdichtung im Ölbad.

Primärdichtung: Siliziumkarbid gegen Siliziumkarbid

Sekundärdichtung: Siliziumkarbid gegen Siliziumkarbid

Lager

Oberes Lager: Einreihiges Rillenkugellager

Unteres Lager: Einreihiges Rillenkugellager

Druckanschluß

DN 50, 65, 76 mm Schlauchanschluß

G 2" (standard), 2 1/2", 3"

Gewicht (ohne Kabel)

18 kg

Werkstoffe		EN	ASTM
Motorgehäuse	Aluminium	EN 1706: AC-43100	ASTM AlSi10mg
Schrauben und Muttern	Edelstahl	10088:X5CrNi18-10 (1.4301)	AISI 304
Rotorwelle	Edelstahl	10088:X20Cr13 (1.4021)	AISI 420
Pumpengehäuse und Laufrad	Kugelgraphitguß	1563:ENGJS-HB150	ASTM A536-80:60-40-18

DE 50 Hz

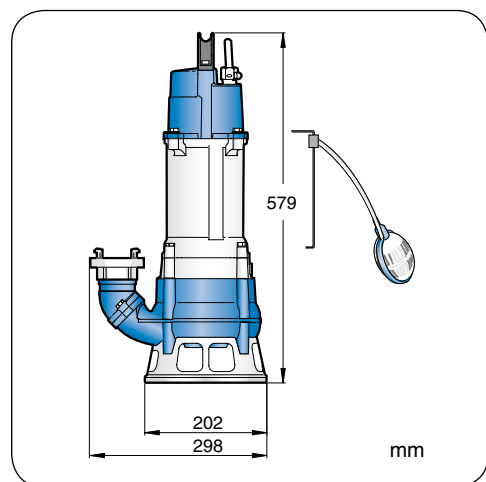
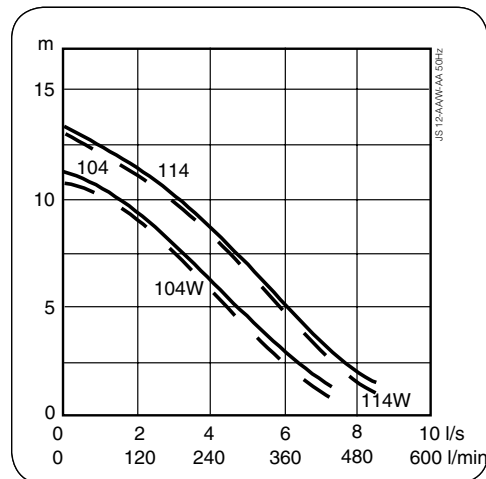

Optionen und Zubehör

Pegelsteuerung.

Zusätzlicher Korrosionsschutzanstrich.

Zinkanoden.

Storzkupplung.

