

980H

Radlader

CAT[®]



Cat[®] Dieselmotor C15 mit ACERT[™]-Konzept

Nennleistung (ISO 9249) bei 1800/min 237 kW/322 PS

Schaufelinhalt 4,5 bis 6,1 m³

Einsatzgewicht 31 000 bis 33 300 kg

Radlader 980H

Die Serie H als neuer Produktivitäts-Maßstab für die Radladerklasse von 14 bis 33 t.

Zuverlässigkeit und Haltbarkeit

- Bewährte Komponenten und Technologien
- ACERT-Konzept für schadstoffarmen Betrieb ohne Einbußen bei Effizienz und Lebensdauer
- HD-Bauteile mit beeindruckender Standfestigkeit unter schwersten Einsatzbedingungen
- Robuste Gesamtkonstruktion

Seite 4

Produktivität und Vielseitigkeit

- Konstantleistung des Dieselmotors über den gesamten Betriebsdrehzahlbereich
- Schaufelfüllautomatik AutoDig für schnelleres Laden
- Umfangreiches Cat® Arbeitsgeräte-Lieferprogramm

Seite 6

Fahrerkomfort

- Sicheres und bequemes Ein-/Aussteigen
- Mustergültige Sichtverhältnisse
- Komfortabler Kabinen-Innenraum mit Schallisolation und Vibrationsdämpfung
- Leichte, ergonomische Bedienung

Seite 8

Beeindruckendes Leistungsvermögen in schwersten Einsätzen. Fahrerkabine mit vorbildlichem Komfort und beispielhafter Ergonomie. Wegweisende Elektronik- und Hydrauliksysteme. Gesteigerte Produktivität bei reduzierten Vorhalte- und Betriebskosten.

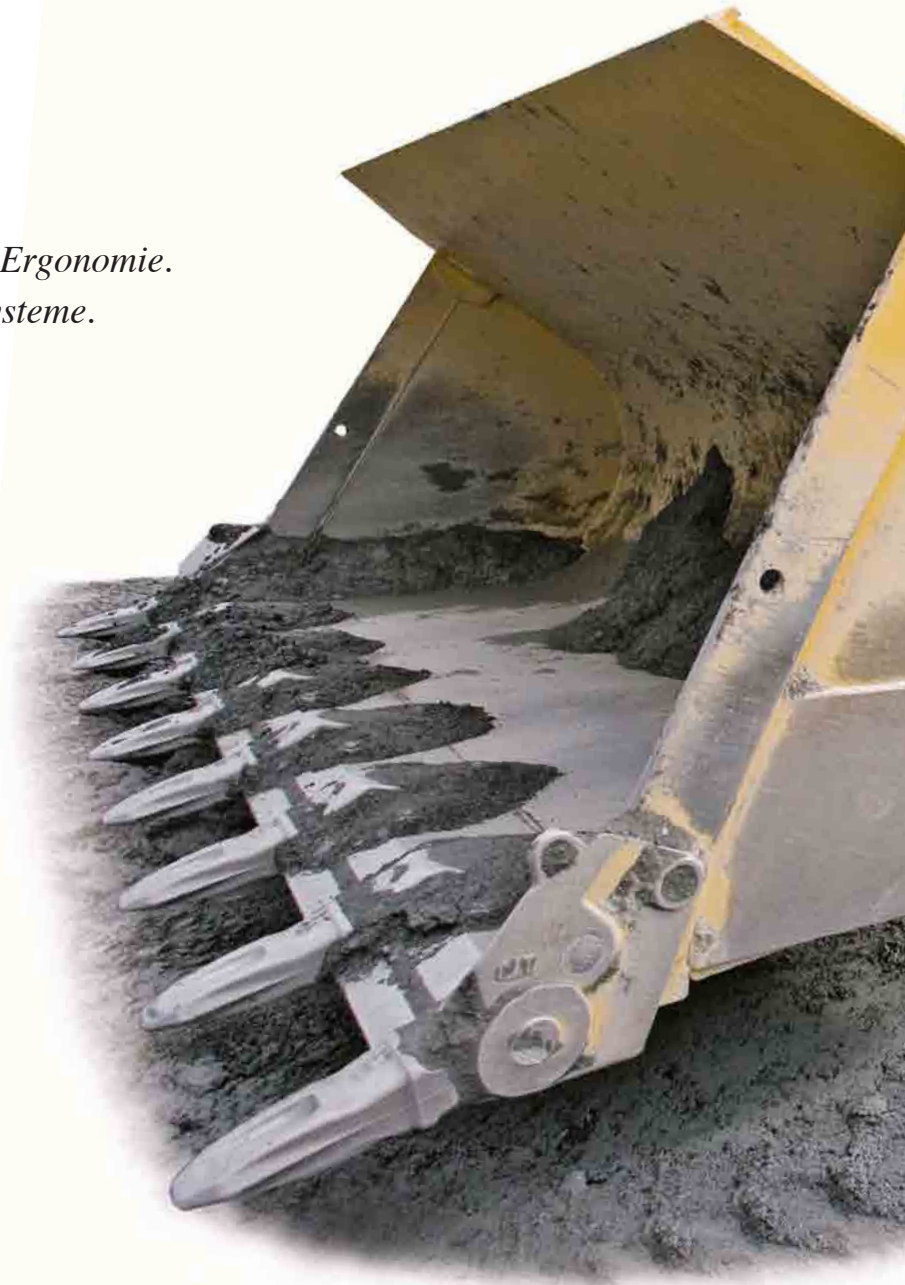

Servicefreundlichkeit

- Müheloser Zugriff auf alle Wartungsstellen
- Elektronisches Überwachungssystem zur frühzeitigen Meldung von Funktionsfehlern

Seite 10

Vorhalte- und Betriebskosten

- Herausragende Energiebilanz
- Minimaler Wartungsaufwand
- Elektronisches Überwachungssystem zur Vermeidung von schweren Folgeschäden
- Flächendeckendes Cat Händlernetz

Seite 12



Zuverlässigkeit und Haltbarkeit

Robuste Gesamtkonstruktion mit praxiserprobten Komponenten.

- Bewährte Bauteile und Technologie
- Elektronisches Überwachungssystem zur permanenten Kontrolle aller wichtigen Maschinenkomponenten
- ACERT-Konzept für schadstoffarmen Betrieb ohne Einbußen bei Effizienz und Lebensdauer
- HD-Bauteile mit maximaler Standfestigkeit unter schwersten Einsatzbedingungen

Zuverlässigkeit. Viele Komponenten, die sich in den Vorgängermaschinen bestens bewährt haben, wurden in die Serie H übernommen und tragen maßgeblich zur ausgeprägten Zuverlässigkeit der neuen Radlader bei:

- Vorder- und Hinterwagen
- Achsen
- Planeten-Lastschaltgetriebe
- Integralbremssystem
- Kühlsystem mit außerhalb des Motorraums angeordnetem Wasserkühler
- Fahrerkabine

Dieselmotor. Im Cat Dieselmotor C15 mit ACERT-Konzept bewirken sowohl praxiserprobte Systeme als auch neue Technologien eine bessere Kraftstoffverbrennung, sodass eine drastische Schadstoffminderung erzielt wird, ohne die bisherige Leistungsfähigkeit, Effizienz und Haltbarkeit des Motors zu beeinträchtigen. Die Grenzwerte der EU-Stufe IIIA werden unterschritten.

Beim C15 handelt es sich um einen elektronisch gesteuerten Sechszylindermotor mit 15,2 Liter Hubraum und mechanisch-elektronischem Einspritzsystem. Die Kombination aus Turbolader mit Titanturbinenrad und Ladedruckregler sowie luftgekühltem Ladeluftkühler ermöglicht eine hohe Konstantleistung innerhalb eines breiten Drehzahlbandes.



Steuergerät. Mithilfe diverser Sensoren an Dieselmotor und Maschine übernimmt das elektronische Steuergerät A4:E4V2 die permanente und optimale Anpassung der Leistungsabgabe an ständig wechselnde Lastzustände.

Einspritzsystem. Das mechanisch betätigte, elektronisch gesteuerte Hochdruck-Direkteinspritzsystem MEUI (Mechanically Actuated Electronic Unit Injectors) hat sich bereits in vielen Cat Motoren quer durch das Bauprogramm hervorragend bewährt.

Motorblock/Kolben. Ein besonderes Merkmal des Graugussblocks sind die gegenüber früheren Versionen dicker ausgeführten Wände, sodass u.a. eine höhere Steifigkeit und Laufruhe erzielt wurde. Die einteiligen Stahlkolben werden in nassen, auswechselbaren Stahlguss-Zylinderlaufbuchsen geführt und sind über geschmiedete Pleuelstangen mit der Kurbelwelle verbunden.

Planeten-Lastschaltgetriebe. Wie in den Vorgängermaschinen kommt auch beim 980H wieder ein HD-Planeten-Lastschaltgetriebe zur Anwendung. Diese aufwändige, aber extrem langlebige Getriebebauart wird in allen größeren Cat Radladern bis hinauf zum 994F installiert.

Das Getriebe besteht aus Heavy-Duty-Komponenten, sodass es schwerste Dauerbelastungen mühelos verkraftet. Aus der integrierten Elektroniksteuerung resultiert ein deutliches Produktivitäts- und Haltbarkeitsplus.

Caterpillar Komponenten. Sämtliche in Cat Radladern verbaute Komponenten entsprechen hinsichtlich Konstruktion und Fertigung den strengen Caterpillar Qualitätsstandards, damit auch im rauen Baustellen-Alltag die maximal mögliche Leistungsfähigkeit der Maschine sichergestellt ist. Typische Beispiele: ummantelte Stromkabel mit hochwertigen staub- und spritzwassergeschützten Deutsch-Steckverbindern, flexible und abriebfeste Cat XT-Hochdruck-Hydraulikschläuche mit leckölfreien Cat O-Ring-Schlaucharmaturen.



Überwachungssystem CMS. Alle wichtigen Maschinenfunktionen werden ständig vom elektronischen Überwachungssystem CMS (Caterpillar Monitoring System) kontrolliert. Falls erforderlich, drosselt CMS automatisch die Motorleistung, um durch Funktions- oder Wartungsfehler verursachte Folgeschäden weitgehend zu vermeiden. Bei gravierenden Störungen werden die jeweilige Kontrollleuchte und ggf. ein Warnsignal aktiviert:

- Kühlmittelübertemperatur
- Ladeluftübertemperatur
- Motoröldruckmangel
- Kraftstoffüberdruck
- Kraftstoffdruckmangel
- Überdrehzahl

Achsen. Vorder- und Hinterachse mit innenliegenden Planetengetrieben und Mehrscheibenbremsen werden von Caterpillar selbst gefertigt und sind konstruktiv auf schwerste Einsatzbedingungen ausgelegt. Während die vordere Achse fest mit dem Hauptrahmen verschraubt ist, kann die Hinterachse um $\pm 13^\circ$ pendeln. Aus dieser Kombination von Starr- und Pendelachse resultieren hervorragende Standsicherheit und exzellente Geländegängigkeit.

Integralbremse. Das exklusive Cat Integralbremsensystem IBS (Integrated Braking System) senkt die Achsöltemperaturen und bewirkt eine ruckarme Getriebeneutralisierung. IBS sorgt vornehmlich bei Load-and-Carry-Einsätzen mit längeren Fahr- und Gefällestrecken für optimale Standzeiten der Achsen und Bremsen.

- A** Kickdown-Funktion
- B** Bremsenaktivierung
- C** Getriebeneutralisierung (selbstoptimierend)

Hauptrahmen. Ein stabiles Knickgelenk verbindet Vorder- und Hinterwagen des 980H. Die Schweißungen der Hauptrahmen werden von Robotern erledigt, sodass bei allen Nähten eine gleichbleibend hohe Qualität und Einbrandtiefe sichergestellt ist.

Hinterwagen. Der Hinterwagen ist in aufwendiger Kastenprofil-Bauweise ausgeführt, die sich durch unübertroffene Verwindungssteifigkeit und Dauerfestigkeit auszeichnet. Dadurch bildet der Rahmen eine solide Basis zur Aufnahme von Dieselmotor, Getriebe, Achsen, Überrollschutzaufbau usw.



Knickgelenk. Die stark gespreizte Konstruktionsform des Knickgelenks reduziert nicht nur die Lagerbelastung, sondern schafft auch viel Platz für Servicearbeiten. Obere und untere Doppelkegelrollenlager nehmen die vertikalen und horizontalen Kräfte auf und verteilen sie auf eine große Kontaktfläche.

Vorderwagen. Auf dem robusten Vorderwagen befindet sich die bewährte Cat-typische Vierplatten-Hubrahmenkonsole mit beidseitiger Lagerung der oberen Drehgelenke. Dank dieser Bauweise werden die beim Laden auftretenden hohen Beanspruchungen problemlos verkräftet.

Z-Kinematik. Die Hubeinrichtung weist eine Z-Kinematik auf, die besonders hohe Ausbrechkräfte entwickelt und einen großen Rückkippwinkel der Schaufel ermöglicht, um den Materialüberlauf zu minimieren. Außerdem bietet die Z-Kinematik Gewichtsvorteile gegenüber anderen Konzepten, sodass sich die Nutzlast merklich steigert. Darüber hinaus erleichtert die große Ausschüthöhe das Beladen von LKWs mit hohen Bordwänden. Die elektronischen Hub- und Kippkreisumschalter kann der Fahrer von der Kabine aus nach Bedarf programmieren.

Produktivität und Vielseitigkeit

Moderne Elektronik- und Hydrauliksysteme ermöglichen einen produktiven und vielseitigen Maschineneinsatz.



- Elektrohydraulische Vorsteuerung für schnelle Ladespiele
- Konstante Motorleistung im gesamten Betriebsdrehzahlbereich
- Große Arbeitsgeräteauswahl für unterschiedlichste Einsätze

Elektrohydraulische Vorsteuerung. Zur Ansteuerung der Hydraulikfunktionen wird ein elektrohydraulisches System verwendet, sodass sich die Steuerhebel sehr klein ausführen und mit minimalem Kraftaufwand betätigen lassen.

Joystick-Hydrauliksteuerung. Der optionale Joystick mit Kreuzschaltung ermöglicht die Einhandbedienung der Hub- und Kippkreisfunktionen. Zu dieser Sonderausrüstung gehört eine



Rückkippwinkel-Korrekturautomatik, die für eine konstante Schaufelposition während des Hubvorgangs sorgt.

Ausschalter. Mit den serienmäßigen Ausschaltern für die Hub- und Kippkreise steht dem Fahrer eine flexible Programmierung zur Verfügung. Die Bedienung ist sehr einfach: Hubrahmen bzw. Arbeitsgerät in die gewünschte Ausschaltstellung bewegen und den Wippschalter in der Kabine drücken.



Konstantleistung. Das elektronische Steuergerät mit Kennfeldtechnik bewirkt, dass der Cat Dieselmotor C15 innerhalb eines breiten Drehzahlbereichs eine konstante Leistung abgibt. Das Bemerkenswerte daran ist jedoch, dass es sich dabei nicht – wie bei vielen anderen Motorfabrikaten üblich – um die Brutto-, sondern um die Nennleistung handelt. Daher werden wechselnde parasitäre Lasten, die zum Beispiel durch den temperaturgesteuerten Lüfter auftreten, vollständig kompensiert.

Kühlsystem. Eine Besonderheit des 980H besteht darin, dass der Wasserkühler in einem eigenen Raum untergebracht ist, der mittels einer Kunststoff-Schottwand vom Motorraum abgetrennt wird. Der hydrostatisch angetriebene Lüfter mit temperaturgesteuerter Drehzahl saugt die Kühlluft im Heckbereich der Maschine an. Nach dem Durchströmen des Kühlers gelangt die Luft an den seitlichen und oberen Auslässen wieder ins Freie. Vorteile dieses "umgekehrten" Kühlsystems: optimale Wärmeableitung, reduzierter Kraftstoffverbrauch, geringere Kühlerverstopfung und niedrigerer Schallpegel in der Fahrerkabine.



Planeten-Lastschaltgetriebe. Das elektronisch gesteuerte Caterpillar Planeten-Lastschaltgetriebe kann sowohl manuell als auch automatisch geschaltet werden. Aufgrund der äußerst robusten Konstruktion sind Gang- und Richtungswechsel unter voller Last möglich, sodass sich die Arbeitstakte beträchtlich verkürzen.



Variable Getriebeautomatik. Dank der elektronischen, variablen Getriebeautomatik VSC (Variable Shift Control) kann sich der Fahrer für verbrauchs- oder leistungsoptimierte Schaltpunkte entscheiden bzw. eine Anpassung an seine persönliche Arbeitstechnik vornehmen.

Schwingungsdämpfung. Die hydraulische Schwingungsdämpfung minimiert die für Radlader typischen Nickschwingungen. So fährt die Maschine nicht nur wesentlich sicherer, sondern zugleich werden schädliches Reifenwalken und Materialüberlauf deutlich reduziert.

Schaufelfüllautomatik AutoDig (optional). Bei der Rückverladung von Mineralgemischen und Zuschlagstoffen ermöglicht AutoDig ein automatisches Füllen der Ladeschaufel mit maximaler Nutzlast.

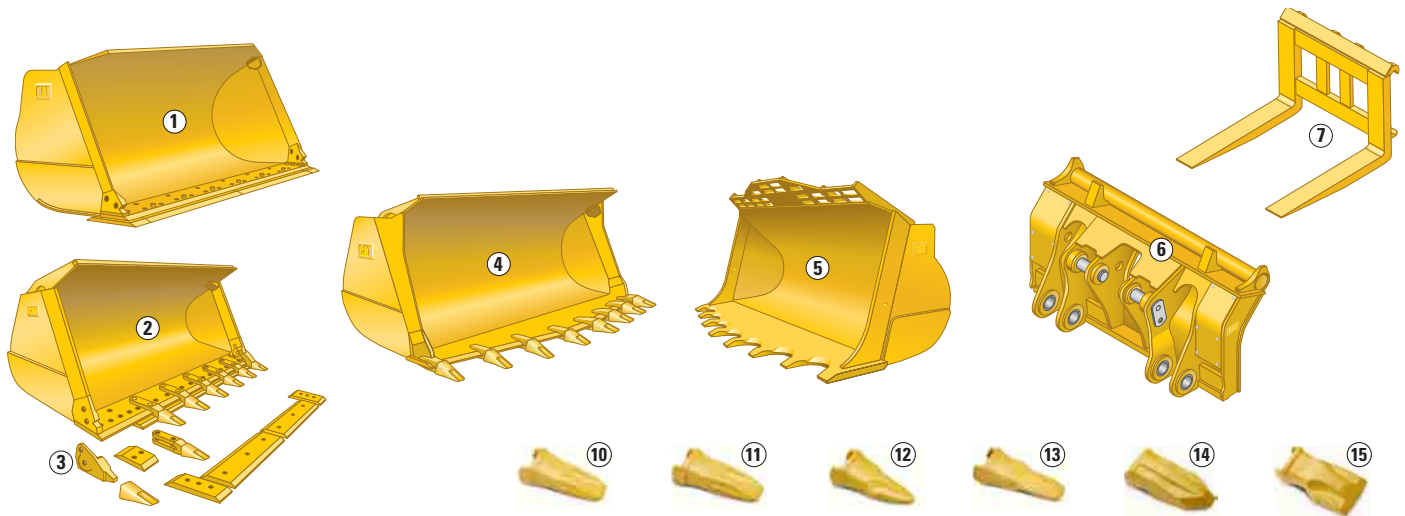

1 Erdbauschaufeln. Mit ihrem flachen Boden eignen sich diese Schaufeln ideal für Umschlag und Rückverladung von rolligem Material. Diverse Schneidwerkzeugvarianten sorgen für hohe Füllungsgrade und kurze Arbeitstaktzeiten. Alle Schaufelgrößen besitzen Verschleißplatten an beiden Seiten und unter dem Boden sowie ein integriertes Überlaufblech. Erdbauschaufeln passen an Maschinen mit Standard- und Highlift-Hubrahmen.

2 Universalschaufeln. Infolge der Schalenbauweise sind diese unverwüstlichen Schaufeln für stärkste Beanspruchungen geeignet. Die Aufhängungen verlaufen bis zum Schneidmesser und bilden dadurch stabile Kastenprofile mit höchster Widerstandsfähigkeit gegen Torsions- und Stoßbelastungen. Sämtliche Schaufelgrößen sind mit Eckenschutzsystem und integriertem Überlaufblech versehen. Austauschbare, angeschweißte und durchgehärtete Verschleißplatten schützen den hinteren Bodenbereich. Die Seitenwangen sind in der unteren Hälfte durch Verschleißplatten verstärkt.

3 Eckenschutzsystem. Das Cat Eckenschutzsystem bietet nicht nur bestmöglichen Schutz für die Ladeschaufel, sondern auch eine große Einsatzflexibilität, weil sich die Zähne bei Bedarf durch ein Unterschraubmesser ersetzen lassen.

4 Felsschaufeln. Dieser Schaufeltyp ist für schwerste Felseinsätze konzipiert und das trapezförmige Schneidmesser verbessert das Eindringvermögen in solchen Anwendungen. Als Schneidwerkzeuge lassen sich U-Messer oder Anschweiß-Zahnhalter mit Zahnspitzen der neuen Serie K anbauen. Wahlweise können Unterschraubsegmente zwischen den Zahnhaltern installiert werden.

5 Felsschaufeln mit Zahnmesser. Mit Zahnmesser bestückte Felsschaufeln eignen sich hauptsächlich für Abbau und Rückverladung von schwach abrasivem Material. Die wichtigsten Vorteile des Zahnmessers: ausgeprägter Selbstschärfungseffekt während der gesamten Nutzungsdauer und integrierte Zähne, sodass Brecherschäden durch abfallende Schneidwerkzeuge vermieden werden. Die Schaufeln besitzen eine glatte Unterseite und zeichnen sich durch überragendes Eindringvermögen aus. Zudem lässt sich das Zahnmesser leicht auswechseln, wenn die Verschleißgrenze erreicht ist.

6 Schnellwechsler. Der hydraulisch betätigte Cat Schnellwechsler mit vertikaler Keilverriegelung wurde speziell für Radlader konstruiert und steigert die Vielseitigkeit des 980H erheblich, denn man kann die Arbeitsgeräte rasch gegeneinander austauschen.

7 Palettengabeln. In unterschiedlichen Größen gefertigte Palettengabeln eignen sich ideal zum Umschlagen von palettiertem Stückgut.

Schnellwechsellaufhängung. Viele Schaufeln aus dem Caterpillar Lieferprogramm sind wahlweise mit SW-Aufhängung anstelle der Bolzenaufhängung erhältlich.

Hochkippschaufeln. Ein spezieller Schaufeltyp zum Beladen von LKWs mit hohen Bordwänden, zum Beschicken von Aufgabetrichern in Müllumladestationen oder zum Rückverladen von Düngemitteln, Kohle und Getreide. Der Betrieb von Hochkippschaufeln erfordert einen zusätzlichen Hydraulikkreis.

Zahnspitzenauswahl. Das neue Caterpillar Zahnsystem der Serie K™ bietet festeren Sitz, schnelleres Auswechseln und hervorragende Eindringung. Lieferbare Zahnspitzentypen:

- 10** Lange Zahnspitze
- 11** Lange HD-Zahnspitze
- 12** Scharfe Zahnspitze
- 13** Scharfe Plus-Zahnspitze
- 14** Scharfe HD-Zahnspitze
- 15** Breite HD-Zahnspitze

Ihr Cat Händler informiert Sie ausführlich über das umfangreiche Arbeitsgeräte- und Schneidwerkzeugprogramm.

Fahrerkomfort

Vorbildliche Ergonomie und leichte Bedienbarkeit für ermüdungsarmes, produktives Arbeiten.

- Komfortable Kabinenausstattung
- Ausgezeichnete Sichtverhältnisse
- Leichtes, sicheres Ein- und Aussteigen
- Weitgehende Schallisolation und Vibrationsdämpfung

Fahrerkabine. Der 980H bietet die derzeit größte und ergonomischste Kabine in seiner Maschinenklasse.

Fahrersitz. Zur Standardausrüstung gehört ein luftgefederter Cat Sitz der Serie C-500 mit Lendenwirbelstütze und Sechsweg-Verstellung, die eine individuelle Anpassung an unterschiedlichste Körpergrößen gestattet. Die rechte Armlehne lässt sich zusammen mit der integrierten Steuerhebelkonsole verstellen. Auf Wunsch ist eine Sitzheizung lieferbar.

Vibrationsdämpfung. Bereits in die Grundkonstruktion der Maschine sind zahlreiche Maßnahmen eingeflossen, mit denen eine deutliche Reduzierung der auf den Fahrer einwirkenden Vibrationen und Stöße erzielt wird. Einige typische Beispiele:

- Pendelnd aufgehängte Hinterachse (folgt den Bodenkonturen und stabilisiert die Position der Kabine)
- Gummigelagerte Kabine (ISO-Mounts tilgen Fahrstöße)
- Endausschalter im Knickgelenk (verhindern Berührungen zwischen Vorder- und Hinterwagen bei vollem Lenkeinschlag)
- Hydraulikzylinder mit Endlagendämpfung (bremst die Bewegungen des Arbeitsgeräts weich ab)
- Hydraulische Schwingungsdämpfung (minimiert die Nickschwingungen beim Materialtransport)
- Elektronisch gesteuerte Hub- und Kippkreis-Ausschalter (vermeiden abrupte Stopps der Kolbenstangen)
- Sitzintegrierte Steuerhebelkonsole (die Luftfederung dämpft die vom Kabinenboden ausgehenden vertikalen Stöße)



Direktlenkung. Äußerliches Merkmal der Direktlenkung ist das Halblenkrad mit integrierter Getriebschaltung. Dieses System benötigt kein normales Lenkrad mehr, weil der Drehwinkel nur $\pm 70^\circ$ beträgt und damit dem Lenkwinkel der Maschine entspricht. Daher entfällt bei der Direktlenkung das körperlich anstrengende Lenkradkurbeln.

Dreistellungsschalter und Schaltwippe ermöglichen im manuellen Schaltmodus das spielend leichte Wechseln der Fahrrichtungen und Gänge ohne die Hand vom Lenkrad zu nehmen. Die bedarfstromgesteuerte Axialkolben-Lenkpumpe passt den Förderstrom permanent an die momentane Betriebs-situation an. Dank der kipp- und teleskopierbaren Lenksäule findet jeder Fahrer eine entspannte Sitzposition.



Schalttafel. Die übersichtlich gestaltete Schalttafel ist in der oberen rechten Kabinenecke an der Säule des integrierten Überrollschutzaufbaus befestigt – ein idealer Platz, denn alle Bedienelemente befinden sich in unmittelbarer Reichweite des Fahrers und zugleich wird eine Sichtbehinderung vermieden.

Schauffelfüllautomatik AutoDig (optional). Hauptsächlich bei der Rückverladung von Mineralgemischen und Zuschlagstoffen übernimmt AutoDig das Füllen der Schaufel, sodass sich der Fahrer auf das Manövrieren der Maschine konzentrieren kann.

Sichtverhältnisse. Von seinem Sitz aus bietet sich dem 980H-Fahrer ein unversperrter Rundumblick auf die gesamte Maschinenumgebung. Das bis zum Kabinenboden heruntergezogene Frontfenster ist mit verzerrungsfreien Flachglasscheiben ausgerüstet und schafft optimale Sicht auf das Arbeitsgerät. Ablaufrinnen sorgen dafür, dass Regenwasser nicht vom Kabinendach auf die Fenster tropft. Zudem ragt das Dach nach allen Seiten über die Kabine hinaus, um Blendung zu vermeiden.

Rückraumüberwachung. Mit dem optionalen Kamera-Monitor-System kann der rückwärtige Maschinenbereich vollständig eingesehen werden.

Beleuchtung. Als Sonderausrüstung sind verschiedene Beleuchtungspakete lieferbar, unter anderem auch lichtstarke Xenon-Arbeitscheinwerfer und eine Rundum-Kennleuchte.



Trittstufensatz. Um das Reinigen der Frontscheibe zu erleichtern, ist ein Trittstufensatz erhältlich, zu dem auch zusätzliche Griffstangen und ein anklappbarer Außenrückspiegel gehören.

Ein-/Aussteigen. Die linke Leiter ist um 5° schräggestellt, um das Auf- und Absteigen sicherer und leichter zu machen. Front und Heck der Maschine sind über breite Plattformen gefahrlos zu erreichen. Die linke Tür lässt sich um 180° Grad öffnen und direkt an der Kabinenwand arretieren. Dagegen kann die rechte Tür zum Belüften um 10° und nach Herausziehen eines Sicherungsbolzens als Notausstieg vollständig geöffnet werden, um die Maschine über die rechte Leiter sicher zu verlassen.

Servicefreundlichkeit

Vereinfachte Wartungsarbeiten verringern den Zeitaufwand und senken die Kosten.



Motorraumzugang. Nicht nur die Kontur der Kunststoff-Motorhaube wurde verändert, sondern auch die Ober- und Seitenteile mit zusätzlichen Versteifungsrippen versehen. Beide Maßnahmen verbessern Stabilität und Dauerhaltbarkeit der Haube. Seitenklappen hinter den Reifen lassen sich hochschwenken und bei Bedarf komplett abnehmen. Die ausschwenkbaren großen Kotflügel sind hinten angelenkt und erleichtern dadurch den Zugang zum Motorraum.



Kühlsystem. Ein feinmaschiges, gewelltes Siebgitter vermindert die Verstopfungsgefahr und kann zum Reinigen der Kühlernetze nach links geschwenkt werden. Kältemittel-Kondensator und Ölkühler sind mit einer 45°-Schwenkvorrichtung ausgerüstet, sodass man den dahinterliegenden Wasserkühler mühelos erreichen und säubern kann. Hinzu kommen seitliche Klappen, die den Zugang zur Vorderseite von Wasserkühler und Ladeluftkühler zusätzlich erleichtern.



Zentralschmieranlage. Bei Ausrüstung mit Zentralschmierung wird automatisch die erforderliche Fettmenge in den richtigen Intervallen zu den Schmierstellen gepumpt. Gravierende Vorteile: wesentlich niedrigere Schmierkosten, geringerer Reparaturaufwand, größere Sicherheit und erhöhter Umweltschutz.



Eine elektrohydraulische Kippvorrichtung mit mechanischer Notbetätigung erlaubt ein schnelles Öffnen der Motorhaube, damit Dieselmotor und Nebenaggregate bei Bedarf frei zugänglich sind.

Ölablassventile. Dieselmotor, Getriebe und Hydraulik werden ab Werk mit Ölablassventilen ausgerüstet, die saubere und sichere Ölwechsel zulassen. Optional sind auch die Achsen mit solchen Ventilen ausrüstbar.



Geschützt hinter Seitenklappen platzierte Messstäbe und Schaugläser ermöglichen ein schnelles Prüfen der Motoröl- und Kühlmittelstände ohne die Motorhaube zu öffnen.

Kraftstoffförderpumpe. Die elektrische Förderpumpe auf dem Vorfiltergehäuse macht das Anfüllen oder manuelle Entlüften des Kraftstoffsystems überflüssig, sodass während eines Filterwechsels kein Schmutz eindringen kann.

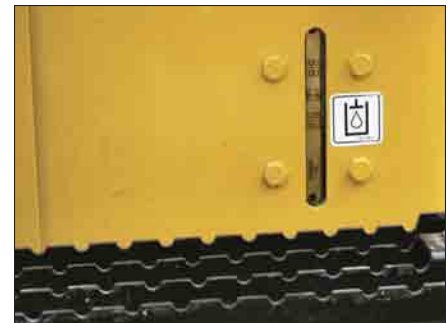

Schaugläser. Geschützt eingebaute, aber trotzdem leicht ablesbare Schaugläser gestatten eine schnelle Kontrolle der Getriebeöl-, Hydrauliköl- und Kühlmittelfüllstände.



- Müheloser Zugang zum Motorraum
- Kühlersiebgritter, Hydraulikölkühler und Kältemittelkondensator zum Reinigen ausschwenkbar
- Elektronisches Überwachungssystem zur ständigen Kontrolle wichtiger Maschinenfunktionen

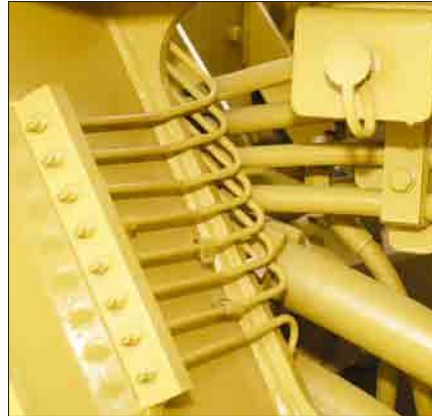

- Gruppenweise angeordnete Wartungsstellen und leicht ablesbare Schaugläser
- Zur Kontrolle der Bremsabnutzung sind Verschleißanzeiger in den Achshäusen vorhanden, um Reparaturen vorausplanen zu können



Fahrerkabine. Das Abbauen der Fahrerkabine ist dank Steckverbindern an den Stromkabeln und Schnellverschlusskupplungen an der Klimaanlage ohne jeglichen Kältemittelverlust innerhalb von 45 Minuten zu bewerkstelligen. Auch das Reinigen der Kabine wird durch Bodenrinnen und schwellenlose Türöffnungen wesentlich vereinfacht.

Trittstufensatz. Mithilfe des optionalen Trittstufensatzes, zu dem auch zwei zusätzliche Griffstangen und ein anklappbarer Außenrückspiegel gehören, lässt sich die Frontscheibe über ihre gesamte Breite mühelos säubern.

Service. Die bestens geschulten Servicetechniker der Caterpillar Händler verfügen über langjährige Erfahrung im Umgang mit Cat Maschinen und modernen Spezialwerkzeugen, sodass auftretende Probleme in kürzester Zeit behoben werden.



- Fernmessanschlüsse gut erreichbar direkt hinter der Kabine



- Wartungsfreie, langlebige Starterbatterien
- Bodennaher Staukasten zur sicheren Aufbewahrung von Werkzeug

Vorhalte- und Betriebskosten

Radlader der neuen Serie H ermöglichen einen besonders ökonomischen und produktiven Betrieb.



- Wirtschaftlicher Einsatz durch effiziente Kraftstoffausnutzung
- Schaugläser, Elektrik-/Hydraulik-Servicezentren, leichter Motorzugang, Ölablassventile und wartungsfreie Batterien verringern den Instandhaltungsaufwand
- Elektronische Überwachungssysteme kontrollieren den Maschinenzustand und vermeiden kostspielige Folgeschäden
- Prompte Ersatzteillieferungen (98% innerhalb 24 h) stellen eine hohe Maschinenverfügbarkeit sicher
- Übertreffende Caterpillar Qualität und kompetente Cat Händler mit breitgefächertem Dienstleistungsangebot sorgen für unübertroffene Wertstabilität
- Individuelle Finanzierungspläne der Caterpillar Financial Services erleichtern die Anschaffung von hochwertigen Cat Produkten

Kraftstoffausnutzung. Der von manchen Radlader-Herstellern als wichtiges Argument propagierte Kraftstoffverbrauch hat nur dann Aussagekraft, wenn dabei auch die Produktivität der Maschine berücksichtigt wird. Verbrauchsmindernde Besonderheiten des 980H:.

- ACERT-Konzept
- Leerlaufdrehzahl-Anpassung EIMS
- Temperaturgesteuerter Automatiklüfter
- Variable Getriebeautomatik VSC
- Drehmomentwandler mit Leitrad-Freilauf

ACERT-Konzept. Aus umfangreichen Caterpillar Tests geht hervor, dass Cat Motoren mit ACERT-Konzept eine um 3 bis 5% günstigere Kraftstoffausnutzung bieten als andere aktuelle Technologien. Die höhere Effizienz steht in unmittelbarem Zusammenhang mit der vollkommenen Kraftstoffverbrennung, die durch moderne Elektronik, fortschrittliches Ansaugluft-Management, präzise Hochdruck-Direkteinspritzung und Kennfeldtechnik erzielt wird.

Leerlaufdrehzahl-Anpassung.

Vier wählbare Betriebsarten der elektronischen Leerlaufdrehzahl-Anpassung EIMS (Engine Idle Management System) reduzieren den Kraftstoffverbrauch in unterschiedlichsten Einsätzen.

Automatiklüfter. Kühlmittel-, Getriebeöl-, Hydrauliköl- und Ladelufttemperatur bestimmen die Drehzahl des hydrostatisch angetriebenen Lüfters. Dadurch liegt die mittlere Lüfterdrehzahl deutlich niedriger, sodass sich die Kraftstoffausnutzung spürbar verbessert.

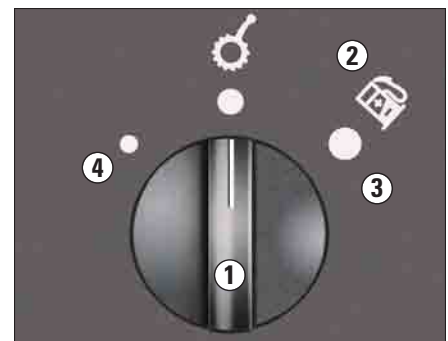

- 1 Variable Getriebesteuerung VSC.** Über einen Drehschalter kann der Fahrer die Schaltpunkte des Getriebes und damit den Kraftstoffverbrauch beeinflussen.
- 2 ISO-Symbol für Kraftstoffersparnis**
- 3 Sparmodus** (hauptsächlich für Load-and-Carry-Einsätze und Streckenfahrt)
- 4 Standardmodus** (vorwiegend für LKW-Beladung)

Leitrad-Freilauf. Der serienmäßig vorhandene Leitrad-Freilauf verbessert den Wirkungsgrad des Drehmomentwandlers und schafft insbesondere bei Load-and-Carry-Einsätzen ein beträchtliches Kraftstoff-Sparpotenzial.

- 5 Pumpenrad**
- 6 Turbinenrad**
- 7 Leitrad**
- 8 Abtriebswelle**

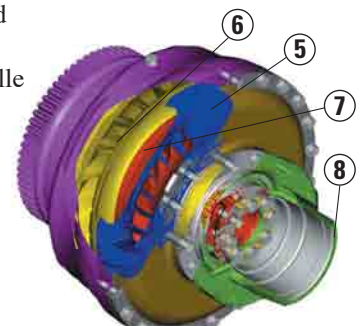



Instandhaltung. Bei sorgfältiger und regelmäßiger Durchführung der empfohlenen Instandhaltungsarbeiten lassen sich die Vorhalte- und Betriebskosten reduzieren. Der 980H bietet optimale technische Voraussetzungen dafür:

- Leicht ablesbare, geschützt installierte Schaugläser
- Bodennahe Anordnung der Wartungsstellen
- Elektrohydraulisch kippbare Motorhaube
- Ablassventile für einfache und umweltfreundliche Ölwechsel
- Verschleißanzeiger zur schnellen Kontrolle des Bremsenzustandes
- Feinmaschiges, ausschwenkbare Kühlergitter zum Sauberhalten des Kühlnetzes

Optimale Problemlösung. Mit Zeppelin steht Ihnen eine einzigartige Service-Organisation zur Verfügung, die jedes Problem rund um Ihre Baumaschine optimal löst – wo immer Sie sind, was immer Sie tun. Die hervorragend ausgebildeten Zeppelin Servicetechniker beherrschen die Hydraulik ebenso wie die Elektronik, die Baumaschinenmechanik wie die computerunterstützte Systemdiagnose. Auch alle anderen Caterpillar Handels- und Service-Organisationen bieten Ihnen ein ähnliches Leistungsspektrum. Damit steht hinter jedem Cat Gerät eine weltweite Service-Organisation.

Überall an Ihrer Seite. Zeppelin verfügt über ein dicht geknüpftes Niederlassungsnetz (siehe Karte letzte Seite) mit bestens ausgerüsteten Werkstätten. Allein in unserer Service- und Ersatzteil-Organisation arbeiten über 1400 Mitarbeiter, davon 800 im Außendienst, jeder davon mit einem gut bestückten Servicefahrzeug mit hochmoderner Diagnosetechnik ausgestattet. Ein Anruf genügt – um alles Weitere kümmern wir uns sofort!



Notruf rund um die Uhr. Unter 0172 6163272 ist der Zeppelin Service auch nachts oder am Wochenende für dringende Ersatzteilbeschaffung und Reparaturen jederzeit erreichbar. Mit Ihrem Anruf setzen Sie einen kompetenten Zeppelin Servicetechniker in Bewegung, der sich vor Ort um die Koordinierung aller notwendigen Maßnahmen kümmert.



Zuverlässige und schnelle Ersatzteilversorgung. Die zahlreichen Cat Depots und das riesige Zeppelin Zentral-Ersatzteillager in Köln sind lückenlos und konsequent vernetzt mit modernster Computertechnik und einer starken Logistik. Das Ergebnis: Binnen 24 Stunden liefern wir 98% aller Cat Ersatzteile direkt an den Einsatzort.

Zeppelin Serviceverträge. Mit einem Servicepaket von Zeppelin geben Sie die Instandhaltung Ihrer Maschine oder Ihres Fuhrparks in beste Hände und behalten die Kosten zuverlässig im Griff. Folgende Vertragsarten stehen zur Auswahl:

- Inspektionsvertrag für regelmäßige Maschinenwartung zum Festpreis
 - Full-Service-Kraftstrang für regelmäßige Maschinenwartung und Reparaturen am Antriebsstrang der Maschine zum Festpreis
 - Full-Service-Classic für regelmäßige Maschinenwartung und Reparaturen der Maschine zum Festpreis
- Jeder Servicevertrag kann mit weiteren Bausteinen optimal an jede Betriebsanforderung angepasst werden.

Öldiagnosen im eigenen Labor. Die regelmäßige Zeppelin Öldiagnose für Motor, Achsen, Getriebe, Hydraulik und Kühlsystem aus unserem eigenen Labor liefert wertvolle Informationen über Zustand und Betrieb Ihrer Maschine. So verhindern Sie Ausfälle und können sogar Ölwechsel-Intervalle verlängern. Ihre Maschinen arbeiten besser, leben länger und sind somit insgesamt wirtschaftlicher.

Kosten sparen mit Austauschteilen. Cat Austauschteile – eine sichere und günstige Alternative zum Cat Originalteil. Für viele Cat Geräte gibt es ein umfangreiches Austauschteile-Programm mit Neuteil-Garantie.

Ersatzgerät bei Ausfall und Reparaturen. In über 120 Mietstationen bundesweit hält MVS Zeppelin über 40000 Mietartikel für Bau und Industrie für Sie bereit – natürlich auch ein gleichwertiges Ersatzgerät für Ihre Baumaschine bei längeren Reparaturen oder Ausfällen. Reservierung per Telefon 01805 8888 (0,14 EUR/Min) oder über www.mvs-zeppelin.de.

Dieselmotor

Cat C15 mit ACERT-Konzept

Nennleistung bei 1800/min

| | |
|-------------|---------------|
| ISO 9249 | 237 kW/322 PS |
| 80/1269/EWG | 237 kW/322 PS |

Maximales Drehmoment
bei 1200/min 1615 Nm

Bohrung 137 mm

Hub 172 mm

Hubraum 15,2 l

- Die Abgasemissions-Grenzwerte der EU-Stufe IIIA werden unterschritten
- Die angegebenen Nennleistungen wurden am Schwungrad bei maximaler Lüfterdrehzahl gemessen. Während der Leistungsmessung war der Motor mit Drehstromgenerator, Luftfilter und Schalldämpfer ausgerüstet

Schallpegel

- Bei geschlossenen Türen und Fenstern beträgt der Schalldruckpegel (Innengeräusch) 75 dB(A) gemessen nach ISO 6396:1998
- Beim Betrieb der Maschine mit geöffneten Türen/Fenstern oder in lauter Umgebung muss der Fahrer gegebenenfalls einen Gehörschutz verwenden
- Der Schalleistungspegel (Außengeräusch) beträgt 108 dB(A) gemessen nach 2005/88/EG (siehe auch Kennzeichnung an der Maschine)

ROPS/FOPS-Fahrerkabine

- Caterpillar Komfort-Fahrerkabine mit integriertem Überrollschutzaufbau (ROPS) und Steinschlagschutz (FOPS)
- Überrollschutzaufbau (ROPS) gemäß ISO 3471:1994
- Steinschlagschutz (FOPS) gemäß ISO 3449:1992, Stufe II

Bremsen

Entsprechen ISO 3450:1996.

Hydrauliksystem

| | |
|---|-----------|
| Arbeitshydraulikpumpe | 464 l/min |
| Betriebsdruck | 207 bar |
| Hydrauliktaktzeiten | s |
| Heben | 6 |
| Vorkippen | 2 |
| Senken (Schwimmstellung, Schaufel leer) | 3 |
| Gesamt | 11 |

- Arbeitshydraulik mit Zahnradpumpe (Förderstromangabe bei 2100/min und 70 bar)
- Taktzeitenangabe bei Nutzlast
- Ölwechselintervall 500 h

Planeten-Lastschaltgetriebe

| | km/h |
|-----------|------|
| Vorwärts | |
| 1 | 7 |
| 2 | 12 |
| 3 | 21 |
| 4 | 36 |
| Rückwärts | |
| 1 | 8 |
| 2 | 14 |
| 3 | 24 |
| 4 | 41 |

- Geschwindigkeitsangaben für Bereifung 29.5–25
- Ölwechselintervall 1000 h

Achsen

| | |
|----------------|----------------------------------|
| Vorderachse | starr |
| Hinterachse | max. Pendelwinkel $\pm 13^\circ$ |
| Max. Pendelweg | 550 mm |

Füllmengen

| | Liter |
|------------------------------|-------|
| Kraftstofftank | 479 |
| Kühlsystem | 83 |
| Dieselmotor | 34 |
| Planeten-Lastschaltgetriebe | 62 |
| Achsen | |
| Vorn | 87 |
| Hinten | 87 |
| Hydrauliksystem (inkl. Tank) | 250 |
| Hydrauliktank | 125 |

Reifen

29.5 R 25, L-3 (XHA)
29.5 R 25, L-5 (XLDD2A)
29.5 R 25, L-5 (XMINED2)
29.5 R 25, L-3 (VMT BS)
29.5 R 25, L-4 (GB4B)

In bestimmten Einsätzen (zum Beispiel bei Load-and-Carry) kann die Tragfähigkeitsgrenze der Reifen infolge des großen Leistungsvermögens des 980H überschritten werden. Lassen Sie sich daher von Ihrem Reifenhändler über den richtigen Reifentyp für Ihre spezielle Anwendung beraten. Weitere Reifengrößen auf Anfrage.

Abmessungen

Bei allen Maßangaben handelt es sich um Zirkawerte.

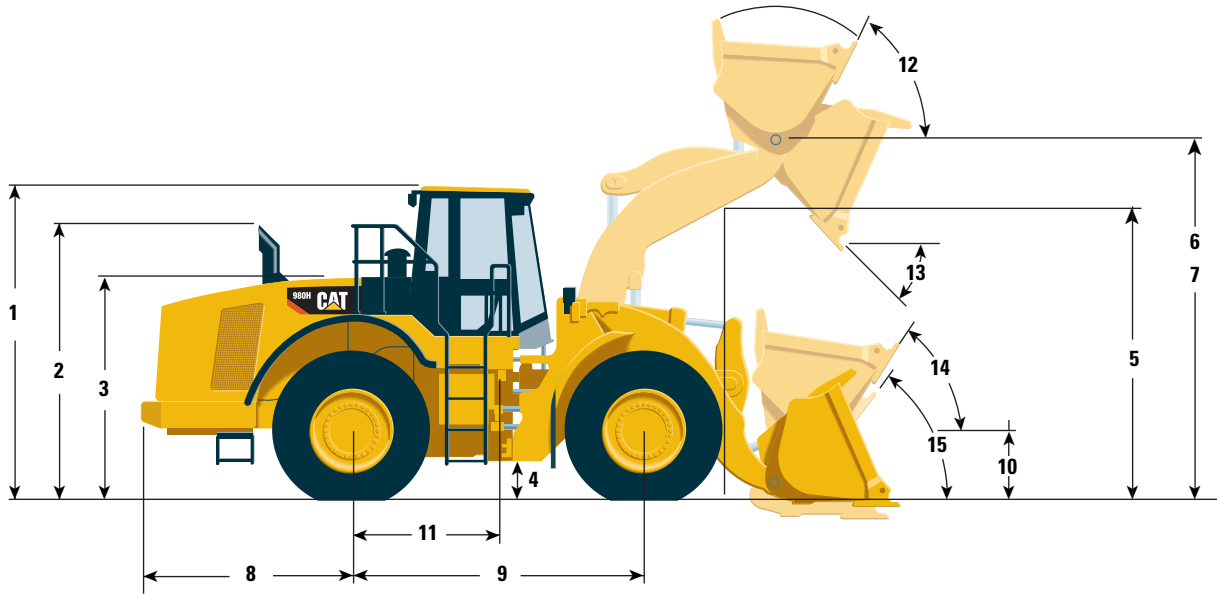

| | mm | |
|----|--|------|
| 1 | Höhe über Kabine (ROPS) | 3765 |
| 2 | Höhe über Auspuffrohr | 3716 |
| 3 | Höhe über Motorhaube | 2716 |
| 4 | Bodenfreiheit (Reifen 29.5 R 25, L-3) | 442 |
| 5 | Maximale Hubhöhe | 3764 |
| 6 | Höhe bis Schaufeldrehgelenk | 4505 |
| 7 | Maximale Hubhöhe (HL-Maschine) | 4726 |
| 8 | Hecküberhang (ab Hinterachsmittle) | 2493 |
| 9 | Radstand | 3700 |
| 10 | Höhe bis Schaufeldrehgelenk (Fahrstellung) | 867 |
| 11 | Mittenabstand Knickgelenk-Hinterachse | 1850 |
| 12 | Rückkippwinkel bei max. Hubhöhe | 61° |
| 13 | Vorkippwinkel bei max. Hubhöhe | 47° |
| 14 | Rückkippwinkel in Fahrstellung | 49° |
| 15 | Rückkippwinkel auf Standebene | 41° |

Reifenabhängige Spezifikationen

| | Breite über Reifen | Bodenfreiheit | Änderung der Vertikalmaße | Änderung des Einsatzgewichts | Änderung der statischen Kipplast |
|-------------------------------------|--------------------|---------------|---------------------------|------------------------------|----------------------------------|
| | mm | mm | mm | kg | kg |
| 29.5 R 25, (L-3 STL2+), Continental | 3264 | 452 | 10 | 71 | 509 |
| 29.5 R 25, (L-3 STL3), Continental | 3264 | 450 | 8 | -16 | 441 |
| 29.5 R 25, (L-3 VMT), Bridgestone | 3211 | 469 | 27 | 93 | -43 |
| 29.5 R 25, (L-3 VSDL), Bridgestone | 3202 | 479 | 37 | 1311 | 1245 |
| 29.5 R 25, (L-2/L-3 GP2B), Goodyear | 3269 | 463 | 21 | -91 | 129 |
| 29.5-25, (L-3 RT3B), Goodyear | 3253 | 444 | 2 | -297 | -206 |
| 29.5-25, (L-4 GP4B), Goodyear | 3284 | 483 | 41 | 330 | 411 |
| 29.5-25, (L-5 RL5K), Goodyear | 3266 | 488 | 46 | 942 | 943 |
| 29.5 R 25, (L-3 XHA), Michelin | 3227 | 442 | 0 | 0 | 0 |
| 29.5 R 25, (L-5 XLDD), Michelin | 3212 | 458 | 16 | 836 | 587 |
| 29.5 R 25, (L-5 XMINED2), Michelin | 3231 | 467 | 25 | 1318 | 1058 |

Betriebsdaten

| | | Erdbauschaufeln | | | | Universalschaufeln | | | |
|--|----------------|-------------------------|-------------------------------------|-------------------------|-------------------------------------|-------------------------|-----------------------|-------------------------|-----------------------|
| | | Unterschraub- messer | Bündige Anschweiß- Zahnhalter | Unterschraub- messer | Bündige Anschweiß- Zahnhalter | Unterschraub- messer | Zähne und Segmente | Unterschraub- messer | Zähne und Segmente |
| Schaufel-Nenninhalt | m ³ | 6,1* | 6,1* | 5,6 | 5,6 | 6,1* | 6,1* | 5,7 | 5,7 |
| Schaufelinhalt, gestrichen | m ³ | 5,3 | 5,3 | 4,9 | 4,9 | 5,2 | 5,2 | 4,9 | 4,9 |
| Schnittbreite | mm | 3602 | 3580 | 3602 | 3580 | 3447 | 3533 | 3447 | 3533 |
| Ausschütthöhe bei max. Hubhöhe und 45°-Vorkippwinkel ⁴⁾ | mm | 3131 | 2909 | 3184 | 2961 | 3222 | 3059 | 3266 | 3108 |
| Reichweite bei max. Hubhöhe und 45°-Vorkippwinkel ⁴⁾ | mm | 1404 | 1664 | 1350 | 1611 | 1597 | 1732 | 1537 | 1678 |
| Reichweite bei waagerechtem Hubrahmen ⁴⁾ | mm | 3032 | 3373 | 2957 | 3299 | 3086 | 3295 | 3013 | 3223 |
| Maximale Schürftiefe | mm | 193 | 153 | 193 | 153 | 141 | 141 | 141 | 141 |
| Gesamtlänge ⁴⁾ | mm | 9531 | 9852 | 9456 | 9778 | 9543 | 9781 | 9470 | 9702 |
| Gesamthöhe bei max. Hubhöhe | mm | 6355 | 6355 | 6272 | 6272 | 6435 | 6435 | 6343 | 6344 |
| Wenderadius mit Schaufel in Fahrstellung | mm | 8012 | 8083 | 7993 | 8063 | 7934 | 8044 | 7915 | 8021 |
| Statische Kipplast, gerade ¹⁾ | kg | 20940 | 21102 | 21127 | 21288 | 22755 | 22724 | 23184 | 22966 |
| Statische Kipplast, voll eingelenkt (37°) ¹⁾ | kg | 18790 | 18948 | 18969 | 19128 | 20360 | 20323 | 20778 | 20575 |
| Maximale Ausbrechkraft ²⁾ | kN | 204 | 205 | 215 | 216 | 199 | 198 | 212 | 211 |
| Schaufelgewicht | kg | 3401 | 3300 | 3296 | 3190 | 2981 | 3072 | 2828 | 2902 |
| Einsatzgewicht ¹⁾ | kg | 31348 | 31247 | 31243 | 31137 | 31324 | 31415 | 31171 | 31245 |

* Für die Rückverladung von Zuschlagstoffen

¹⁾ Maschine mit Betriebsstoffen, schallgedämmter ROPS/FOPS-Fahrerkabine, Notlenkung, Klimaanlage, Schwingungsdämpfung, Selbstsperrdifferenzial (Hinterachse), Kotflügel, Zentralschmieranlage, Frontzugangsplattform, Rückfahr-Warneinrichtung, Reifen 29.5 R 25, L-3 (Erdbauschaufeln) bzw. L-4 (Universalschaufeln) bzw. L-5 (Felsschaufeln), Beleuchtung, Blinkern, CE-Zeichen und Fahrer.

²⁾ Gilt für Schaufeln mit Zahnhaltern, Zahnspitzen und Unterschraubsegmenten. Gemessen 100 mm hinter Vorderkante der Unterschraubsegmente mit den unteren Schaufelbolzen als Drehpunkt (gemäß SAE J732c).

³⁾ Alle aufgeführten Schaufeln passen auch für die HL-Version. Die Zahlen geben die Abweichung gegenüber der Standardmaschine an.

Maße für Ausschütthöhe, Reichweite und Gesamtlänge:

⁴⁾ Gemessen an der Vorderkante des Unterschraubmessers bzw. der Zahnspitze.

| | | | | | | | Felsschaufeln | | | | HL-Maschine ³⁾ |
|---------------------|--------------------|---------------------|--------------------|---------------------|--------------------|--------------------|---------------|-------------------|-------|--------|---------------------------|
| Unterschraub-messer | Zähne und Segmente | Unterschraub-messer | Zähne und Segmente | Unterschraub-messer | Zähne und Segmente | Trapezmesser | | Zahnmesser | | | |
| | | | | | | Zähne und Segmente | | Integrierte Zähne | | | |
| 5,4 | 5,4 | 5 | 5 | 4,6 | 4,6 | 5,1 | 4,5 | 5,1 | 4,5 | gleich | |
| 4,5 | 4,5 | 4,2 | 4,2 | 3,9 | 3,9 | 4,3 | 3,7 | 4,3 | 3,7 | gleich | |
| 3447 | 3533 | 3447 | 3533 | 3447 | 3533 | 3504 | 3504 | 3492 | 3645 | gleich | |
| 3306 | 3149 | 3369 | 3213 | 3442 | 3289 | 3038 | 3208 | 3103 | 3180 | +221 | |
| 1508 | 1650 | 1460 | 1604 | 1410 | 1557 | 1903 | 1773 | 1912 | 1752 | +2 | |
| 2963 | 3173 | 2883 | 3093 | 2793 | 3003 | 3445 | 3239 | 3413 | 3237 | +159 | |
| 141 | 141 | 141 | 141 | 141 | 141 | 150 | 100 | 114 | 68 | +99 | |
| 9420 | 9652 | 9340 | 9572 | 9250 | 9482 | 9948 | 9696 | 9871 | 9729 | +201 | |
| 6271 | 6271 | 6201 | 6201 | 6125 | 6125 | 6290 | 6408 | 6290 | 6399 | +221 | |
| 7902 | 8008 | 7881 | 7987 | 7859 | 7963 | 8153 | 8010 | 8123 | 8021 | +72 | |
| 23142 | 23113 | 23364 | 23336 | 23621 | 23593 | 22272 | 23701 | 22940 | 23942 | -1774 | |
| 20747 | 20714 | 20957 | 20925 | 21200 | 21168 | 19806 | 21177 | 20474 | 21418 | -1620 | |
| 220 | 219 | 234 | 233 | 252 | 250 | 177 | 206 | 163 | 181 | gleich | |
| 2757 | 2830 | 2667 | 2741 | 2570 | 2643 | 3795 | 3084 | 3285 | 2907 | gleich | |
| 31100 | 31173 | 31010 | 31084 | 30913 | 30986 | 33310 | 32599 | 32800 | 32422 | +129 | |

Schaufel-Auswahldiagramm

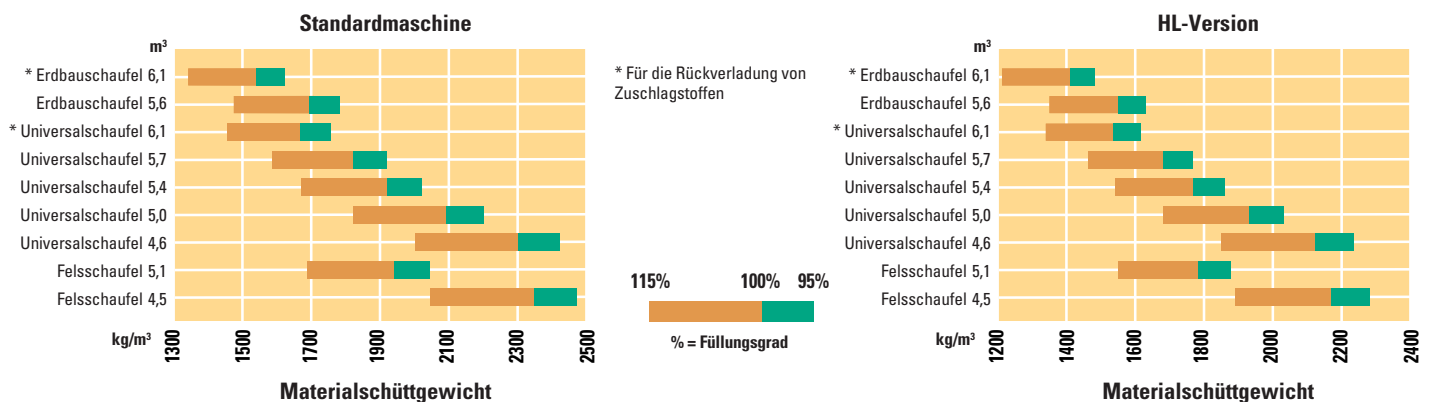

Gemäß SAE J818 betragen die angegebenen Schaufellasten 50% der statischen Kipplast bei voll eingelenkter Maschine

Standardausrüstung

Die Ausrüstung kann je nach Auslieferungsland unterschiedlich sein. Genaue Informationen erhalten Sie bei Ihrem Cat Händler.

Bordnetz (24 V)

Batteriehauptschalter
Blinker/Warnblinker
Drehstromgenerator (80 A)
Fremdstartanschluss
Halogen-Arbeitsscheinwerfer (6)
HD-Starter, 24 V
Starterbatterien (4), wartungsfrei
(Kälteprüfstrom je 1000 A)

Fahrerkabine

Ablagen und Getränkehalter
Arbeitshydrauliksteuerung,
elektrohydraulisch
Außenrückspiegel
Automatik-Sicherheitsgurt
Cat Komfort-Fahrsitz mit
Sechswegverstellung, Luftfederung
und Textilbezug
Direktlenkung, hydraulisch
Instrumentierung:
Digital-Ganganzeige
Kühlmittelthermometer
Kraftstoffvorratsanzeige
Hydraulikölthermometer
Tachometer/Drehzahlmesser
Getriebeölthermometer
Intervallschaltung
(Frontscheibenwischer)
Kleiderhaken (2)
Klimaanlage mit Druckbelüftung und
Entfrosterfunktion
Lenksäulenverstellung (Länge/Winkel)
Schiebefenster (links/rechts)
Sicherheitssperrschalter, elektrisch
(Hub-/Kippkreis)
Überwachungssystem CMS

Warn-/Kontrollleuchten:

Achsöltemperatur
Batterieladung
Bremsöldruck
Feststellbremse
Getriebeölfilterwartung
Hydraulikölfilterwartung
Hydraulikölstand
Kraftstoffvorrat/-förderdruck
Lenköl Druck
Luftfilterwartung
Motoröl Druck
Warnhorn (2), elektrisch
Wischwaschanlagen (vorn/hinten) mit
integrierten Spritzdüsen
Zigarettenanzünder und Aschenbecher

Dieselmotor und Kraftübertragung

Ansaugluft-Vorreiniger
Ätherstarthilfe
Automatiklüfter,
hydraulisch/temperaturgesteuert
Cat Dieselmotor C15 ACERT™
Drehmomentwandler mit Leitrad-
Freilauf
Getriebeneutralisierung,
selbstoptimierend/abschaltbar
HD-Planeten-Lastschaltgetriebe,
4V/4R mit variabler Schaltautomatik
Integralbremssystem (IBS) mit nassen,
vollhydraulischen Mehrscheiben-
bremsen und Verschleißanzeigern
Kraftstoffförderpumpe, elektrisch
Kraftstoff-Wasserabscheider
Modul-Wasserkühler
Schalldämpfer, schallgedämmt
Trocken-Luftfilter mit Haupt- und
Sicherheitspatrone

Sonstiges

Cat Langzeit-Kühlmittel ELC
(Gefrierschutz bis -35 °C)
Cat Schlaucharmaturen mit
O-Ringabdichtung
Cat XT™-Hochdruck-Hydraulik-
schläuche
Fernmessanschlüsse
Gegengewicht
Hub-/Kippkreisausschalter,
automatisch/programmierbar
Hubrahmen mit Gussquertraverse und
Z-Kinematik
Hydraulikölkühler, ausschwenkbar
Lenkhydraulik, lastgeregelt
Motorhaube (Kunststoff) mit elektrischer
Kippvorrichtung
Notlenksystem
Ölablassventile
(Dieselmotor, Getriebe, Hydraulik)
Probenzapfventile
(für Zeppelin-Öldiagnose Z.O.D.):
Hydrauliköl
Motoröl
Getriebeöl
Kühlmittel
Product-Link-Vorrüstung (Caterpillar
Satelliten-Kommunikationssystem)
Radiovorrüstung
Reifen (siehe Seite 14/15)
Schaufelrückführautomatik,
programmierbar
Schaugläser:
Kühlmittelstand
Hydraulikölstand
Getriebeölstand
Schwingungsdämpfung, hydraulisch
Stahlkotflügel (vorn) mit Schmutzfänger
Unterbodenschutzblech
(Dieselmotor/Getriebe)
Vorhängeschlösser
Wartungsklappen, verschließbar
Zugvorrichtung (inkl. Zugbolzen)

Sonderausrüstung

Die Ausrüstung kann je nach Auslieferungsland unterschiedlich sein. Genaue Informationen erhalten Sie bei Ihrem Cat Händler.

| | | |
|--|---|--|
| Achsöl-Ablassventile | Radio | Sonstiges |
| Achsölkühler | Rückfahr-Warneinrichtung | Aufstieghilfen (Frontzugangsplattform, Leiter mit 15°-Schrägstellung) |
| Achsölkühler-Vorrüstung | Rückraumüberwachung | HL-Hubrahmen (Ausschütthöhe +221 mm) |
| Ansaugluft-Turbovorreiniger | Rundum-Kennleuchte | |
| Außenrückspiegel, beheizbar | Schaufelfüllautomatik AutoDig | |
| Cat Wegfahrsperrung MSS (Machine Security System) | Schaufeln und Anbaugeräte (siehe Seite 7) | |
| CB-Funkvorrüstung | Schneidwerkzeuge (auf Anfrage) | |
| Drehstromgenerator, 95 A | Schnellbetankungsanlage | |
| Frontfenster-Schutzgitter | Selbstsperrdifferenziale (Vorder-/Hinterachse) | |
| Fronttrittstufen (Frontscheibenreinigung) | Sitzheizung | |
| Hochtemperatur-Kühlsystem (Umgebungstemperaturen bis 50 °C) | Sonnenblende (Frontfenster) | |
| Innenrückspiegel | Wägesystem, elektronisch | |
| Joysticksteuerung (Hub-/Kippkreis) | Xenon-Arbeitsscheinwerfer | |
| Kabinenfensterscheiben, gummigerahmt | Zentralschmieranlage | |
| Kotflügel, schmal | Zusatz-Arbeitsscheinwerfer (4) | |
| Kühlmittel-Vorwärmer | Zusatz-Hydrauliksteuerventil | |
| Planeten-Lastschaltgetriebe, verstärkt | Sondermaschinen (auf Anfrage) Hüttenausrüstung Müllausrüstung | |

Radlader 980H

HGHL3423-1 (03/2007) hr

Änderungen bei Konstruktion und Ausrüstung vorbehalten.
Abgebildete Maschinen können Sonderausrüstung aufweisen.

© Caterpillar 2007 – Alle Rechte vorbehalten

CATERPILLAR[®]