

# D15H/20H/27H / D12H-P/D15H-P/20H-P/27H-P

# Abbruch- und Sortiergreifer

**Robustes Universalwerkzeug für Abbrucharbeiten für Bagger bis 12t, 15t, 20t bzw. 27t Dienstgewicht – ideal für Abriss und Zerlegen von Baumaterial aller Art. Auch grobes Separieren oder gezieltes Trennen von Bauschutt und anderen grossformatigen Abfällen ist möglich.**

- Der Greifer ist mit Siebrippen oder Lochrückwand lieferbar – beide Versionen lassen Staub und Schotter durch. Die hochfesten Verschleiss-Schneidkanten klemmen sicher alle Materialien, auch über Spitzen.
- Lange Lebensdauer durch Verwendung von Schneidkantenmaterial (beidseitig verwendbar) der Brinell-Härte 500 HB.
- Ab D15H /D15H-P: robustes, voll integriertes Vierpunkt-Drehwerk mit innenliegenden Schlauchverbindungen sichert optimale Kraftübertragung und verhindert Schlauchbruch. Das angeflanschte Druckbegrenzungsventil schützt vor Überlastung.
- Hohe Schliesskraft durch zwei kräftige Hydraulikzylinder, die auf robuste Greifarmer wirken. Die stabilen Lagerungen sind für hohe Kräfte ausgelegt.
- Greiferschonendes Öffnen durch gedämpfte Endlage der Hydraulikzylinder.

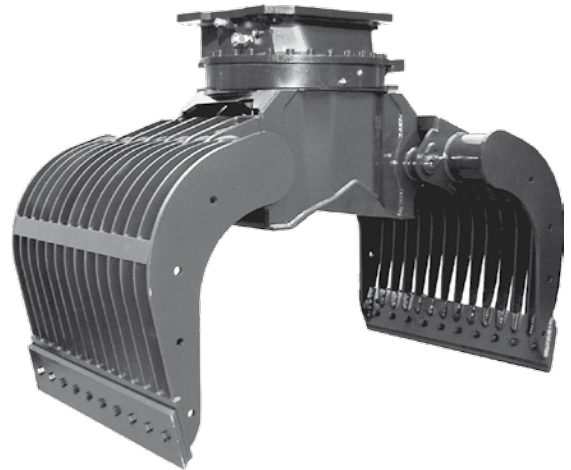

### Abbruch- und Sortiergreifer mit Siebrippen D15H / D20H / D27H

| Typ      | Baubreite B (mm) | Öffnungsweite A (mm) | Höhe C (mm) | Füllinhalt (Liter) | Gewicht (kg) | Traglast (kg) | Schliesskraft (kN) | Drehmoment (Nm) | Dienstgewicht (t) |
|----------|------------------|----------------------|-------------|--------------------|--------------|---------------|--------------------|-----------------|-------------------|
| D15H-80  | 800              | 1540                 | 1154        | 300                | 655          | 4000          | 36                 | 3000            | 11 – 15           |
| D20H-100 | 1000             | 1885                 | 1353        | 450                | 1045         | 5000          | 43                 | 4000            | 14 – 20           |
| D27H-115 | 1150             | 2142                 | 1515        | 800                | 1585         | 6000          | 63                 | 5000            | 20 – 27           |

**Lieferumfang:** Abbruch- und Sortiergreifer, integriertes **KINSHOFER** Drehwerk mit Vierpunktlagerung, Wechselschneidkanten und Rückschlagventil

### Abbruch- und Sortiergreifer mit Lochrückwand D12H-P / D15H-P / D20H-P / D27H-P

| Typ        | Baubreite B (mm) | Öffnungsweite A (mm) | Höhe C (mm) | Füllinhalt (Liter) | Gewicht (kg) | Traglast (kg) | Schliesskraft (kN) | Drehmoment (Nm) | Dienstgewicht (t) |
|------------|------------------|----------------------|-------------|--------------------|--------------|---------------|--------------------|-----------------|-------------------|
| D12H-P-60  | 600              | 1550                 | 1125        | 225                | 470          | 3000          | 36                 | 3000            | 8 – 12            |
| D15H-P-80  | 800              | 1540                 | 1154        | 300                | 625          | 4000          | 36                 | 3000            | 11 – 15           |
| D20H-P-100 | 1000             | 1885                 | 1353        | 450                | 1015         | 5000          | 43                 | 4000            | 14 – 20           |
| D27H-P-115 | 1150             | 2142                 | 1515        | 800                | 1485         | 6000          | 63                 | 5000            | 20 – 27           |

**Lieferumfang:** Abbruch- und Sortiergreifer, integriertes **KINSHOFER** Drehwerk mit Vierpunktlagerung (D12H-P: KM 15 F273/273), Wechselschneidkanten und Rückschlagventil

### Zubehör

| Typ         | Beschreibung  |
|-------------|---|
| KM 690 15t  | Aufnahme für Festanbau – bis 15t                                |
| KM 690 20t  | Aufnahme für Festanbau – bis 20t                                |
| KM 690 27t  | Aufnahme für Festanbau – bis 27t                                |
| OQ60        | Schraubadapter für Aufnahme an Oilquick OQ60 – 12t bis 18t      |
| OQ65        | Schraubadapter für Aufnahme an Oilquick OQ65 – 14t bis 22t      |
| OQ70        | Schraubadapter für Aufnahme an Oilquick OQ70 – 15t bis 28t      |
| OQ70/55     | Schraubadapter für Aufnahme an Oilquick OQ70/55 – 18t bis 28t   |
| SW10 rigid  | Schraubadapter SW10 für Aufnahme an Lehnhoff MS/HS10 – bis 19t  |
| SW21 rigid  | Schraubadapter SW21 für Aufnahme an Lehnhoff MS/HS21 – bis 28t  |
|             | Adapter für Schnellwechsel-Systeme anderer Hersteller verfügbar |
| KM 685 09 E | anschraubbare Seitenwände                                       |
| KM 685 10   | einsetzbare Rückwand zum Verladen von feinen Schüttgütern       |

### Anforderungen Trägergerät

|   | D15H/D20H und D12H-P/D15H-P/D20H-P | D27H und D27H-P       | Drehantriebe:                                       |
|---|------------------------------------|-----------------------|---|
| <b>Betriebsdruck:</b>                           | max. 32 MPa (320 bar)              | max. 35 Mpa (350 bar) | max. 17 Mpa (170 bar) [KM 15 F273/273: max. 20 MPa] |
| <b>empfohlene Literleistung:</b>                | 75 bis 150 l/min.                  | 75 bis 150 l/min.     | 25 bis 60 l/min.                                    |
| <b>Anschlüsse Hydraulik (Greifer/Drehwerk):</b> | G 3/4" / G 1/2"                    | G 1" / G 1/2"         |   |

### Technische Zeichnungen

