



## DH-P21 450 kg



# DH-P21 450 kg

## ● Applicazione

La **DH-P21** è una **sponda lineare totalmente automatica**, adatta al montaggio **all'interno dello spazio di carico**, proprio davanti alle porte posteriori del veicolo. Può essere montato su una vasta gamma di furgoni originali e minibus.

La sua struttura formata da due bracci di sollevamento garantisce la **massima stabilità della piattaforma** e aumenta il senso di sicurezza dell'operatore.

La sponda è controllata mediante un pratico comando a distanza a 2 pulsanti con cavo spiralato che consente lo svolgimento di ogni operazione.

### Dettagli delle caratteristiche

- 250 kg • DH-P11
- 300 kg • DH-VZ, C
- 450 kg • DH-P21
- 500 kg • DH-LSP, LC2, LSP4
- 750 kg • DH-LC, LSP4

## ● Caratteristiche ed equipaggiamento

**CAPACITÀ** • 450 kg

**MODELLO** • 2 bracci di sollevamento per la massima stabilità  
• 2 cilindri idraulici di sollevamento a semplice effetto

**PIATTAFORMA** • Ampio pianale con una superficie utile di :

Larghezza (mm)	Lunghezza (mm)
820	1350 - 1150 - 1070
920 (optional)	1350

- Altre dimensioni di pianali sono disponibili su richiesta
- Pianale piatto in alluminio con superficie antiscivolo
- Antirullo automatico sulla punta del pianale [1]
- Lamiera di transito automatica al piano di carico montata sulla lamiera di fondo della sponda [2]
- Blocco meccanico del pianale in posizione di trasporto

**COMANDI** • Comando a distanza a 2 pulsanti con cavo spiralato per le funzioni di apertura / chiusura / sollevamento / abbassamento  
• Controllo senza componenti elettronici

**CENTRALINA IDRAULICA** • Centralina elettroidraulica premontata sulla traversa della sponda  
• Centralina idraulica da 12 o 24V  
• Azionamento manuale di emergenza rapido disponibile per la funzione di discesa  
• Staccabatterie premontato sulla centralina idraulica

**ALTEZZA DI SOLLEVAMENTO** • Max. 900 mm sopra il livello del suolo

**PESO PROPRIO** • Dai 140 kg in su (in base all'allestimento)

**E INOLTRE...** • Boccole a manutenzione ridotta montate su ogni punto di articolazione  
• Ottima insonorizzazione dei rumori meccanici  
• Montaggio rapido e semplice  
• Equipaggiamento conforme alle direttive di sicurezza CE

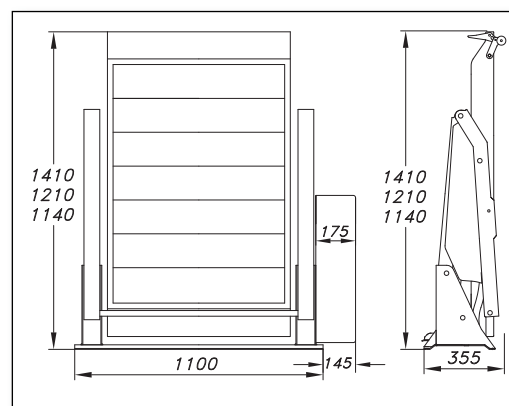



## ● Accessori principali (altri accessori disponibili su richiesta)



**S953** Pianale ripiegabile verticalmente che consente un passaggio completamente libero da ostacoli (modello riportato = DH-P20, DH-P21 esclude le barriere di sicurezza)



**S957** Piattaforma ripiegabile per ridurre l'altezza di montaggio prevista e per assicurare al conducente la massima visibilità attraverso le porte posteriori del veicolo (modello riportato = DH-P20, DH-P21 esclude le barriere di sicurezza)



**S958** Larghezza del pianale non standard (barriere laterali = non standard)



**S955** Lamiera di transito montato sul pianale (barriere laterali = non standard)

## ● Esempi di montaggi speciali





## ● Altre soluzioni per furgoni



**DH-LSPZ** 300-500 kg



**DH-LSP** 300-500 kg



**DH-LSP4 & DH-LC2** 500-750 kg



**Opzione S604** Senza porte posteriori



**DH-LCZ** 500-750 kg



**DH-VZ** 300 kg



**DH-C** 350 kg



**DH-P11** 250 kg