 120 - 4.100 kg

 1,2 - 65 t



Geschäftsfeld Anbaugeräte und Werkzeuge für  
Bau- und Industriemaschinen

## ABBRUCH- UND SORTIER- GREIFER **SERIE DSG**

## LST – DAS UNTERNEHMEN

### LST - LEADING SUPPLY TECHNOLOGIES



#### **LST Group**

Die LST Group ist eine inhabergeführte, international agierende mittelständische Unternehmensgruppe. Schwerpunkt der LST Group ist das Geschäftsfeld Anbaugeräte und Werkzeuge für Bau- und Industriemaschinen (AWT). Weitere Standbeine bilden die Geschäftsfelder Stahl- und Maschinenbau (SME) sowie Bau- und Industriemaschinen (CIM). Neben der Zentrale in Herrsching verfügt die Unternehmensgruppe über eigene Produktionsstätten, Service- und Vertriebsniederlassungen in Deutschland, Österreich, Ungarn, Polen und der Schweiz.

#### **Geschäftsfeld**

#### **Anbaugeräte und Werkzeuge für Bau- und Industriemaschinen (Attachment and Work Tools – AWT)**

LST bedient als Full-Liner im Geschäftsfeld AWT die gesamte Wertschöpfungskette von der Entwicklung und Produktion bis hin zu Handel, Miete und Service. Mit kontinuierlichen Produktverbesserungen, zahlreichen technischen Innovationen, Kundennähe und Beratungskompetenz steigert die LST die Produktivität und Effizienz ihrer Kunden. Die starke Vertriebs- und Serviceorganisation mit eigenen Mietparks und umfassenden Dienstleistungen sichert der Unternehmensgruppe dabei eine zentrale Position im nationalen und internationalen Markt.

LST kombiniert als Systempartner und Erstausrüster namhafter Hersteller aus Industrie und Baubranche ein weltweites Netzwerk von Fachhändlern mit leistungsstarken Vertriebspartnerschaften. Zudem unterhält die Unternehmensgruppe enge Verbindungen zu renommierten Kooperationspartnern.

Mit zahlreichen Patenten für Komponenten, Methoden und Verfahren ist die LST führender Technologieanbieter und präsentiert ein breites Produktspektrum von Hydraulikhämmern, Abbruch- und Multifunktionszangen, Schrottscheren und Greifern bis hin zu Brechersystemen für Steinbrüche und Stahlhütten. Mit Bodenbearbeitungssystemen versorgt die LST Kunden auch im Segment Agrar- und Bodenstabilisierung umfassend. Außerdem ist die LST Group Spezialist für Hydraulikhämmer und Brecher, Zangen, Scheren, Pulverisierer, Greifer, Sortieren und Brechen, Löffel und Schaufeln, Bodenbearbeitung und Fräsen.

Zentrale  
Gewerbestraße 17a  
82211 Herrsching / Deutschland  
Tel.: +49 (0)81 52 / 37 97-0  
Fax: +49 (0)81 52 / 37 97-550  
info@LST-group.com  
www.LST-group.com

## ABBRUCH- UND SORTIER- GREIFER SERIE DSG

### ROBUST UND VIELSEITIG EINSETZBAR

Die robusten Abbruch- und Sortiergreifer der Serie DSG wurden speziell für den harten Einsatz im Abbruch von Mauern und Holzkonstruktionen, schweren Umschlag und zum Sortieren von Recyclingmaterial entwickelt.

Der DSG überzeugt mit großer Kraft und hoher Schließgeschwindigkeit. Der gebogene Grundkörper gewährleistet eine gute Sicht und verhindert, dass sich herabfallendes Material verfängt. Dank schraubbarer Schutzplatten gelangt kein Material in den Zylinder- und Hydraulikbereich.

### VON PROFIS, FÜR PROFIS



Der schmale, niedrige Grundkörper besticht durch große Öffnungsweite. Der Öffnungswinkel von 90° bewirkt ein ideales Verhältnis von Kraft und Inhalt. Die Abbruchrippen sind extrem verwindungssteif und tragfähig. Der optimale Abstand der Rippen ermöglicht auch den gezielten Abbruch von Mauerwerk. Durch Anschläge wird dauerhaft exaktes Schließen der Schalen für präzises Arbeiten erreicht.



Ein innenliegender, durch Überdruckventile geschützter Hydraulikmotor treibt den Drehkranz an. Alle Modelle der Serie DSG verfügen über 360° Endlosdrehung und hohe Stabilität. Bereits Modelle mit geringem Einsatzgewicht sind mit einem robusten Drehkranz mit niedriger Bauhöhe ausgestattet. Ein doppelt gelagerte Drehkranz ermöglicht exaktes Positionieren bei Geräten ab 15 t Baggergewicht.



## ABBRUCH- UND SORTIER- GREIFER SERIE DSG

### ABBRUCH- UND SORTIERGREIFER SERIE DSG FÜR TRÄGERGERÄTE BIS 14 T

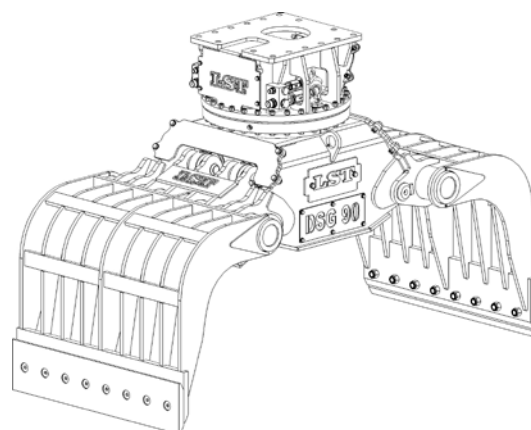

Modell		DSG 10	DSG 25	DSG 35	DSG 40	DSG 50	DSG 70
Baggergewicht Abbruch	[t]	2 - 3	4 - 5	5 - 8	3,5 - 5	6 - 9	9 - 14
Baggergewicht Sortieren	[t]	2 - 3	4 - 5	5 - 8	3,5 - 6	5 - 12	8 - 16
Eigengewicht	[kg]	115	285	385	370	420	750
Inhalt SAE	[m <sup>3</sup> ]	0,05	0,09	0,14	0,2	0,4	0,5
Schliesskraft Spitze	[t]	0,8	0,9	2	2,5	3	4
Öffnungsweite	[mm]	920	1230	1510	1150	1500	1750
Schalenbreite	[mm]	350	450	500	600	600	700
Breite Geschlossen	[mm]	610	815	895	770	890	1070
Gesamthöhe geschlossen	[mm]	840	1045	1200	1000	1150	1300
Gesamthöhe offen	[mm]	775	1015	1075	900	950	1150
Anzahl Zylinder		1	1	1	1	1	2
Messer wendbar/wechselbar		ja	ja	ja	ja	ja	ja
Betriebsdruck max.	[bar]	220	220	220	260	260	320
Ölbedarf	[l/min]	40	50	60	75 - 105	75 - 105	75 - 105
Dreheinheit*		HER	HER	HER	HWRI	HWRI	HWRI
Drehmotor Betriebsdruck	[bar]	220	220	220	120	120	140
Drehmotor Ölbedarf	[l/min]				10	10	10

\* HER - Hydraulischer Drehmotor

HWRI - Hydraulisch angetriebener, doppelt gelagerter Drehkranz. Durch Schockventile geschützter, innenliegender Motor.

## ABBRUCH- UND SORTIER- GREIFER SERIE DSG

### ABBRUCH- UND SORTIERGREIFER SERIE DSG FÜR TRÄGERGERÄTE BIS 65 T

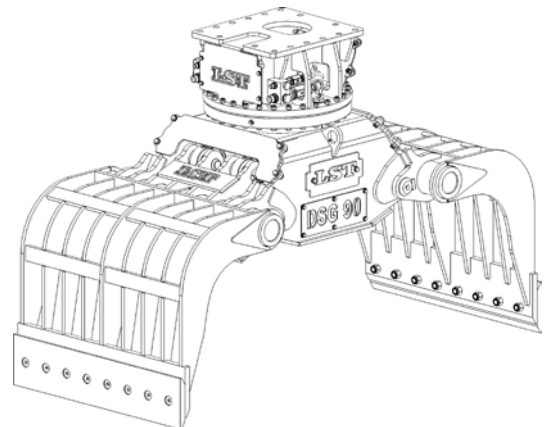

Modell		DSG 90	DSG 150	DSG 200	DSG 250	DSG 350	DSG 400
Baggergewicht Abbruch	[t]	10 - 15	16 - 25	22 - 30	31 - 45	40 - 60	46 - 65
Baggergewicht Sortieren	[t]	10 - 19	15 - 35	22 - 45	30 - 65	40 - 60	46 - 65
Eigengewicht	[kg]	1070	1530	1995	3160	3870	3870
Inhalt SAE	[m³]	0,7	0,9	1,2	1,5	1,65	1,8
Schliesskraft Spitze	[t]	5	6,5	10	13,5	14	20
Öffnungsweite	[mm]	1950	2060	2455	2800	2500	3050
Schalenbreite	[mm]	900	1000	1150	1300	1500	1500
Breite Geschlossen	[mm]	1200	1260	1450	1700	1760	1950
Gesamthöhe geschlossen	[mm]	1400	1550	1750	1950	1950	2300
Gesamthöhe offen	[mm]	1250	1350	1500	1750	2200	2100
Anzahl Zylinder		2	2	2	2	2	2
Messer wendbar/wechselbar		ja	ja	ja	ja	ja	ja
Betriebsdruck max.	[bar]	320	320	320	320	320	320
Ölbedarf	[l/min]	75 - 105	75 - 105	95 - 125	95 - 125	100 - 120	115 - 155
Dreheinheit*		HWRI	HWRI	HWRI	HWRI	HWRI	HWRI
Drehmotor Betriebsdruck	[bar]	140	140	140	140	120	140
Drehmotor Ölbedarf	[l/min]	10	10	10	10	50	20

\* HER - Hydraulischer Drehmotor

HWRI - Hydraulisch angetriebener, doppelt gelagerter Drehkranz. Durch Schockventile geschützter, innenliegender Motor.

## ABBRUCH- UND SORTIER- GREIFER SERIE DSG

### ÄUSSERST WARTUNGSFREUNDLICH

Grundkörper und Schalen werden vollständig aus Har-dox® gefertigt. Dadurch sind sie extrem stabil, zeigen kaum Verschleißerscheinungen und verursachen nur geringe Instandhaltungskosten. Zudem besitzen alle Modelle der Serie DSG wechsel- und wendbare Unterschraubmesser. Die hydraulischen Komponenten einschließlich Zylinder, Schläuche und Drehmotor sind geschützt angeordnet, alle beweglichen Teile sind gelagert und abschmierbar.

### OPTIONAL ERHÄLTlich:

- auch mit gebrannten oder geschlossenen Schalen

### DIE VORTEILE AUF EINEN BLICK

- vielseitig verwendbar
- große Kraft und Schnelligkeit
- präzises Arbeiten
- wartungsfreundlich
- robust
- wirtschaftlich

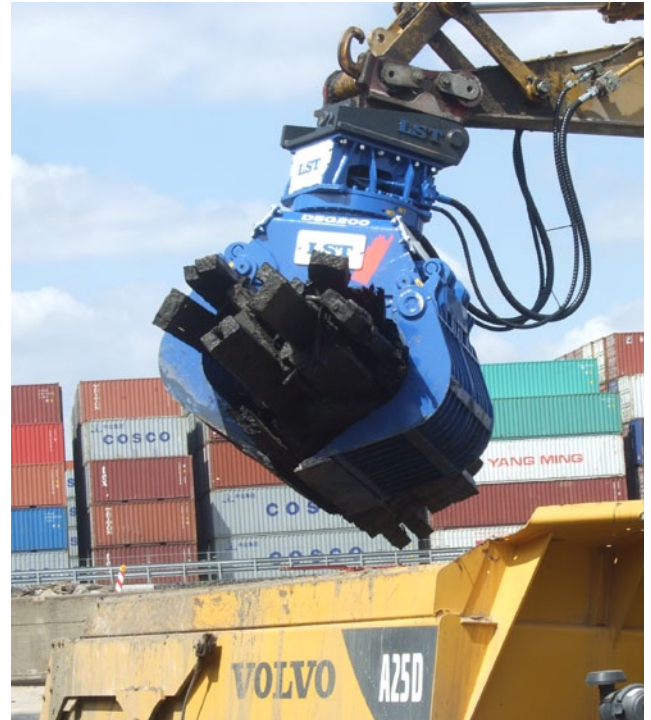

# LST - ANBAUGERÄTE WEITERE PRODUKTE

**Hydraulikhammer Serie XB**  
für Bagger von 0,6 – 120 t



**Demolator Serie XMB**  
für Bagger von 24 - 120 t



**Kombizangen-Pulverisierer Serie RP**  
für Bagger von 8 - 260 t



**Schrottschere Serie AD**  
für Bagger von 2 – 95 t



**Mehrschalengussgreifer Serie XMG**  
für Bagger von 25 – 55 t



**Universalgreifer Serie USG**  
für Bagger von 1 – 26 t



**Zweischalengreifer Serie BS**  
für Bagger von 1 – 12,5 t



**Mehrschalenreifer Serie SM/SMF**  
für Bagger von 1 – 26 t



**Rotierender Sieblöffel Serie RT**  
für Bagger von 3 – 42 t



**Schreddersieblöffel Serie SB**  
für Bagger von 3 – 35 t



**Frontanbaustreuer Serie FAS**



**Großflächen-  
Aufbaustreuer Serie LAS**



**Vibrationsplatte Serie VP**  
für Bagger von 1,5 – 45 t



**Fractum Brecher Serie FB**  
für Bagger von 20 - 70 t



**Abbruchzange Serie DS**  
für Bagger von 2 - 158 t



**Pulverisierer Serie P**  
für Bagger von 6 - 89 t



**Multifunktionszange Serie MP**  
für Bagger von 14 - 79 t



**Abbruch- und Sortiergreifer Serie DSG**  
für Bagger von 1,5 - 65 t



**Zweischalengreifer GZ**  
für Bagger von 1 - 30 t



**Holzgreifer Serie TM / TML**  
für Bagger von 2 - 24 t



**Brecherlöffel Serie CB**  
für Bagger von 8 - 50 t



**Umschlaggreifer Serie DMG**  
für Bagger von 14 - 42 t



**Flächenfräse Serie SC**  
für Bagger von 2 - 60 t



**Multifunktions-  
Anhängerstreuer Serie MTS**



**Bodenstabilisierungsfräse Serie GSM**



**Erdbohrer Serie HA**  
für Bagger von 0,75 – 30 t



## LST GROUP AWT – ANBAUGERÄTE UND WERKZEUGE FÜR BAU- UND INDUSTRIEMASCHINEN

Zentrale  
Gewerbestraße 17a  
82211 Herrsching / Deutschland  
Tel.: +49(0)81 52/37 97-0  
Fax: +49(0)81 52/37 97-550  
info@LST-group.com  
www.LST-group.com

[www.myLST.com](http://www.myLST.com)  
Weltweites Portal für Gebrauchtmaschinen.

[www.MeisselMarkt.de](http://www.MeisselMarkt.de)  
Portal für Einsteckwerkzeuge für  
Hydraulikhämmer aller Marken.

[www.LST-aluminium.de](http://www.LST-aluminium.de)  
Portal für Verladestysteme, Aluminiumschienen,  
Alukoffer und Aluminiumteile.

### LST Group – Geschäftsfelder

- AWT – Anbaugeräte und Werkzeuge für Bau- und Industriemaschinen
- SME – Stahl- und Maschinenbau
- CIM – Bau- und Industriemaschinen

**LST-HOTLINE – RUFEN SIE UNS AN:**

**0800-578 22 55\***

**\*AUS DEUTSCHLAND KOSTENFREI**

