

PESO OPERATIVO: 6.584 kg POTENZA MOTORE: 38,1 kW

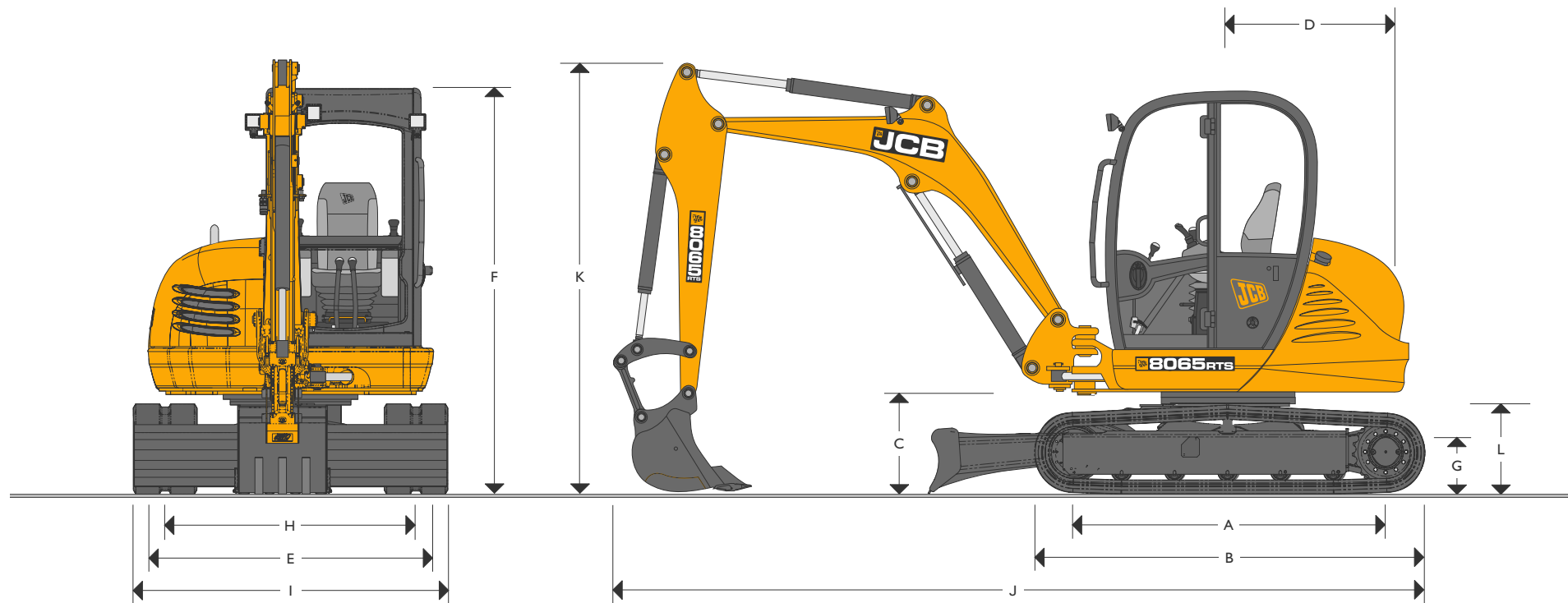

DIMENSIONI

	mm		mm
A	1991	F	2563
Interasse ruote - cingoli in gomma		G	340
Interasse ruote - cingoli in acciaio	2006	H	1600
B	2516	I	2000
Lunghezza totale carro - cingoli in gomma		J	5426
Lunghezza totale carro - cingoli in acciaio	2531	K	2758
C	682	L	650
D	1183		
Raggio di rotazione posteriore			
E	1800		
Larghezza complessiva della torretta			

MOTORE

Modello		Isuzu 4LE-1T Tier 3
Carburante		Diesel
Raffreddamento		Ad acqua
Potenza massima	kW @ 2600 giri/min.	40,5
Potenza netta	kW @ 2600 giri/min.	38,1
Coppia massima	Nm @ 1800 giri/min.	182
Coppia netta	Nm @ 1800 giri/min.	171,1
Cilindrata	cm ³	2179
Pendenza massima superabile	gradi	35
Batteria	V/Ah	12 / 75
Alternatore	A	80

CARRO

Nr. di rulli di appoggio (per lato)		5
Larghezza cingoli	mm	400
Pressione specifica al suolo	kg/cm ²	0,396
Altezza minima da terra	mm	340
Tensionamento cingoli		Grasso
Velocità di traslazione – bassa	km/h	2,9
Velocità di traslazione – alta	km/h	5,3
Forza di trazione alla barra	kN	77,5

IMPIANTO IDRAULICO

Pompa		A portata variabile con Load Sensing
Portata massima	l/min	163
Pressione massima	bar	230
Pressione massima rotazione	bar	220
Portata massima circuito ausiliario	l/min	90
Bassa portata (opzionale)	l/min	25
Motori idraulici		Pistoni

CABINA OPERATORE

		Esterna	Interna
Altezza cabina con struttura protettiva FOGS	mm	2658	1556
Altezza cabina senza struttura protettiva FOGS	mm	2623	1556
Altezza cabina con aria condizionata	mm	2768	1556
Altezza cabina senza aria condizionata	mm	2623	1556
Lunghezza cabina	mm	1328	1187
Larghezza cabina	mm	980	933
Distanza da base sedile a tetto	mm	1570	1570
Larghezza vano porta	mm	564	564

RIFORNIMENTI

Serbatoio carburante	litri	73
Liquido di raffreddamento motore	litri	13,5
Olio motore	litri	9
Impianto idraulico	litri	105
Serbatoio idraulico	litri	59

PESI MACCHINA

Peso operativo*	kg	6584
Peso di trasporto	kg	6508
Con tettuccio	kg	-80
Con struttura protettiva FOGS	kg	+25

*Peso operativo secondo ISO 6016 comprensivo di cabina chiusa, avambraccio di serie, benna da 460 mm, serbatoi pieni, operatore del peso di 75 kg.

LAMA DOZER

Taglio della lama sopra il suolo	mm	432
Taglio della lama sotto il suolo	mm	553
Angolo di incidenza	gradi	27,5
Larghezza	mm	2020
Altezza	mm	411
Sbalzo anteriore	mm	721,4

PRESTAZIONI

Braccio	mm	2780
Avambraccio	mm	1900
A Sbraccio massimo	mm	6624
B Sbraccio massimo al suolo	mm	6514
C Profondità di scavo max - lama sollevata	mm	4068
C Profondità di scavo max - lama abbassata	mm	4350
D Altezza massima di scavo	mm	6004
E Altezza massima di scarico	mm	4271
F Altezza perno benna	mm	5085
G Massima profondità di scavo verticale	mm	2689
H Raggio di rotazione anteriore minimo	mm	2695
H Raggio di rotazione anteriore minimo (brandeggio max)	mm	2373
I Angolo di brandeggio sinistro	gradi	60
J Angolo di brandeggio destro	gradi	65
Angolo di azionamento della benna	gradi	197
Rotazione avambraccio	gradi	123
Forza di strappo alla benna	kN	41,1
Forza di strappo all'avambraccio	kN	29,7
Velocità di rotazione	giri/min	10

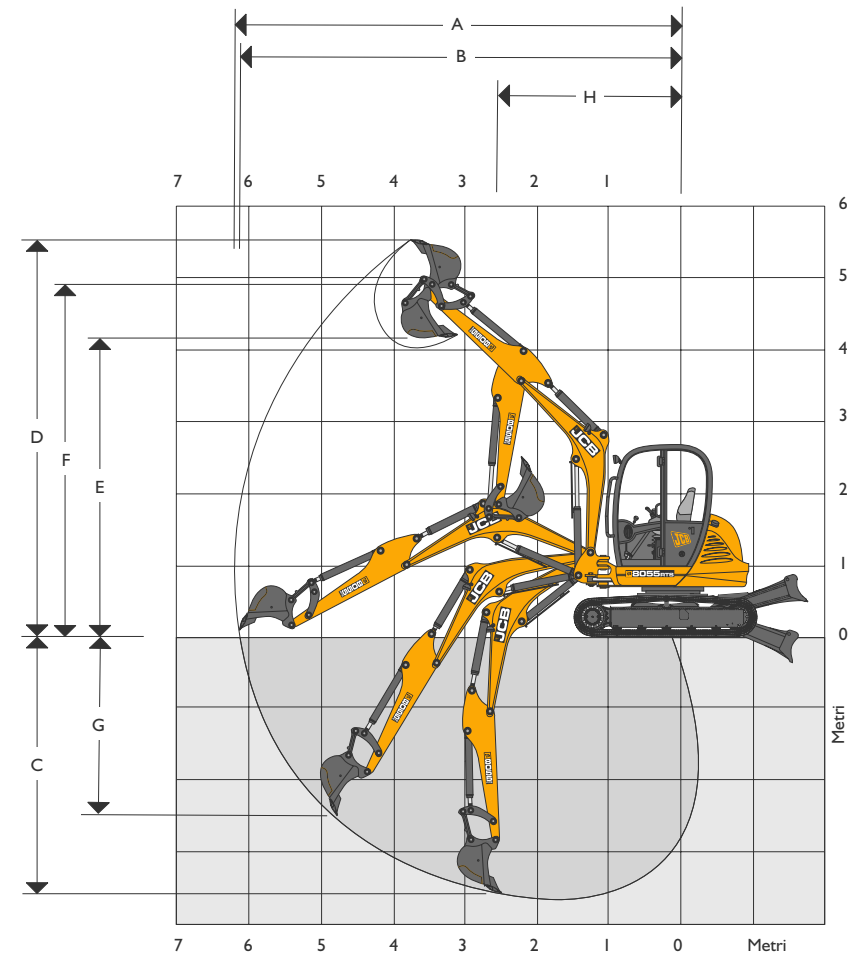
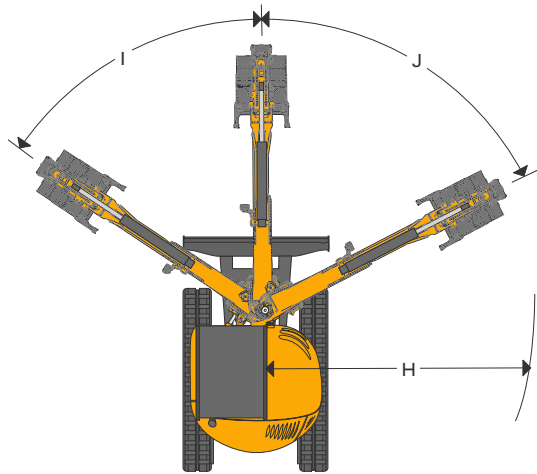

LIVELLI DI RUMOROSITÀ (DINAMICI 95/27/CE)

Esterno cabina	dB (LwA)	96
Interno cabina	dB (LwA)	76

DOTAZIONI OPZIONALI

Comandi a doppia configurazione (commutazione ISO/SAE), comandi circuito ausiliario elettro-proporzionali, circuito a bassa portata (low flow), aria condizionata, kit protezione ventola motore, struttura protettiva FOGS certificata, specchietto, kit attrezzi, radio, olio idraulico biodegradabile, estintore, allarme di traslazione, immobilizzatore, kit di sollevamento (gancio omologato, valvole di blocco), copertura tetto gialla, benne da scavo, benne pulizia fossati/livellamento, martello idraulico, trivella, attacco rapido meccanico, cingoli in acciaio da 550 mm, faro rotante lampeggiante, attacco rapido meccanico.

DOTAZIONI DI SERIE

Cabina completamente vetrata certificata ROPS e TOPS (comprensiva di riscaldamento, luce interna, portabicchiere, serratura blocco porta in posizione di apertura entro l'ingombro posteriore, parabrezza con supporti a gas), circuito ausiliario a doppio effetto, sistema completo di segnalazioni acustiche/visive, freno di rotazione idraulico, esclusione comandi, cassetta portattrezzi con serratura, acceleratore elettronico, ritorno al minimo automatico, presa elettrica da 12 V, pedali comando traslazione pieghevoli, punti di sollevamento, cingoli in gomma, servocomandi ISO, sedile ammortizzato, luce di lavoro sul braccio, staccabatteria, protezione cilindro comando braccio, lama dozer, braccio da 2.750 mm, avambraccio da 1.900 mm, 2 velocità di traslazione, motori di traslazione Auto kickdown.

8065 RTS – CAPACITÀ DI SOLLEVAMENTO – Lama dozer di serie, cingoli in gomma da 400 mm, avambraccio da 1.900 mm, senza benna.

Sbraccio da centro di rotazione

Punto di carico	2.5m			3m			4m			5m			Sbraccio massimo			
Altezza	Lama sollevata	Lama abbassata		Lama sollevata	Lama abbassata		Lama sollevata	Lama abbassata		Lama sollevata	Lama abbassata		Lama sollevata	Lama abbassata		
m	kg	kg	kg	kg	kg	kg	kg	kg	kg	kg	kg	kg	kg	kg	kg	mm
2.5							1272*	1322*	1227*	817	1335*	723	723	1364*	625	5.4
2.0				1298*	1746*	1702*	1367*	1479*	1018	838	1391*	723	698	1401*	600	5.5
1.5	2755*	2965*	2010	2096*	2290*	1586	1163	1679*	1001	803	1462*	705	666	1415*	579	5.6
1	2145	3671*	1840	1693	2740*	1463	1105	1879*	959	803	1544*	677	657	1442*	567	5.6
0.5	2092	4002*	1841	1649	3095*	1394	1080	2040*	915	776	1633*	668	662	1488*	563	5.55
Livello del terreno	1958	4152*	1685	1608	3363*	1343	1074	2245*	909	773	1698*	669	686	1541*	584	5.45
- 0.5	1891	4051*	1671	1547	3396*	1293	1061	2358*	889	778	1722*	654	710	1579*	606	5.3
- 1	1523	3389*	1632	1204	2745*	1304	874	1984*	894			669	731	1622*	656	4.6

Capacità di sollevamento in linea.
 Capacità di sollevamento su 360°.

Note:

1. Le capacità di sollevamento sono espresse secondo la norma ISO 10567 ossia: il valore indicato è il minore tra il 75% del carico di ribaltamento minimo e l'87% del limite idraulico. I valori contrassegnati con * si riferiscono al limite idraulico.
2. Le capacità di sollevamento si riferiscono a macchina posizionata su terreno solido e livellato e dotata di punto di sollevamento idoneo e omologato.
3. Durante il sollevamento occorre montare la benna, il peso della benna deve essere sottratto dalle capacità di sollevamento di cui sopra.
4. Le capacità di sollevamento potrebbero essere limitate da norme locali. Consultare il proprio concessionario.

