

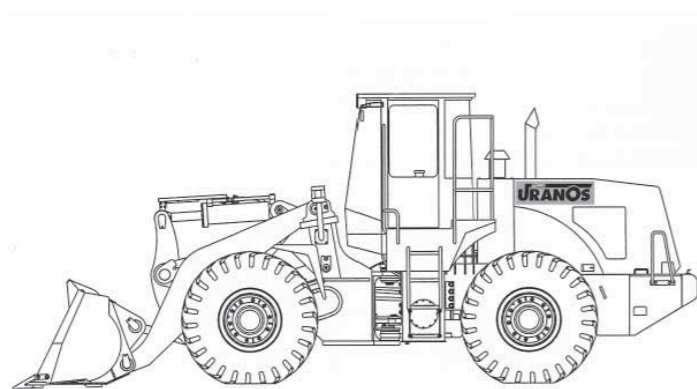

## DATEN & FAKTEN

### Technische Daten Radlader URANOS® ZL50G

Beschreibung	Description	Spezifikation	Einheit
Betriebsgewicht	Operating weight	17,5	t
Nutzlast	Rated load	5000	kg
Schaufelinhalt	Bucket capacity	3,0	m <sup>3</sup>
Schütthöhe	Dumping clearance	3090	mm
Schüttreichweite	Dumping reach	1130	mm
Max. Losbrechkraft	Max. breakout force	170	KN
Länge • Breite • Höhe	L • W • H	8110 • 3000 • 3485	mm
Hubzeit	Raising time	<6	s
Totalwendezeit	Total cycling time	<11	s
Max. Zugkraft	Max. Drawing force	145	KN
Knickwinkel	Articulation angle	+ - 35	°
Min. Wenderadius	Min. turn radius	6400	mm
Steigfähigkeit	Climb ability	28	°
Achsstand	Wheel base	3300	mm
Spurweite	Tread	2200	mm
Fahrgeschwindigkeit	1. Gang vor- / rückwärts	11,5 / 16,5	km/h
Fahrgeschwindigkeit	2. Gang vorwärts	37	km/h
Motormodell	Engine model	Cummins QSB6.7 (Tier 3)	
Nennleistung/-drehzahl	Rated power / Rated speed	162 kW / 2200 r / min	
Bereifung	Tyres	23.5 - 25 - 16PR	

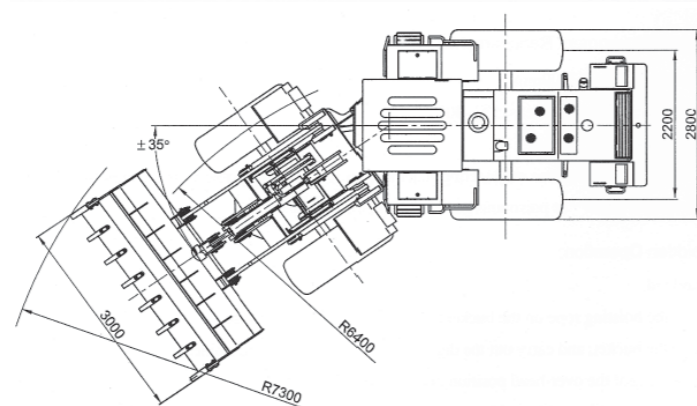
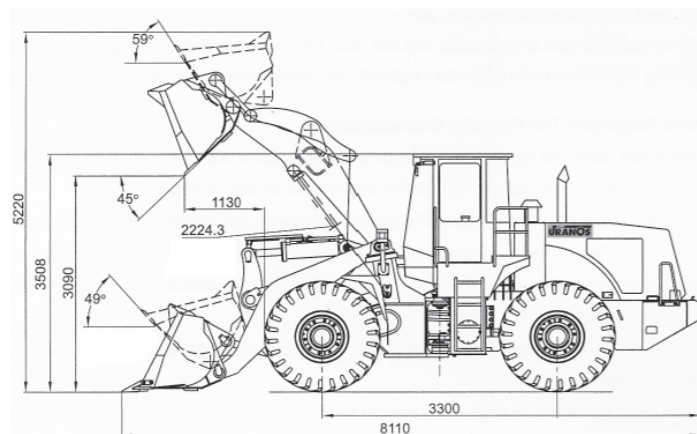

### Technische Daten - Klammer

Min. Klammerdurchmesser	Min. Clamping diameter	Ø 430 / Ø 800	mm
Max. Klammeröffnung	Max. fork opening	Ø 2000 / Ø 1990	mm
Schütthöhe	Dumping clearance	3230	mm
Schüttreichweite	Dumping reach	1845	mm
Betriebsgewicht	Operating weight	17,5	t

### Technische Daten - Seitenkippschaufel

Nennlast	Rated load	5000	kg
Schütthöhe/			
Seitenschütthöhe	Dumping clearance	3025 / 3975	mm
Schüttreichweite/			
Seitenausschüttreichweite	Dumping reach	1192 / 97	mm
Betriebsgewicht	Operating weight	18,2	t

### Technische Daten – verlängertes Hubgerüst

Schaufelinhalt	Bucket capacity	3,5	m <sup>3</sup>
Schütthöhe	Dumping clearance	3550	mm
Schüttreichweite	Dumping reach	1300	mm
Betriebsgewicht	Operating weight	17,5	t



**DAS RECHNET SICH:  
BULLIGE KRAFT, LANGLEBIGKEIT  
UND AUSDAUER!**

Im Juni 2007 hat URANOS® den ZL50G in Deutschland präsentiert. Die Produktpräsentation wurde mit dem Versprechen verbunden, eine technisch ausgereifte Maschine mit sehr guten Handlungseigenschaften zu liefern. Damals fuhr ich den ZL50G zum ersten Mal - und war begeistert! Die Maschine überzeugt durch riesige Kraftreserven, günstige Verbrauchswerte und einen Preis, bei dem mein Chef nicht lange gezögert hat. Hinzu kommt die gute Betreuung durch den URANOS®-Händler vor Ort: Inspektionen, Ersatzteile, Produktinformationen - wir werden bestens bedient und fühlen uns wohl mit unserem Lieferanten! Ich kann nur empfehlen: Überzeugen Sie sich selbst!

### ZL50G RADLADER



URANOS® garantiert einfache und komfortable Wartung. Als Kunde steht Ihnen zudem unser zuverlässiger Service zur Seite.

**URANOS**

URANOS® AG • 99091 Erfurt Tel.: (+49) 03 61 / 6 00 39 58 E-Mail: info@uranos-ag.de  
August-Röbling-Straße 24 Fax: (+49) 03 61 / 6 00 39 59 web: www.uranos-ag.de



## ZL50G RADLADER

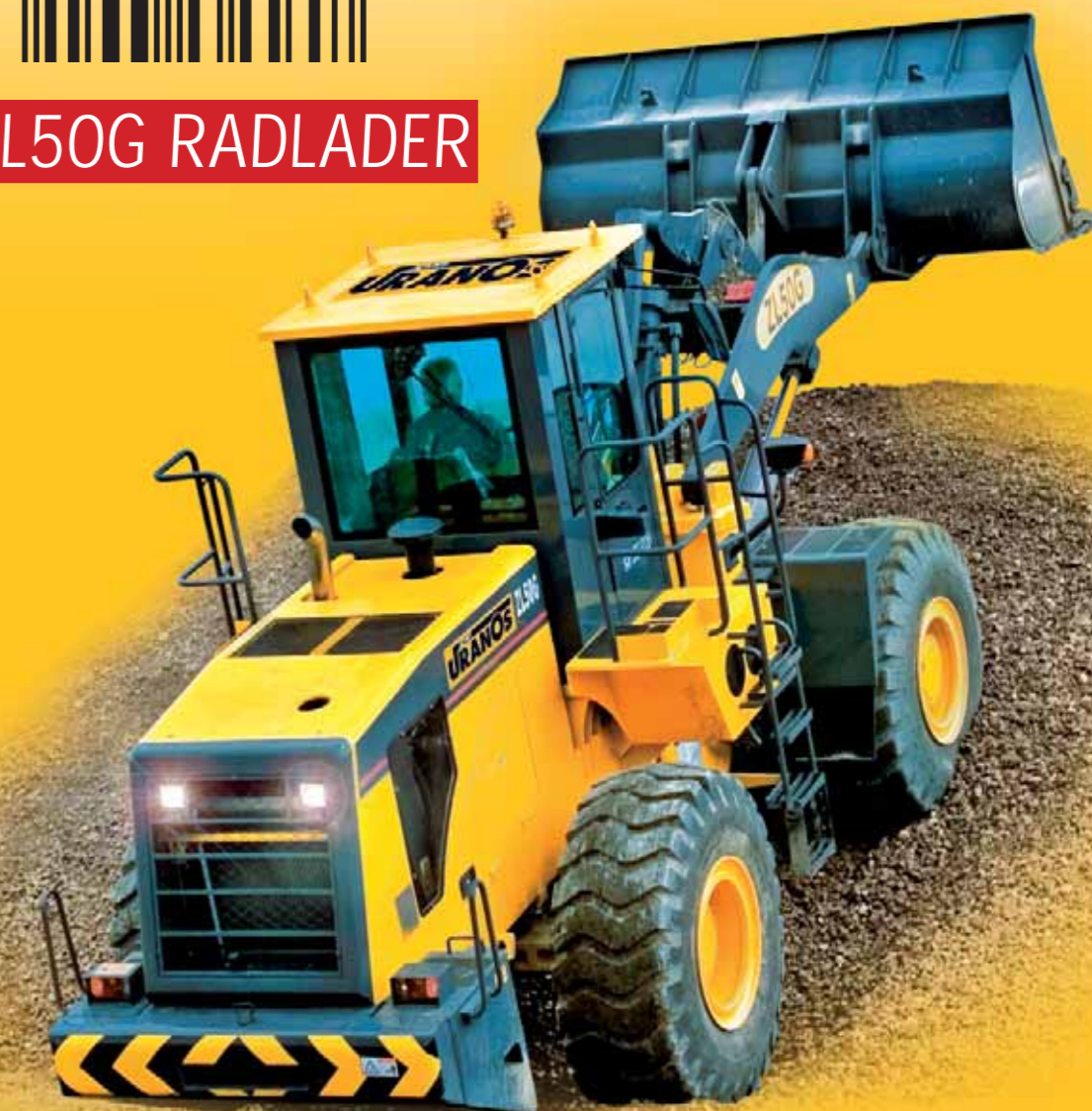

## RECHNEN SIE MIT DIESER MASCHINE

MOTORLEISTUNG  
162 kW / 220 PS  
Betriebsgewicht  
17.500 kg  
SCHAUFELVOLUMEN  
3,0 / 3,5 m<sup>3</sup>



**URANOS**



URANOS® - der Repräsentant des größten Baumaschinenherstellers Chinas



Die URANOS® Maschinenhandels AG mit Sitz im Herzen Deutschlands ist Spezialist für ausgesuchte chinesische Baumaschinen und exklusiver Importeur von XCMG in Deutschland, Österreich und der Schweiz. Wir haben für Sie die Power aus dem Reich der Mitte und... den Preis! Vergleichen Sie die Leistungsdaten, den Komfort und den Service! Sie werden sehen, mit URANOS® können Sie prima arbeiten und rechnen.

Lars Kossack  
Geschäftsführer

## Mit dem können Sie rechnen: Der URANOS® Radlader ZL50G

TÜV-geprüft nach allen gängigen und aktuell gültigen Normen der Europäischen Maschinenrichtlinie 98/37/EG nach Anhang II A (CE).

### TÜV-geprüfte Qualität

XCMG-Z-Kinematik mit kurzem Hydraulikkreislauf und schnellen Ansprechzeiten, automatisches „Leveling“ in jeder Schaufelposition.

ZF-Getriebe Modell: 4WG-200 (141) , ZF-Achsen Vorderachse-Modell: AP-412/HK, Hinterachse-Modell: AP-410/DK, 162 kW-Cummins-Maschine Modell: QSB6.7(Tier3)-Z5G(CE)



Der URANOS® Radlader ZL50G ist die Top-Alternative für Unternehmen der Bau- und Bergbauindustrie, der Recycling- und Abfallwirtschaft sowie der Landwirtschaft.

### Marken unter der Haube

Der URANOS® ZL50G bietet Ihnen bei solider Verarbeitung hohes technisches Know-how unter Verwendung klassischer Markenkomponenten bei Motor, Getriebe, Achsen und Hydraulik. XCMG als Chinas größter Baumaschinen- und Sonderfahrzeughersteller setzt Maßstäbe hinsichtlich Prozess- und Produktqualität und hat in vielfältigen Gemeinschaftsunternehmen mit führenden westlichen Herstellern Erfahrungen bez. Entwicklung und Produktion sammeln können.

Mit Ihrer Entscheidung zum URANOS® ZL50G steht Ihnen auch unser umfassender Service bei Schulung, Finanzierung, Wartung, Reparatur und Produktnews zur Seite.



PERMCO-Hydraulikpumpe - Modell: P5100-F100 CX

### Sehr robuste Verarbeitung

Der gesamte Stahlbau (Hubgerüst, Chassis, Knickgelenk) des Laders ist sehr massiv ausgelegt und für hohe Dauerbelastungen konzipiert worden.

Die ZF-Pendelachse hinten gewährleistet eine stabile Straßenlage der Maschine auch unter Vollbelastung in schwierigem Gelände.

Besonders resonanz- und vibrationsdämpfende Dreipunkt-Antriebsstrangaufhängung für höheren Komfort und längere Lebensdauer des Chassis.

Hydrauliksteuerung über Joystick, hydraulische Servolenkung. Serienmäßig mit BEKA-MAX Zentralschmierung ausgerüstet. Staubunanfalliges Luftansaugsystem für längere Luftfilter-Wartungsintervalle.



Elektrisch öffnende Motorhaube aus Kohlefaser-Compound zur Gewichts- und Lärmreduktion

### 24 Monate oder 2000 Betriebsstunden Garantie\*

Der ZL50G ist wie alle URANOS®-Produkte vom TÜV Rheinland mit einer validen CE ausgestattet.

Er bietet mit ROPS-/FOPS-Kabine maximale Sicherheit, verfügt serienmäßig über Radio und Klimaanlage sowie eine komfortable Einhebel-Hydrauliksteuerung. Das übersichtliche Armaturenbrett und die tiefgezogenen Frontscheiben bieten dem Maschinenführer ein optimales Blickfeld, Sicherheit und Fahrkomfort. Besonders fahrerfreundlich sind auch die großzügig gestalteten Auf- und Einstiegsbereiche. Eine BEKA-MAX-Zentralschmierung sorgt für einen reibungslosen Betrieb. Alle Komponenten sind gut zugänglich angeordnet und erleichtern damit die Wartungsarbeiten.

\* Fragen Sie uns nach unserem innovativen Maschinenversicherungskonzept.



**XCMG**  
**URANOS**