



Bobcat®

T250

Kompakte Lader



Leistungsdaten

Fahrbare Nutzlast	1168 kg
Kipplast	3338 kg
Förderleistung – T250	80,2 l/min
Förderleistung – T250H	151 l/min
Systemdruck an Schnellkupplungen	22,4–23,1 MPa
Max. Fahrgeschwindigkeit	10,6 km/h

Motor

Fabrikat/Modell	Kubota / V3800-DI-T-E3
Kraftstoff / Kühlung	Diesel / Wasser
Leistung	58 kW
Drehmoment bei 1500 U/Min (SAE J1 995 brutto)	298 Nm
Anzahl Zylinder	4
Hubraum	3769 cm ³
Kraftstofftank	98,4 l

Gewichte

Betriebsgewicht – T250	4240 kg
Betriebsgewicht – T250H	4260 kg

Bedienelemente

Fahrbetrieb	Fahrtrichtung und Geschwindigkeit werden über zwei Hebel gesteuert
Hub- und Kippfunktionen	Separate Pedale oder optionales ACS-Steuersystem
Frontzusatzhydraulik (Standard)	Schalter am rechten Lenkhebel

Antrieb

Getriebe	Stufenlos regelbare Tandem-Hydrostatikkolbenpumpen zum Antrieb von zwei voll umsteuerbaren Hydrostatikmotoren
----------	---

Standardmerkmale

Verstellbarer Federsitz mit hohem Rückenpolster	Hydraulische Schaufelparallelführung
Bob-Tach™ Rahmen	Instrumente
BICS-Verriegelungssystem	Hubarmsperre
Deluxe-Fahrerkabine	Arbeitsscheinwerfer, vorne und hinten
Umfasst Ausschäumung im Kabineninneren, Seiten-, Dach- und Heckscheiben	Feststellbremse
Kabinentür	Sicherheitsgurt
Elektrisch aktivierte proportionale Frontzusatzhydraulik	Schutzbügel
Motor- und Hydrauliksystem-Abschaltung	Turbolader mit zugelassenem Funkenfänger
	Raupen – Gummi – 450 mm
	CE-Zertifizierung

* Überrollschutz (ROPS) – entspricht den Anforderungen von SAE-J1040 und ISO 3471; Aufbau zum Schutz gegen herabfallende Gegenstände (FOPS) – entspricht den Anforderungen von SAE-J1043 und ISO 3449, Stufe I.

Sonderausstattung

Deluxe-Instrumententafel	ACS-Steuersystem
Hydraulischer Bob-Tach™	AHC-Handbedienung
Beheizte Kabine mit Verglasung	SJC-Joystickbedienung
Klimaanlage	Laufrollen-Federung

Abmessungen

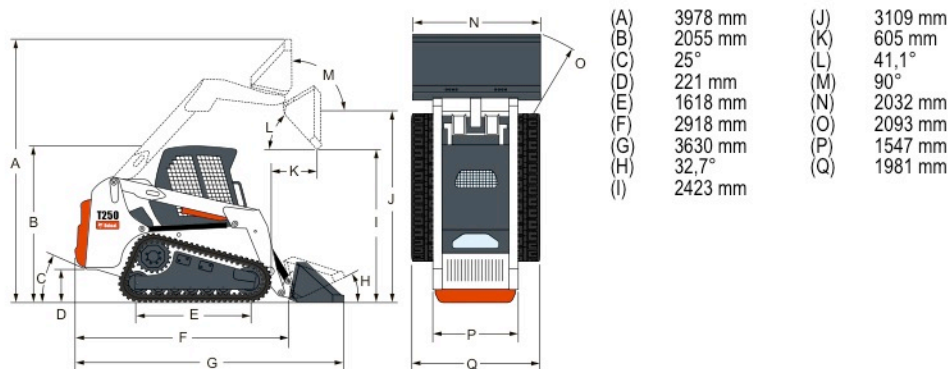

Anbaugeräte

Schwenkschild
Schwenkbesen*†
Erdbohrer
Anbaubagger
Planierkasten
Brushcat Rotationsmäher
Schaufeln
Holzshredder*
Vier-in-Eins-Schaufel
Betonpumpe*
Abbruchschere*
Unterschneidmesser
Planierschild*
Anbaudumper
Landwirtschaftlicher Universalgreifer
Anbaugrader*
Hydraulikhammer**
Universalgreifer
Nivellierrechen
Steinsammelschaufel
Mischschaufel*
Palettengabel – Standard
Palettengabel – hydraulisch
Kaltfräse*
Heckabstützungen
Aufreißer
Schneefräse*
Rasenausroller*
Kraftrechen*
Streuer
Baumstumpfräse*
Super-Scraper
Kehrschaufel
Drei-Punkt-Aufhängung
Bodenfräse
Tilt-Tatch™
Stahlraupen
Baumverpflanzler*
Grabenverdichter
Grabenfräse
Universalgabeln
Universalrahmen
Vibrationswalze
Wassersprühanlage
Radsäge
Seitenkehrer

*Elektrosteuersatz erforderlich.
 **Beim Einsatz dieser Anbaugeräte ist die Lexan-Schutzverglasung erforderlich (12 mm starke Fronttür und 6 mm starke Dach- und Heckfenster).
 †Wassersprühanlage (optional)



Bobcat
 Bensheim

Bobcat Bensheim GmbH & Co.KG

Berliner Ring 169
 64625 Bensheim
 Tel.: +49 (0) 62 51 84 82 -0 Fax: +49 (0) 62 51 84 82 -199
 bensheim@bobcat.de
 www.bobcat.de



Bobcat

www.bobcat.eu