

Technisches Datenblatt

CityCat 5000 SL/XL (80 km/h) - 80 km/h Euro 5 (130 kW)

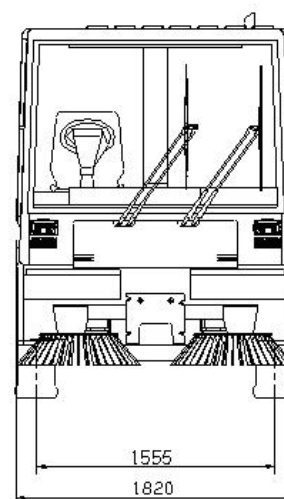
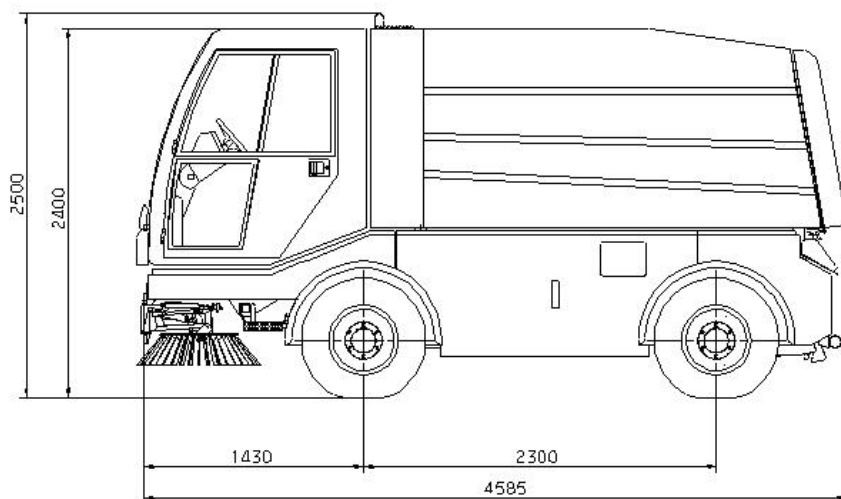

Abmessungen

Länge Typ SL (2 Besen)	4585 mm
Breite (1870 mm, Kat. N2)	1820 mm
Höhe	2500 mm
Radstand	2300 mm
Spurweite	1555 mm
Kehrbreite Typ SL/XL	2200 bis max. 3520 mm

Gewichte

Leergewicht	5750 kg
Nutzlast	4450 kg
Zulässiges Gesamtgewicht	10200 kg

Motor

EURO 5 - Mercedes Dieselmotor, OM 904 LA.V/3, 4 Zylinder, Gesamthubraum 4250 cm³, 130 kW/177 PS, wassergekühlt, Ladeluftkühlung.

Brennstofftank (110 l, Kat. N2)	110 l
AdBlue Tank	8 l
Elektrische Anlage	24 V

Fahrtrieb

Stufenloser, hydrostatischer Fahrtrieb mit 2 Fahrstufen, mit automatischer, lastabhängiger Regelung.

Lenkung

Vierradlenkung mit mechanischer Servounterstützung.

Hydraulik

Verstellbare, load-sensing gesteuerte Axialkolbenpumpe für Gebläseantrieb und Bewegungshydraulik des KGB. Zahnradpumpen für Lenkung, Bremsen, Bewegungshydraulik und Besenantrieb.

Fahrleistungen

Arbeitsgeschwindigkeit	0-18 km/h
Fahrgeschwindigkeit	max 80 km/h
Steigvermögen (beladen)	20 %



Emissionsarmer Motor

Der laufruhige, drehmomentstarke Mercedes-Benz-Dieselmotor mit tiefsten Verbrauchs- und Emissionswerten ermöglicht ein äusserst zuverlässiges, wirtschaftliches Arbeiten.

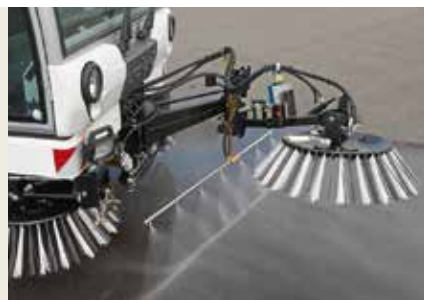

Schwemmanlage

Marktplätze, Baustellen und Fussgängerzonen können dank ausreichendem Druck sauber und gründlich abgespritzt werden. Der grosse Kehrgutbehälter dient dabei als Wassertank.



Laubsaugschlauch

Für schwer zugängliche Stellen ist der um 360° schwenkbare und flexible Laubsaugschlauch das geeignete Zubehör; Laub und andere Abfälle können rasch, mühelos und effizient aufgenommen werden.

Achsen

Hinterachse als Lenktriebachse mit Differential. Laufachse vorne.

Bremsen

Hydraulische Zweikreisbremsanlage. Scheibenbremsen vorn und hinten. 4-Kanal-ABS nach 71/320/EG. Hydraulische Federspeicherhandbremse auf Hinterachse.

Fahrgestell

Spezielle Konstruktion aus geschweisstem Rechteckrohrrahmen. Federung beider Achsen mit Blattfedern und Stossdämpfern.

Bereifung

265 / 70 R 17.5

Fahrerkabine

Komfortable auf Hydrolagern gefederte, schallisolierte Alu-Kabine. Frontscheibe aus wärmedämmendem, gewölbtem, reflexionsarmen Sicherheitsglas. 2 Schiebefenster in jeder Türe. Mehrstufiges Heizungsgebläse. Sonnenblende. Scheibenwischer mit Waschanlage. Gefederte individuell einstellbare Fahrer- und Beifahrersitze. Verstellbare Lenksäule. Übersichtlich und ergonomisch angeordnete Bedienungs- und Überwachungsinstrumente. Akustische Warnanlage für Temperatur- und Flüssigkeitsniveau-Überwachung.

Kehrgutaufnahme

Aufnahmeprinzip saugend, mit gezogenem, rostfreiem Saugmund vor der Vorderachse, zusammen mit Seitenbesen seitlich 400 mm hydraulisch verschiebbar. Saugmundhöhenverstellung hydraulisch. Stufenlos regelbares Hochleistungs-Sauggebläse.

Kehrgutbehälter

Behälter aus Edelstahl 4m³ hydraulisch kipp- und schliessbar.

Auskipphöhe

790 mm

Auskippbreite

1670 mm

Wassersystem

Frischwassertank rostfrei

ca. 790 l

Wasserpumpe für Wasserdüsen

Kehrbesen

2 Kehrbesen links und rechts Ø 900 mm Drehzahlverstellung stufenlos 0-80 U/min Anfahrssicherung.

3. Frontbesen am Typ XL für Kehrbreite bis max. 3520 mm und zum Auskehren von Ecken und Rampen, links, rechts und auf 2. Ebene einsetzbar.

Drehzahlverstellung stufenlos 0-110 U/min

Optionen

- Klimaanlage
- Hochkipfung
- Brauchwasser-Rückgewinnung
- Laubsaugschlauch
- Wildkrautbesen
- hydraulisch neigbare Seitenbesen
- Schwemmanlage
- Hochdruckwasserlanze

Technische Änderungen vorbehalten.

Version 12/2012

Bucher Schörling AG

Murzlenstrasse 80
CH-8166 Niederweningen
Tel. +41 44 857 22 11
Fax +41 44 857 24 10
info@bucherschoerling.com

