

\* | 102 kW (137 CV) à 2000 tr/min

▲ | 15677 - 16762 kg

📦 | 0,24 - 0,76 m<sup>3</sup>



## DX160W-3 | Pelles sur pneus



# DX160W-3



Vue d'ensemble	pages 4 - 5
Performances	pages 6 - 7
Confort	pages 8 - 9
Commandes	pages 10 - 11
Fiabilité	pages 12 - 13
Entretien	pages 14 - 15
Caractéristiques techniques	pages 16 - 17
Dimensions et cinématique de travail	pages 18 - 19
Capacités de levage	pages 20 - 22
Équipement	page 23

# L'EXCELLENCE EN MATIÈRE DE PERFORMANCES ET DE PRÉCISION



## VOTRE MACHINE EST-ELLE À LA HAUTEUR DE VOS BESOINS À LONG TERME ?

La nouvelle DX160W-3 offre la puissance et la robustesse qu'il vous faut pour prendre en charge les chantiers les plus exigeants. D'une stabilité exceptionnelle, elle se déplace rapidement d'un chantier à l'autre tout en respectant l'environnement et en ménageant votre portefeuille. Augmentez vos profits et maîtrisez vos coûts grâce à de nouvelles caractéristiques, telles que :

- Un **nouveau moteur** conforme aux normes **Phase IIIB**. Bénéficiez d'une **puissance** et d'une **réactivité élevées** tout en gardant une **consommation de carburant réduite** et des émissions polluantes minimales.
- **Des matériaux et composants de qualité supérieure**. Vous pouvez compter sur une disponibilité maximale et une fiabilité constante sur le long terme.
- Une toute **nouvelle cabine**, ergonomique, luxueusement équipée et **homologuée ROPS**. Travaillez dans un **confort de première classe** et profitez d'une **excellente visibilité panoramique**.
- Une combinaison parfaite de **robustesse**, de **stabilité** et de **polyvalence**. La garantie d'un investissement qui rapporte.

# VUE D'ENSEMBLE

Vérins de flèche et de balancier renforcés et de grand diamètre : fonctionnement puissant et souple.

Nouveaux feux de travail à puissance lumineuse accrue (équipement standard : 2 sur l'avant de la tourelle, 4 sur l'avant de la cabine, 2 sur l'arrière de la cabine, 2 sur la flèche et 1 sur le contrepois)

Points d'articulation en acier forgé, renforcés par des pièces de fonderie massives.

Forces d'arrachement considérables au godet et au balancier avec, respectivement, 11,7 et 8,1 tonnes.

Flèche et balancier à structures renforcées, nouveau système de flottement de la flèche (option)

Excellente visibilité panoramique avec visibilité accrue sur l'arrière et le côté droit

## MAÎTRISE ET PRÉCISION

- Contacteur marche avant / point mort / marche arrière intégré au manipulateur droit
- 4 gammes de vitesse (rapide, eco, lente, approche lente) et régulateur de vitesse
- Molette de navigation pour contrôler différentes fonctions de la machine
- 4 modes de travail et 4 modes de puissance moteur pour une efficacité optimale
- En équipement standard : débit et pression hydrauliques auxiliaires réglables depuis la cabine avec enregistrement de 10 réglages prédéfinis
- Commande proportionnelle des circuits hydrauliques auxiliaires pour un contrôle souple et précis des accessoires
- Nouvel écran couleur interactif à cristaux liquides TFT de 7". Très facile d'utilisation, il offre un accès complet aux réglages et aux données d'entretien de la machine.
- Caméra de recul et rétroviseurs de grande taille (caméra de vision latérale en option)
- 3 modes de verrouillage de l'oscillation de l'essieu avant (marche / arrêt / auto)

Garde au sol généreuse pour circuler en toute sécurité sur les terrains accidentés

Circuits hydraulique, électrique et de graissage fiables et bien protégés. Acheminement simple et bien conçu.

#### POSTE DE CONDUITE DE PREMIÈRE CLASSE

- Nouvelle cabine ROPS, spacieuse et pressurisée, aux niveaux de bruit et de vibration remarquablement bas
- Siège chauffant entièrement réglable à suspension pneumatique, en équipement standard
- Grande vitre de toit offrant une excellente visibilité pour travailler en hauteur
- Climatisation à régulation automatique
- Porte de grandes dimensions pour un accès commode et sûr

#### EFFICACITÉ MAXIMALE

- Nouveau moteur 6 cylindres DOOSAN DL06KB "Common Rail" : puissance et conformité Phase IIIB grâce à la technologie EGR
- Système de régulation électronique e-EPOS (Electronic Power Optimising System) et fonction de surpression hydraulique (Power boost) pour une combustion optimale et des émissions réduites
- Conversion encore plus efficace de la puissance moteur en performances hydrauliques pour améliorer le rendement énergétique et abaisser le coût d'exploitation
- Pompes hydrauliques de grande capacité (2 x 170 L/min) : mouvements plus rapides et efficacité accrue des accessoires
- Ventilateur de refroidissement à régulation électronique : optimisation des performances de refroidissement, économie de carburant et réduction du niveau sonore

#### ENTRETIEN FACILE

- Accès sans restriction à tous les points de contrôle et d'entretien
- Données d'entretien consultables directement sur l'écran de contrôle interactif
- Filtres regroupés
- Préfiltre à carburant avec décanteur
- Connexion informatique pour analyse et enregistrement des données d'entretien et de réparation
- Fonction d'autodiagnostic
- Composants Doosan extrêmement fiables

#### RÉSISTANCE À TOUTE ÉPREUVE

- Châssis inférieur renforcé, transmission souple et sans à-coups : conduite sûre et confortable sur terrains accidentés
- De robustes capots protègent entièrement les vérins de la lame et les vérins des stabilisateurs.

**DX160W-3**

# Productivité accrue et réduction de la consommation de carburant

## ■ Un retour sur investissement de premier ordre

La DX160W-3 accomplit les tâches les plus exigeantes avec une efficacité imperturbable. De manière fiable et constante, elle vous fait gagner du temps et de l'argent. Elle combine puissance de fouille, capacités de levage et rapidité pour produire davantage, jour après jour et année après année. Et grâce à son excellent rendement énergétique, vous réduirez vos coûts tout en protégeant l'environnement.



## 5 POINTS FORTS, TOUS À VOTRE AVANTAGE !

- Puissance : moteur Doosan 6 cylindres 102 kW (137 CV) à 2000 tr/min
- Excavation – Forces d'arrachement exceptionnelles : 11,7 t au godet / 8,1 t au balancier
- Productivité – Capacités de levage sur l'avant à 6 m de portée et 3 m de hauteur sans égales dans cette catégorie : 5,15 t (flèche monobloc) et 4,94 t (flèche articulée)
- Excellentes vitesses de pointe : 3,5 / 10 / 32 / 37 km/h
- Taille : dimensions et enveloppe de travail idéales

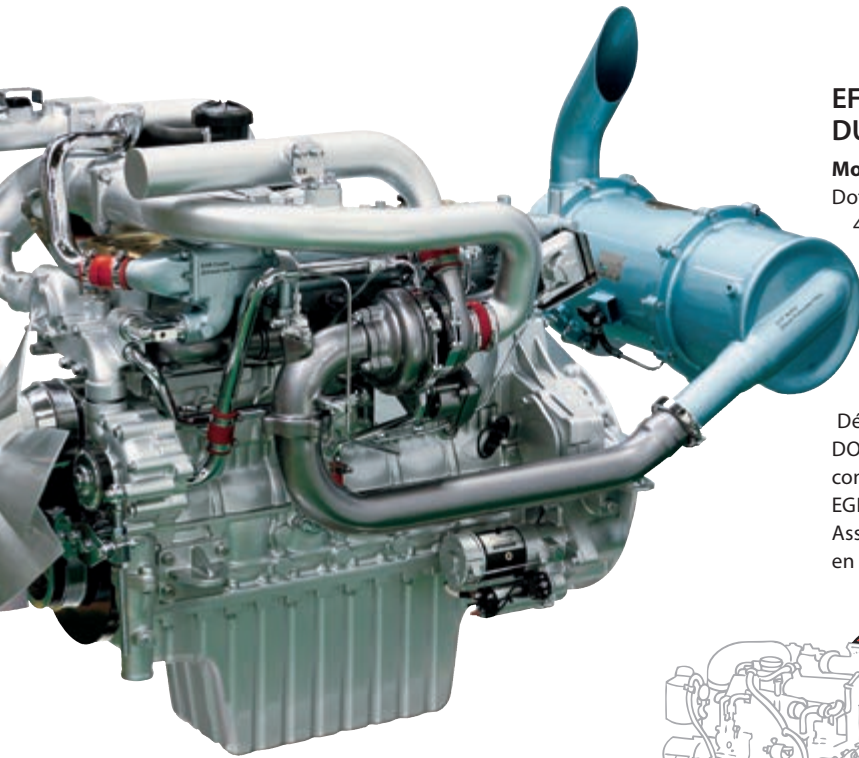

## EFFICACITÉ MAXIMALE DE GESTION DU CARBURANT ET DE LA PUISSANCE HYDRAULIQUE

### Moteur Doosan DL06KB "Common Rail"

Doté des technologies les plus avancées, injection à rampe commune et 4 soupapes par cylindre, le moteur DOOSAN DL06KB "Common Rail" constitue le coeur de la DX160W-3. Il développe 137 CV (102 kW) à 2000 tr/min seulement. Son couple élevé permet d'exploiter pleinement la puissance du système hydraulique et d'assurer des cycles de travail rapides.

### Doosan Phase IIIB (Tier 4i) : technologies EGR et DPF

Déjà renommé pour son exceptionnelle fiabilité, le moteur 6 cylindres DOOSAN DL06KB a de plus été optimisé pour la DX160W-3 et mis en conformité avec les normes européennes Phase IIIB grâce aux technologies EGR (recirculation des gaz d'échappement) et DPF (filtre à particules). Associé au système de régulation électronique e-EPOS, il offre le maximum en termes de puissance et d'économie de carburant.

## UNE TECHNOLOGIE DE POINTE POUR UNE GESTION OPTIMALE DE LA PUISSANCE

### Système e-EPOS (Electronic Power Optimising System)

Si le moteur est le cœur de la DX160W-3, l'e-EPOS en est le cerveau. Il assure une communication parfaitement synchronisée entre l'unité de contrôle électronique (ECU) du moteur et le système hydraulique. Une liaison CAN permet un flux d'informations constant entre le moteur et le système hydraulique, afin de fournir à tout instant exactement la puissance requise.

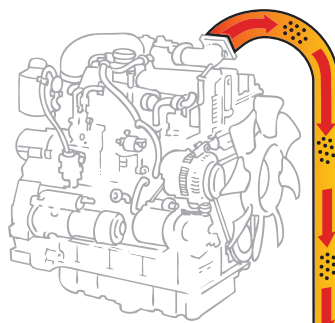

**Doosan emploie une régénération active automatique du filtre à particules. Elle maintient l'efficacité maximale du système sans perturber l'utilisation de la machine. Si la régénération est contre-indiquée en raison de l'environnement de travail, l'opérateur peut la reporter à plus tard.**

Gaz d'échappement

Des gaz d'échappement à teneur élevée en particules pénètrent dans l'unité DOC / DPF.

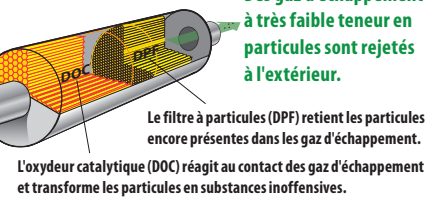

Des gaz d'échappement à très faible teneur en particules sont rejetés à l'extérieur.

Le filtre à particules (DPF) retient les particules encore présentes dans les gaz d'échappement. L'oxyde catalytique (DOC) réagit au contact des gaz d'échappement et transforme les particules en substances inoffensives.

### Simplicité et efficacité

- 4 modes de puissance moteur et 4 modes de travail au choix permettent d'obtenir des performances optimales en toutes situations.
- Contrôle précis des accessoires grâce à la commande proportionnelle des circuits hydrauliques auxiliaires.
- Régulation et contrôle précis du débit hydraulique requis par le groupe de travail.
- La fonction d'autodiagnostic aide à résoudre rapidement et efficacement les problèmes techniques.
- La mémoire opérationnelle fournit un affichage graphique de l'état de la machine.
- Affichage à la demande des intervalles d'entretien et de vidange.

### Rendement énergétique

- Le ralenti automatique permet d'économiser du carburant (régime moteur ramené de 1000 tr/min à 800 tr/min).
- Le nouveau ventilateur à régulation électronique assure des performances de refroidissement supérieures tout en économisant également du carburant.
- Jauge à barre Eco : elle affiche la consommation de carburant en temps réel pour favoriser une conduite économique.
- Le nouveau distributeur principal réduit les pertes de puissance.
- Des capteurs supplémentaires permettent de régler encore plus précisément le débit / la pression / le régime moteur en fonction de la charge réelle.



### Rapidité et efficacité

Les pompes hydrauliques principales fournissent un débit de 2 x 170 L/min pour des cycles de travail rapides et une productivité supérieure. Une pompe à engrenage à haut débit assure efficacité et réactivité du système de pilotage.

### Vitesse et souplesse

Le moteur d'orientation minimise les à-coups lors de la rotation de la tourelle tout en développant un couple élevé, garant de cycles rapides.

### Ventilateur à régulation électronique

Le régime du ventilateur est contrôlé par un embrayage à régulation électronique : les performances de refroidissement sont optimales tandis que le ventilateur génère moins de bruit et consomme moins de carburant.

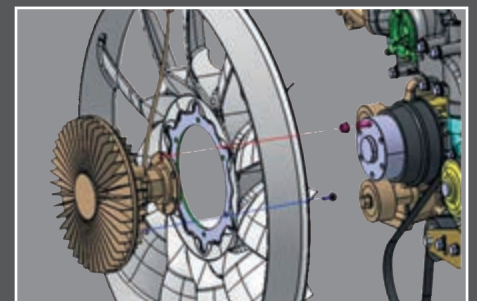

# Le poste de travail idéal : conçu autour de l'opérateur

La DX160W-3 a été conçue de sorte à vous offrir les meilleures conditions de travail possibles. Sécurité garantie avec la luxueuse cabine pressurisée, certifiée ROPS (protection contre le retournement) aux normes ISO. Un siège chauffant à suspension pneumatique, entièrement réglable, vous accueille dans un intérieur clair et spacieux. Confortablement installé, vous disposez d'une visibilité dégagée sur le chantier tout autour de la machine. Plusieurs compartiments de rangement sont à portée de main. Le niveau de bruit et de vibration remarquablement bas ainsi que la climatisation à régulation automatique garantissent de longues journées de travail sans fatigue.



## Siège chauffant à suspension pneumatique (en équipement standard)

Outre ses réglages et son soutien lombaire, ce siège possède une suspension pneumatique qui absorbe les vibrations. Un bouton intégré commande le chauffage du siège. Un compartiment de rangement est aménagé sous le siège, à portée de main.



## Espaces de rangement

Plusieurs compartiments de rangement vous permettent de conserver tous vos effets personnels à portée de main. La nouvelle cabine comporte 7 compartiments de rangement, dont un compartiment isotherme chaud / froid (contrôlé par la climatisation).

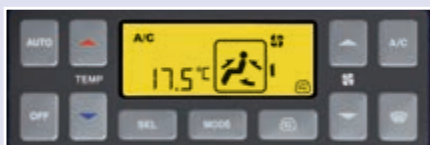

## Climatisation à régulation automatique

La puissante climatisation à régulation électronique offre 5 modes de fonctionnement pour que l'opérateur puisse ajuster le flux d'air à son exacte convenance. Elle permet également de faire circuler l'air intérieur en circuit fermé, si nécessaire.



## Prise USB et autoradio MP3/USB

Une prise USB (standard) permet de connecter un lecteur MP3 (autoradio MP3/USB avec lecteur CD, en option).

Lors d'opérations de levage, veuillez à respecter la législation en vigueur. N'utilisez jamais de dispositifs de levage qui ne sont pas identifiés de manière claire et indélébile par leur capacité de charge nominale.





1

## UN POSTE DE CONDUITE À L'ERGONOMIE PARFAITE

Profitez d'un siège que vous pouvez entièrement régler à votre convenance.

Un double mécanisme de positionnement vous permet de régler le siège par rapport aux manipulateurs pour une position de travail optimale, puis de faire coulisser le siège avec les consoles de commande afin de régler l'éloignement des pédales en fonction de la longueur de vos jambes.

- 1 Grande vitre de toit et pare-soleil
- 2 Pédales robustes et ergonomiques
- 3 Plancher spacieux, plat et facile à nettoyer
- 4 L'ouverture de la vitre supérieure du pare-brise est assistée par des vérins à gaz pour un relevage facile et fiable. Le pare-brise comporte un pare-soleil intégré.
- 5 Les manipulateurs et les contacteurs sont intégrés aux consoles de commande réglables.
- 6 Leviers séparés de réglage de la hauteur du siège et de l'inclinaison de l'assise
- 7 Compartiment de rangement pour lunettes de soleil
- 8 Compartiment isotherme chaud / froid
- 9 Un capteur photosensible mesure l'énergie radiante du soleil et ajuste automatiquement la température en conséquence.
- 10 Colonne de direction réglable

7

8

5

6

3

2

10

9

4

### Silentblocs CabSus

La cabine est montée sur un nouveau système de suspension (silentblocs CabSus) qui absorbe les vibrations et amortit les secousses avec une remarquable efficacité. Ce système offre des performances bien supérieures à celles des silentblocs conventionnels.



# Des commandes de haute précision pour une productivité supérieure

La molette de navigation exclusive Doosan vous permet de contrôler facilement et avec précision toutes les fonctions de votre pelle. Grâce à la commande proportionnelle des circuits hydrauliques auxiliaires, vous maîtrisez parfaitement la puissance impressionnante de la machine pour réaliser en souplesse des opérations délicates. Vous disposez de manipulateurs sensibles et réactifs, et de commandes clairement agencées à portée de main, pour travailler sans fatigue inutile, en toute confiance et en toute sécurité. Même les contacteurs ont été regroupés de manière ergonomique à votre droite, selon la fréquence avec laquelle ils sont utilisés. Vous obtenez du bout des doigts des performances du plus haut niveau.



## Molette de navigation

- Modes de puissance moteur et modes de travail
- Ralenti automatique / Désactivation alarme sonore
- Réglages du régime moteur, du débit et de la pression des circuits hydrauliques auxiliaires
- 10 réglages prédéfinis pour l'utilisation d'accessoires
- Caméra de recul
- Multimédia : - Vidéo : AVI (DivX®), MP4, WMV  
- Audio : MP3
- Changement de menu ou sélection

## Écran de contrôle couleur à cristaux liquides

Le nouvel écran couleur à cristaux liquides TFT de 7" possède une intensité lumineuse réglable jour / nuit. Il a été soigneusement positionné en pleine vue de l'opérateur. Très facile d'utilisation, il donne accès à tous les réglages de la machine et à ses données d'entretien. Toute anomalie s'affiche clairement à l'écran, ce qui vous permet de travailler en toute sécurité et en toute confiance en bénéficiant à tout instant d'informations précises sur le fonctionnement de la machine. Vous pouvez contrôler l'intégralité des fonctions de la machine directement par l'écran ou par l'intermédiaire de la molette de navigation.



## 4 modes de travail selon l'application envisagée

- Mode simple effet et mode double effet
- Mode excavation et mode levage

## 4 modes de puissance moteur pour une efficacité maximale

- Mode Power plus
- Mode Power
- Mode Standard
- Mode Economie

## Jauges

- Températures du liquide de refroidissement et de l'huile hydraulique
- Niveau de carburant
- Icône Eco : change de couleur selon les conditions d'utilisation (ralenti, normal, charge max.)
- Jauge à barre Eco : affiche la consommation moyenne de carburant par minute.
- Vitesse
- Icônes d'avertissement



4 modes de travail



4 modes de puissance moteur



Ralenti automatique

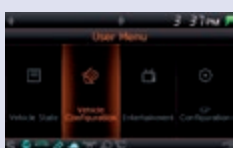

Menu utilisateur

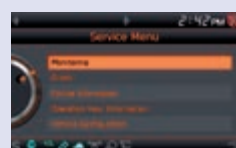

Menu entretien



Configurations prédéfinies pour accessoires



Informations relatives aux huiles et filtres

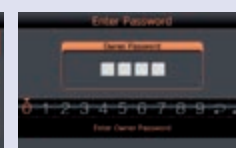

Protection antivol

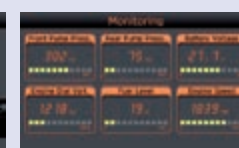

Informations de contrôle

## Votre sécurité : notre priorité absolue

- La caméra de recul donne une image très claire de la zone située derrière la machine. Une caméra de vision latérale est proposée en option pour les applications exigeant des mesures de sécurité supplémentaires.
- Feux de travail sur la cabine et sur la flèche en équipement standard : sécurité garantie lors du travail de nuit
- De larges rétroviseurs extérieurs agrandissent encore le champ de vision panoramique (en conformité avec la norme ISO)

D'autres fonctions de sécurité sont incluses dans l'équipement standard : régulateur de vitesse, 3 modes de verrouillage de l'oscillation de l'essieu avant (marche / arrêt / auto), prévention automatique de surchauffe, capteur de pression d'huile insuffisante, arrêt sécurité du moteur, contacteur de mode auxiliaire, dispositif d'avertissement de surcharge, axe de verrouillage de l'orientation, etc.





Lors d'opérations de levage, veuillez à respecter la législation en vigueur. N'utilisez jamais de dispositifs de levage qui ne sont pas identifiés de manière claire et indélébile par leur capacité de charge nominale.

#### Des commandes simples et précises

- Les manipulateurs à course courte permettent de contrôler tous les mouvements avec sûreté et précision.
- Des contacteurs et une molette intégrés à chaque manipulateur offrent la commande proportionnelle des accessoires tels que bennes preneuses, grappins et cisailles, y compris s'ils disposent d'une fonction supplémentaire d'orientation.
- Contacteur marche avant / point mort / marche arrière intégré au manipulateur droit

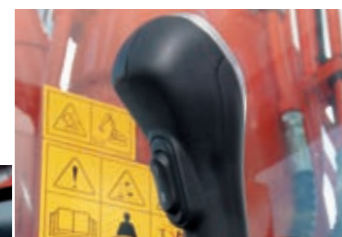

#### Gestion dynamique de la puissance

- Boîte assistée à quatre gammes de vitesse (rapide, lente, eco, approche lente)
- L'activation de la surpression hydraulique (Power boost) augmente les forces d'arrachement de 10 %.
- Contacteur de décélération : une impulsion suffit pour ramener immédiatement le moteur à bas régime ou au ralenti.
- Le ralenti automatique s'enclenche dès que le moteur reste plus de 4 secondes à bas régime pour réduire la consommation de carburant et le niveau sonore dans la cabine.
- Affichage du régime moteur par la molette de navigation

#### Fonction de flottement de la flèche

- Le mode "flottement" permet à la flèche de monter et descendre librement lorsqu'elle subit une force externe.
- En mode "marteau hydraulique", la flèche est libre uniquement de descendre. Le marteau peut ainsi être utilisé en laissant agir le poids du groupe de travail, sans appliquer de force supplémentaire. Le marteau reste constamment au contact du matériau. Ce mode réduit les vibrations et les secousses, et prolonge la durée de vie du marteau.
- Lors du chargement de camions, l'abaissement de la flèche peut être contrôlé sans recourir au débit hydraulique des pompes, ce qui accroît la productivité et améliore le rendement énergétique.

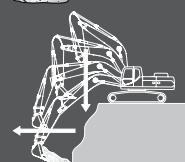
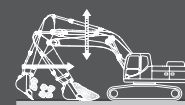

# Une qualité qui ne vous laisse jamais en plan

## ■ Conçues pour travailler dur et longtemps

Dans votre métier, vous devez pouvoir compter sur vos machines. C'est pourquoi, chez DOOSAN, nous utilisons des outils de conception et d'analyse hautement spécialisés afin de garantir à nos machines une robustesse et une longévité hors du commun. Nos matériaux et nos structures sont soumis à des tests particulièrement rigoureux de résistance et d'endurance dans des conditions extrêmes.

### CONCEPTION DU CHÂSSIS INFÉRIEUR

La structure rigide et entièrement soudée assure une excellente longévité. L'acheminement bien pensé des flexibles, la boîte de vitesses et les ponts bien protégés ainsi que les essieux renforcés, composent un châssis inférieur particulièrement adapté aux applications typiques des pelles sur pneus. L'oscillation de l'essieu avant peut être verrouillée à volonté.

#### Nouvelle transmission

Grâce au nouveau moteur de translation et à la nouvelle boîte de vitesses, la conduite est plus confortable, le freinage hydrostatique plus puissant et le passage des rapports plus souple.

#### Nouveau système de freins à disques

Les nouveaux freins à disques sont plus puissants. Ils éliminent le balancement habituellement généré lorsque la pelle travaille sur pneus. Les nouveaux essieux se distinguent par leur entretien réduit. Leur intervalle de vidange a été porté à 2000 heures pour faciliter l'entretien et abaisser le coût d'exploitation.

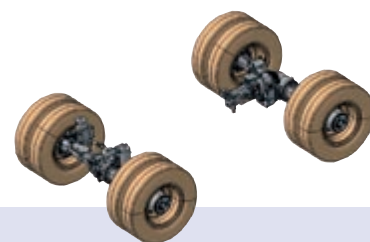
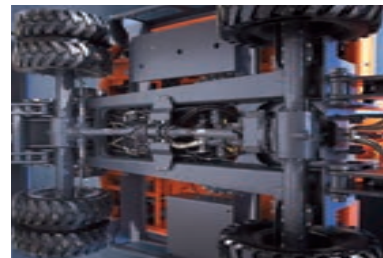

#### Flèche renforcée

Nous utilisons l'analyse par éléments finis (FEA) pour déterminer la meilleure répartition des contraintes sur l'ensemble de la structure de la flèche. Nous avons simultanément augmenté l'épaisseur des tôles afin de réduire la fatigue des éléments et accroître ainsi leur fiabilité et leur longévité.

#### Balancier

Des renforts et des pièces de fonderie ont été ajoutés au balancier pour le rendre encore plus robuste et durable. Les pivots d'articulation à l'extrémité du balancier sont réunis par des plaques de renfort massives.

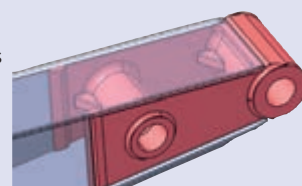

#### Essieux renforcés

L'essieu avant offre des angles élevés d'oscillation et de braquage. La boîte de vitesses est flasquée directement sur l'essieu arrière afin d'être mieux protégée et accroître la garde au sol.



#### Profilés de tourelle en D

Les profilés en D du châssis de tourelle augmentent la rigidité de la structure et la rendent plus résistante aux impacts. Le châssis de tourelle, les stabilisateurs et la lame de remblayage ont été conçus et testés par simulation tridimensionnelle sur ordinateur afin d'obtenir une fiabilité et une longévité maximales.

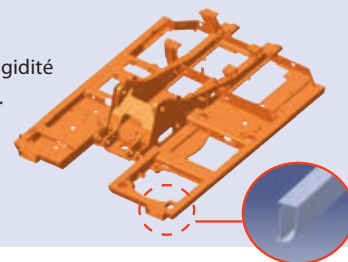

#### Circuits hydrauliques protégés

L'acheminement des conduites hydrauliques est simple et direct. Cet agencement compact et optimisé est un gage de longévité. Le jeu entre les brides et les coquilles en caoutchouc a été réduit afin de rendre la fixation plus rigide.



#### Contrepoids en fonte

Le contrepoids en fonte massive protège l'arrière de la machine contre les impacts. Son centre de gravité a été abaissé pour augmenter la stabilité de la machine.



#### Feux stop à LED (diodes lumineuses)

Les feux stop et clignotants à LED offrent une durée de service bien supérieure à ceux équipés d'ampoules à filament. Leur temps de réaction plus court contribue à prévenir les accidents.



**Le châssis inférieur assure une stabilité et une résistance hors normes. Il est spécialement conçu pour les applications intensives en conditions difficiles.**

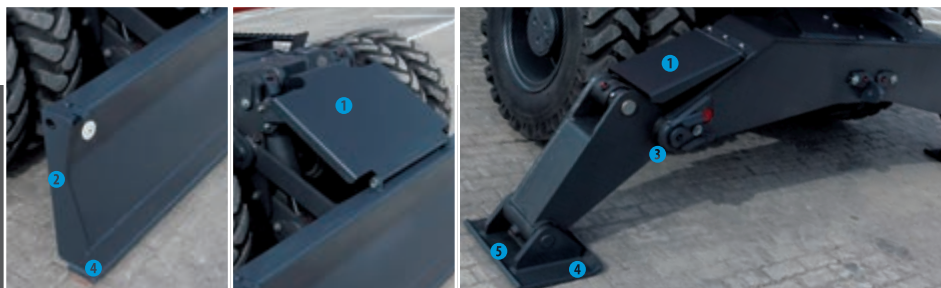

#### **Lame de remblayage à action parallèle et stabilisateurs indépendants**

- ❶ De larges capots renforcés protègent les vérins de la lame et des stabilisateurs contre les chutes de pierres ou d'objets.
- ❷ Le profil de la lame de remblayage est spécialement étudié pour faciliter le poussage et le mélange de matériaux.
- ❸ Les stabilisateurs relevés restent à l'intérieur du gabarit de la machine. Leurs points d'articulation sont placés en position haute pour éviter tout contact avec le sol lors des déplacements sur terrains accidentés.
- ❹ Les faces d'appui des stabilisateurs et de la lame de remblayage sont conçues de sorte à ne pas endommager les surfaces.
- ❺ Les patins des stabilisateurs sont extra-larges pour réduire la pression exercée au sol.



#### **Bagues frittées ultra-résistantes**

Des bagues en métal fritté imprégné de lubrifiant sont utilisées au niveau des articulations de la flèche afin d'accroître la durée de vie des composants et allonger les intervalles de graissage. Les articulations du godet reçoivent des bagues étanches EM. Leur surface interne présente un relief spécial et un revêtement auto-lubrifiant qui réduisent la friction et favorisent l'évacuation des corps étrangers.

# Plus de valeur ajoutée – Moins d'entretien

Des entretiens espacés et rapidement effectués augmentent la disponibilité de votre machine sur chantier. La DX160W-3 est conçue de sorte à simplifier les entretiens courants. Vous pouvez compter en outre sur les techniciens spécialisés du réseau Doosan pour vous aider chaque fois que vous en aurez besoin. Doosan propose d'ailleurs un large choix de contrats de service parmi lesquels vous êtes sûr de trouver celui qu'il vous faut pour tirer le meilleur parti de votre machine. La disponibilité, la productivité et la valeur résiduelle sont ainsi toutes ensemble portées à leur maximum, ce qui fait de la DX160W-3 un investissement des plus profitables.



## Accessibilité totale pour des entretiens sans souci

- De grandes mains courantes, ainsi que des passerelles et des marchepieds antidérapants, sécurisent l'accès au compartiment moteur.
- Le capot du filtre de la climatisation est verrouillable et placé sur le côté de la cabine pour un accès facile.
- Le coupe-batterie permet de déconnecter la batterie en un tour de main avant d'immobiliser la machine.
- L'horamètre peut être contrôlé d'un coup d'œil en restant au niveau du sol.
- Pour éviter les fuites et faciliter les opérations d'entretien, les lignes de purge du préfiltre et du réservoir de carburant ont été munies de robinets de vidange.



## Accès aux composants

- Les capots supérieurs et les panneaux latéraux permettent d'accéder aisément aux composants du groupe moteur.
- Les radiateurs et les filtres sont directement accessibles pour faciliter et accélérer les entretiens.

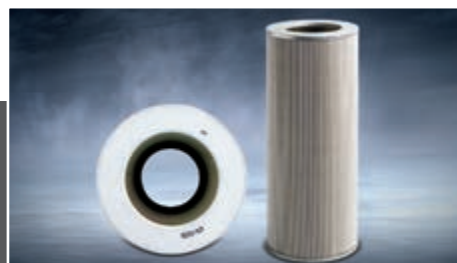
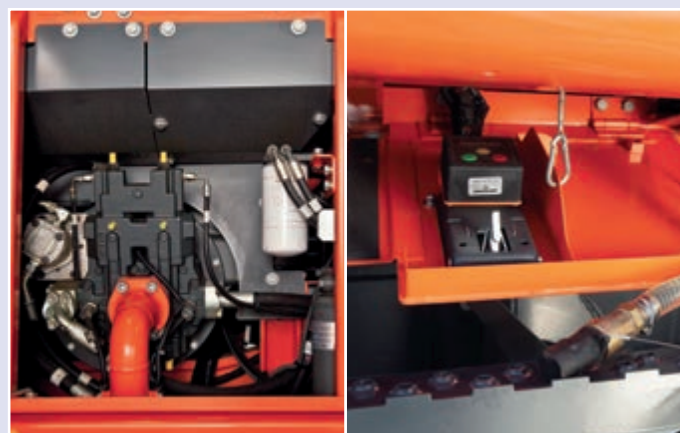

## Filtre de retour d'huile hydraulique

Le système hydraulique bénéficie d'une protection extrêmement efficace grâce au filtre principal de retour en fibre de verre. Ce filtre retient plus de 99,5 % des corps étrangers, ce qui allonge également les intervalles de remplacement de l'huile hydraulique.



## Filtre à huile moteur

Le filtre à huile moteur présente une capacité élevée de filtration permettant d'allonger les intervalles de vidange. Il est facilement accessible et positionné de façon à éviter toute contamination du compartiment moteur et de l'environnement.



## Préfiltre à carburant avec décanteur et capteur de présence d'eau

La filtration du carburant est particulièrement efficace grâce à l'utilisation de plusieurs filtres, dont un préfiltre à décanteur qui retient l'eau et les impuretés contenues dans le carburant. Chaque filtre est pourvu d'un capteur de présence d'eau qui signale quand il est temps de purger l'eau récupérée.

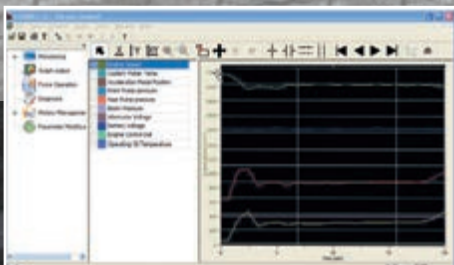

#### Contrôle par ordinateur

Le système e-EPOS dispose d'une connexion de contrôle par ordinateur. Elle permet de contrôler précisément différents paramètres lors de l'entretien, dont la pression des pompes et le régime du moteur. Ces paramètres peuvent être enregistrés et imprimés à des fins d'analyse.



#### Boîtier à fusibles pratique

Le boîtier à fusibles est situé dans le compartiment de rangement derrière le siège, à l'abri de la poussière et facilement accessible.



#### Contacteur de régénération du filtre à particules

La régénération active est automatique et ne perturbe pas le fonctionnement de la machine. Lorsque le taux de suie est trop élevé, un témoin d'avertissement prévient l'opérateur qu'il peut déclencher lui-même la régénération à tout moment.



#### Points de graissage centralisés

Les points de graissage difficilement accessibles ont été centralisés à un emplacement commode pour faciliter les entretiens.

# Caractéristiques techniques

## \* Moteur

### • Modèle

Doosan DL06KB  
4 temps, refroidissement liquide, turbocompresseur à géométrie variable, injection directe à rampe commune, recirculation des gaz d'échappement

### • Nombre de cylindres

6

### • Puissance nominale à 2000 tr/min

101 kW (137 PS) [DIN 6271]  
101 kW (135 CV) [SAE J1349]  
102 kW (137 CV) [SAE J1995]

### • Couple max. à 1400 tr/min

60 kgf/m (588 Nm)

### • Ralenti – Régime max.

800 [± 25] – 2080 [±50] tr/min

### • Cylindrée

5890 cm<sup>3</sup>

### • Alésage x course

100 x 125 mm

### • Démarreur

24 V / 6,0 kW

### • Batteries – Alternateur

2 x 12 V / 150 Ah – 24 V / 80 A

### • Filtre à air

Double cartouche sèche, préfiltre Turbo et auto-évacuation de la poussière  
Surface filtrante 7,6 m<sup>2</sup> (extérieure), 1,4 m<sup>2</sup> (intérieure)  
Dimensions (diamètre x longueur) 279,4 mm x 489,5 mm

## \* Poids

Flèche (mm)	Balancier (mm)	Contrepoids (t)	Châssis avant	Châssis arrière	Poids total	Avant	Arrière
Flèche monobloc (4600)	2100	2,2	Lame de remblayage	Stabilisateurs	15846	6446	9399
Flèche monobloc (4600)	2500	2,5	Lame de remblayage	Stabilisateurs	16236	6518	9718
		2,5	Stabilisateurs	Lame de remblayage	16236	6999	9237
Flèche articulée (2000 + 3350)	2100	2,5	Lame de remblayage	Stabilisateurs	16702	5717	10984
Flèche articulée (2000 + 3350)	2500	2,5	Berceau	Lame de remblayage	15677	5088	10589
		2,5	Lame de remblayage	Stabilisateurs	16762	5956	10806
		2,5	Stabilisateurs	Lame de remblayage	16762	6437	10324

## \* Châssis inférieur

Construction extrêmement robuste. Tous les assemblages soudés sont étudiés pour limiter les contraintes. Matériaux résistants de haute qualité. Structures de support des stabilisateurs entièrement soudées. Fixation rigide au châssis central. Axes de vérins en acier trempé. Pneumatiques jumelés 10.00-20-14 PR (OTR) avec entretoise ou pneumatiques simples 18-19.5-16 PR (option). Essieu avant renforcé avec verrouillage de l'oscillation automatique ou contrôlé par l'opérateur (marche / arrêt).

### • Oscillation de l'essieu avant

+/- 7,94° avec verrouillage automatique des vérins

## \* Freins

Double circuit de freinage avec freins immergés multidisques en métal fritté pour une longévité maximale. Système de freinage alimenté par une pompe et pressurisé par des accumulateurs. Frein de stationnement à libération hydraulique et application par ressorts, agissant sur l'arbre de transmission.

## \* Système hydraulique

Le cerveau de la pelle est l'e-EPOS (Electronic Power Optimising System). Il permet d'optimiser l'efficacité du système hydraulique dans toutes les conditions de travail et de minimiser la consommation de carburant. L'e-EPOS est relié à l'unité de contrôle électronique (ECU) du moteur par une ligne de transfert de données afin d'harmoniser en permanence le fonctionnement du moteur avec celui de l'hydraulique.

- Le système hydraulique permet de combiner les fonctions à volonté.
- Quatre gammes de vitesse de translation permettent soit un couple élevé soit un déplacement rapide.
- Système de pompes à détection de charge croisée pour économiser le carburant.
- Mise au ralenti automatique
- Quatre modes de travail, quatre modes de puissance moteur
- Contrôle du débit des circuits hydrauliques auxiliaires par commande électronique
- Contrôle assisté par ordinateur du débit hydraulique des pompes

### • Pression max. par circuit

Groupe de travail (flèche / balancier / godet) :	380 kg/cm <sup>2</sup> [± 5]
Travail / Translation :	350 kg/cm <sup>2</sup> [± 5] / 370 kg/cm <sup>2</sup> [± 5]
Orientation :	275 kg/cm <sup>2</sup> [± 5]
Pilotage :	40 kgf/cm <sup>2</sup>

## \* Pompes

Pompe	Type	Cylindrée	Débit max. à 2000 tr/min	Pression max.
Principale (2)	En tandem, à pistons axiaux	85,0 cm <sup>3</sup> /tr	2 x 170 L/min	-
Pilotage	A engrenage	10,7 cm <sup>3</sup> /tr	24,1 L/min	40 kgf/cm <sup>2</sup>
Direction	A engrenage	19,1 cm <sup>3</sup> /tr	35,5 L/min	175 kgf/cm <sup>2</sup>
Freins	A engrenage	7,3 cm <sup>3</sup> /tr	13,6 L/min	160 kgf/cm <sup>2</sup>

## \* Vérins hydrauliques

Tiges et corps de vérins en acier haute résistance. Amortissements de fin de course sur tous les vérins pour un fonctionnement sans à-coups et une longévité accrue.

Vérins	Quantité	Alésage x diamètre de la tige x course (mm)
Flèche monobloc	2	110 x 75 x 1035
Flèche articulée (élément inférieur)	2	110 x 75 x 975
Flèche articulée (élément supérieur)	1	140 x 85 x 720
Balancier - Flèche monobloc 4,60 m	1	115 x 80 x 1068
Godet	1	95 x 65 x 900
Lame de remblayage	2	100 x 60 x 204
Stabilisateurs	2	110 x 70 x 438



## \* Système d'orientation

- Moteur à pistons axiaux, à couple élevé, avec réducteur planétaire à bain d'huile
- Couronne d'orientation : roulement à billes à contact oblique et engrenage interne en acier durci par induction
- Engrenage interne et pignon lubrifiés par bain d'huile
- Couple élevé pour une orientation rapide
- Le frein d'orientation de stationnement est activé par ressort et libéré hydrauliquement.
- Vitesse d'orientation max. (eff. = 0,98) : 0 à 11,4 tr/min
- Couple d'orientation max. (eff. = 0,78) : 3744 kgf/m

## \* Transmission

Transmission à quatre roues motrices par un moteur hydrostatique accouplé à une boîte assistée à quatre gammes de vitesse. La boîte de vitesses assistée offre une gamme Economie et une gamme Approche lente (commandées par contacteur) en plus des deux gammes de vitesse (lente, rapide) habituelles. Un contacteur permet de passer de gamme rapide en gamme lente (et inversement) sans interrompre l'utilisation de la machine.

### • Vitesses de translation (km/h)

Quatre gammes de vitesse permettent de choisir entre couple élevé et déplacement rapide.

Rapide / Eco / Lente / Approche lente  
37 / 32 / 10 / 3,5

### • Force de traction max.

8,3 t

### • Pente franchissable

35° / 70 %

## \* Contenances

### • Réservoir de carburant

280 L

### • Système de refroidissement (contenance du radiateur)

20 L

### • Réservoir hydraulique

102 L

### • Huile moteur

22 L

### • Réducteur d'orientation

2 L

### • Essieu avant

2 x 2,5 L

### • Essieu arrière

2 x 2,4 L

### • Pont avant

9 L

### • Pont arrière

11,2 L

### • Boîte de vitesses

2,5 L

## \* Environnement

Les émissions sonores répondent aux prescriptions environnementales (valeurs dynamiques).

### • Puissance sonore L<sub>WA</sub>

Garantie / Mesurée : 102 dB(A) / 100 dB(A) (2000/14/CE)

### • Pression acoustique L<sub>pA</sub>

69 dB(A) (ISO 6396)

## \* Godets

Type de godet	Contrepoids				2,5 t			
	Capacité (m <sup>3</sup> ) SAE	Largeur (mm)		Poids (kg)	Flèche : 4,60 m		Flèche articulée	
		Avec lames latérales	Sans lames latérales		Balancier : 2,10 m	Balancier : 2,50 m	Balancier : 2,10 m	Balancier : 2,50 m
Usage normal	0,59	1081	997	420	A	A	A	A
	0,24	534	468	292	A	A	A	A
	0,39	820	736	350	A	A	A	A
	0,45	911	824	389	A	A	A	A
	0,51	991	907	398	A	A	A	A
	0,64	1167	1083	443	A	A	A	A
Usage intensif	0,76	1220	1120	437	A	A	B	B
	0,42	827	762	462	A	A	A	A
	0,49	913	848	497	A	A	A	A
	0,54	981	916	517	A	A	A	A

Données conformes aux normes ISO 10567 et SAE J296, longueur du balancier sans attache rapide. A titre indicatif uniquement.

A : convient pour les matériaux d'une densité inférieure ou égale à 2100 kg/m<sup>3</sup>. / B : convient pour les matériaux d'une densité inférieure ou égale à 1800 kg/m<sup>3</sup>.

## \* Forces d'arrachement (ISO)

		Flèche monobloc : 4600 mm Balancier : 2100 mm Godet : 0,51 m <sup>3</sup>	Flèche monobloc : 4600 mm Balancier : 2500 mm Godet : 0,51 m <sup>3</sup>	Flèche articulée : 4988 mm Balancier : 2100 mm Godet : 0,51 m <sup>3</sup>	Flèche articulée : 4988 mm Balancier : 2500 mm Godet : 0,51 m <sup>3</sup>
GODET (Pression normale / Power boost)	t	10,00 / 10,57	10,00 / 10,57	11,08 / 11,72	11,08 / 11,72
	kN	98,0 / 103,6	98,0 / 103,6	108,6 / 114,9	108,6 / 114,9
BALANCIER (Pression normale / Power boost)	t	7,68 / 8,12	6,54 / 6,90	7,68 / 8,12	6,54 / 6,90
	kN	75,3 / 79,6	64,1 / 67,7	75,3 / 79,6	64,1 / 67,7

# Dimensions

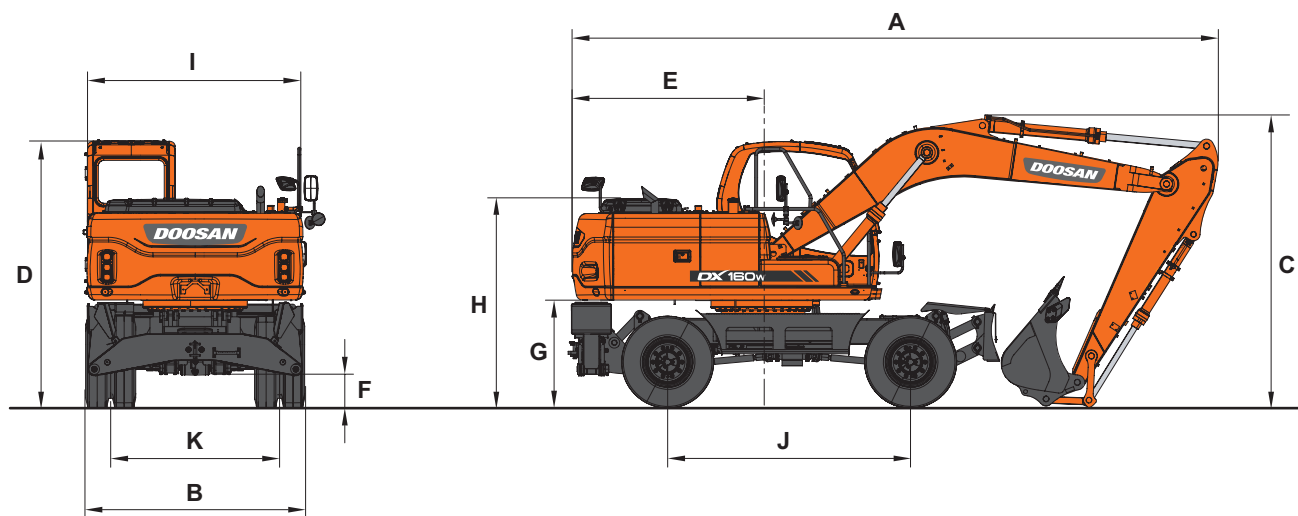

## \* Dimensions avec flèche monobloc et flèche articulée

Longueur de la flèche - mm		4600 (flèche monobloc)		4988 (flèche articulée)	
Longueur du balancier - mm		2100	2500	2100	2500
A	Longueur de transport - mm	7470	7185	8005	7885
B	Largeur de transport - mm	2500	2500	2500	2500
C	Hauteur de transport (à la flèche) - mm	3430	3950	2725	3070
D	Hauteur à la cabine - mm	3065	3065	3065	3065
E	Rayon d'orientation au contrepoids - mm	2200	2200	2200	2200
F	Garde au sol - mm	350	350	350	350
G	Garde au sol sous le contrepoids - mm	1215	1215	1215	1215
H	Hauteur au capot moteur - mm	2385	2385	2385	2385
I	Largeur à la tourelle - mm	2500	2500	2500	2500
J	Empattement - mm	2800	2800	2800	2800
K	Voie - mm	1944	1944	1944	1944

## \* Poids des éléments

Élément		Remarques
Tourelle sans groupe de travail - kg	7175	Avec le contrepoids
Châssis inférieur - kg	4832	Avec couronne d'orientation, berceau avant et lame de remblayage arrière
Groupe de travail - kg	2206	
Contrepoids - kg	2500	
Flèche 4600 mm - kg	778	
Balancier 2100 mm - kg	375	
Godet - kg	408	0,59 m <sup>3</sup>
Vérins de flèche (chacun) - kg	106	
Vérin de balancier - kg	151	
Vérin de godet - kg	87	
Lame de remblayage - kg	672	
Vérins de lame de remblayage (chacun) - kg	42	
Stabilisateurs - kg	960	
Vérins de stabilisateur (chacun) - kg	74	
Balancier 2500 mm - kg	418	
Flèche articulée (élément supérieur / inférieur) - kg	592 / 384	
Vérin de flèche articulée (élément supérieur) - kg	150	

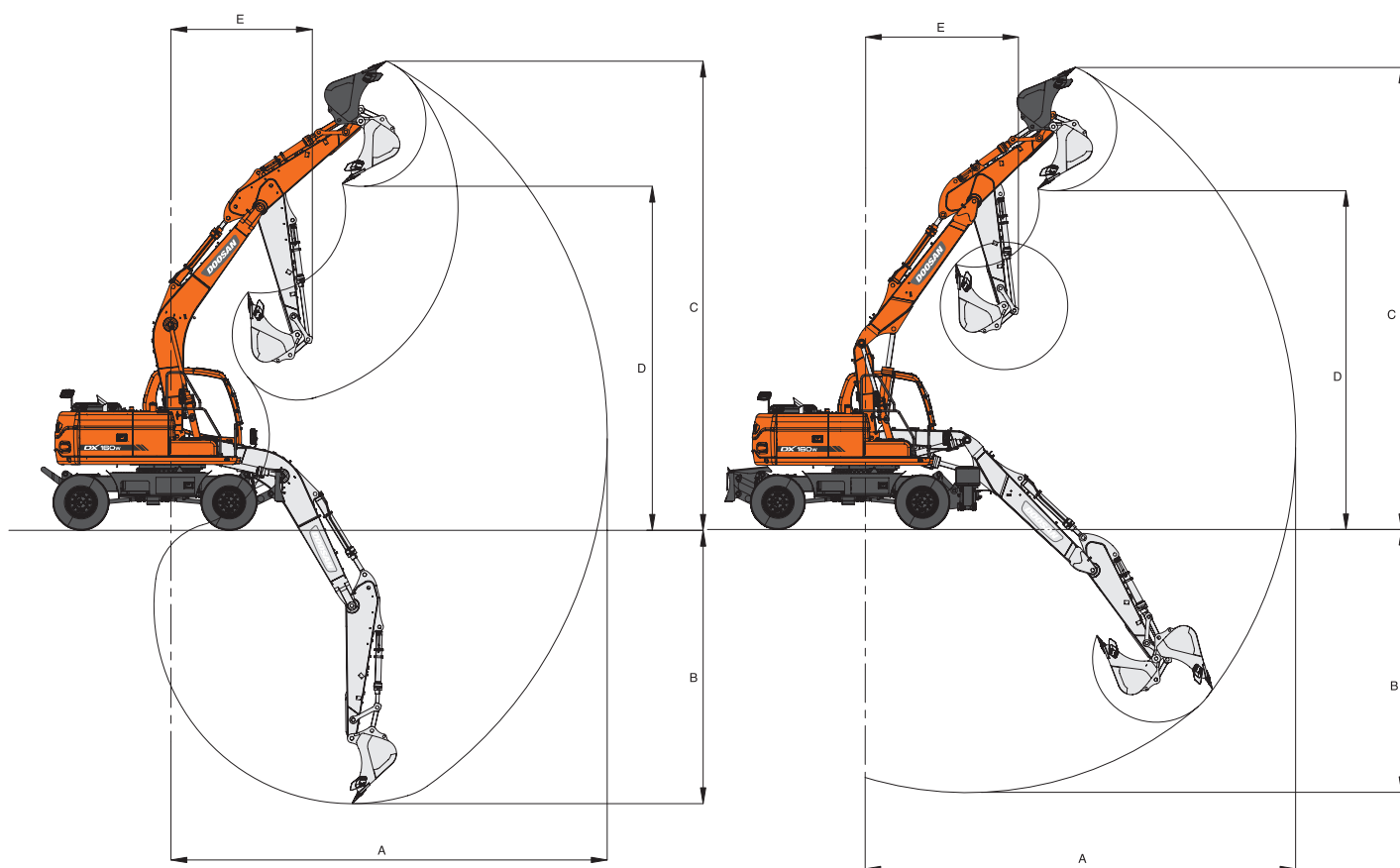

## \* Cinématique de travail avec flèche monobloc et flèche articulée

Longueur de la flèche - mm		4600 (flèche monobloc)		4988 (flèche articulée)	
Longueur du balancier - mm		2100	2500	2100	2500
A	Rayon de fouille max. - mm	7765	8235	8210	8670
B	Profondeur de fouille max. - mm	4620	5020	5025	5455
C	Hauteur d'attaque max. - mm	8340	8850	9060	9565
D	Hauteur de déversement max. - mm	6060	6510	6715	7175
E	Rayon de fouille min. - mm	2500	2665	2650	2850



# Capacités de levage

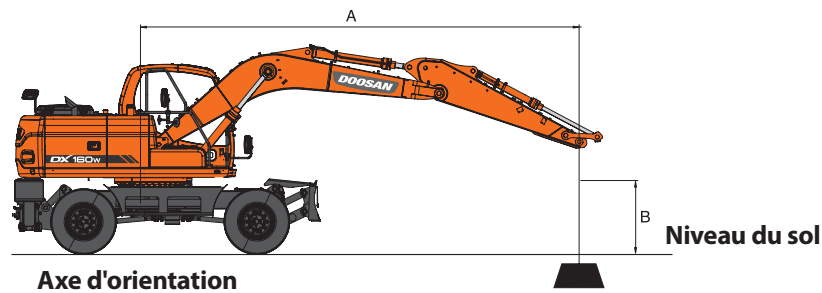

## Configuration standard – Flèche monobloc

Flèche : 4600 mm • Balancier : 2100 mm • Sans godet • Contrepoids : 2500 kg

Unité : 1000 kg

A (m) B (m)	Configuration du châssis inférieur	1,5		3,0		4,5		6,0		À portée max.		A (m)
		☺	☹	☺	☹	☺	☹	☺	☹	☺	☹	
6,0	Lame de remblayage arrière relevée					4,36*	4,06			3,11*	3,11*	4,95
	Lame de remblayage avant + stabilisateurs arrière en appui					4,36*	4,36*			3,11*	3,11*	
4,5	Lame de remblayage arrière relevée					5,72*	3,98			2,97*	2,60	5,93
	Lame de remblayage avant + stabilisateurs arrière en appui					5,72*	5,72*			2,97*	2,97*	
3,0	Lame de remblayage arrière relevée			9,81*	6,82	6,61*	3,79	4,86	2,49	3,05*	2,25	6,43
	Lame de remblayage avant + stabilisateurs arrière en appui			9,81*	9,81*	6,61*	6,27	5,15*	4,04	3,05*	3,05*	
1,5	Lame de remblayage arrière relevée					7,45*	3,58	4,77	2,41	3,34*	2,14	6,54
	Lame de remblayage avant + stabilisateurs arrière en appui					7,45*	6,04	5,62*	3,96	3,34*	3,34*	
0 (sol)	Lame de remblayage arrière relevée			8,69*	6,15	7,35	3,46	4,71	2,36	3,96*	2,21	6,3
	Lame de remblayage avant + stabilisateurs arrière en appui			8,69*	8,69*	7,63*	5,90	5,55*	3,90	3,96*	3,64	
- 1,5	Lame de remblayage arrière relevée	7,60*	7,60*	9,76*	6,19	6,90*	3,45			5,10*	2,55	5,66
	Lame de remblayage avant + stabilisateurs arrière en appui	7,60*	7,60*	9,76*	9,76*	6,90*	5,89			5,10*	4,23	
- 3,0	Lame de remblayage arrière relevée			6,80*	6,35					4,56*	3,61	4,45
	Lame de remblayage avant + stabilisateurs arrière en appui			6,80*	6,80*					4,56*	4,56*	

## Option 1 – Flèche monobloc

Flèche : 4600 mm • Balancier : 2500 mm • Sans godet • Contrepoids : 2500 kg

Unité : 1000 kg

A (m) B (m)	Configuration du châssis inférieur	1,5		3,0		4,5		6,0		À portée max.		A (m)
		☺	☹	☺	☹	☺	☹	☺	☹	☺	☹	
7,5	Lame de remblayage arrière relevée									2,76*	2,76*	3,93
	Lame de remblayage avant + stabilisateurs arrière en appui									2,76*	2,76*	
6,0	Lame de remblayage arrière relevée					3,97*	3,97*			2,26*	2,26*	5,55
	Lame de remblayage avant + stabilisateurs arrière en appui					3,97*	3,97*			2,26*	2,26*	
4,5	Lame de remblayage arrière relevée					4,66*	4,03	3,53*	2,58	2,13*	2,13*	6,44
	Lame de remblayage avant + stabilisateurs arrière en appui					4,66*	4,66*	3,53*	3,53*	2,13*	2,13*	
3,0	Lame de remblayage arrière relevée			8,93*	6,98	6,26*	3,82	4,83*	2,51	2,14*	2,02	6,90
	Lame de remblayage avant + stabilisateurs arrière en appui			8,93*	8,93*	6,26*	6,26*	4,83*	4,06	2,14*	2,14*	
1,5	Lame de remblayage arrière relevée					7,23*	3,59	4,77	2,41	2,28*	1,93	7,01
	Lame de remblayage avant + stabilisateurs arrière en appui					7,23*	6,06	5,50*	3,96	2,28*	2,28*	
0 (sol)	Lame de remblayage arrière relevée			8,24*	6,12	7,34	3,45	4,69	2,34	2,58*	1,98	6,79
	Lame de remblayage avant + stabilisateurs arrière en appui			8,24*	8,24*	7,62*	5,89	5,60*	3,88	2,58*	2,58*	
- 1,5	Lame de remblayage arrière relevée	6,30*	6,30*	10,39*	6,11	7,16*	3,40	4,68	2,33	3,21*	2,24	6,20
	Lame de remblayage avant + stabilisateurs arrière en appui	6,30*	6,30*	10,39*	10,39*	7,16*	5,84	5,01*	3,87	3,21*	3,21*	
- 3,0	Lame de remblayage arrière relevée			7,85*	6,24	5,41*	3,47			4,29*	2,95	5,11
	Lame de remblayage avant + stabilisateurs arrière en appui			7,85*	7,85*	5,41*	5,41*			4,29*	4,29*	



1. Les capacités de levage sont calculées selon la norme ISO 10567:2007(E).

2. La charge est appliquée à l'extrémité du balancier.

3. \* = Ces capacités nominales sont basées sur la capacité hydraulique.

4. Les capacités nominales indiquées ne dépassent pas 75 % de la charge de basculement ou 87 % de la capacité hydraulique.

5. Le poids des accessoires et des dispositifs de levage doit être déduit des capacités indiquées ou ajouté au poids de la charge à lever.

6. Les configurations indiquées ne correspondent pas nécessairement à l'équipement standard de la machine.

☺ : Capacité nominale sur l'avant

☹ : Capacité nominale sur le côté ou sur 360°

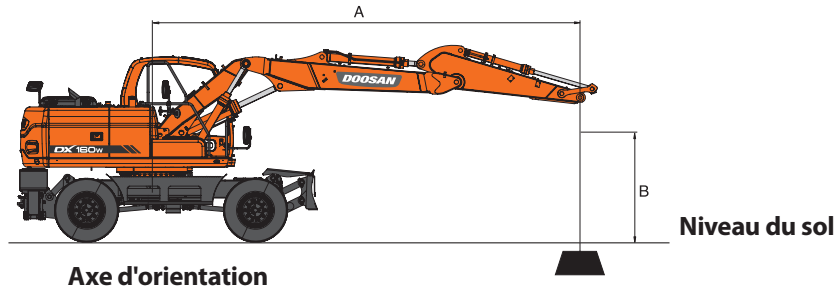

## Option 2 – Flèche articulée

Flèche : 4988 mm • Balancier : 2500 mm • Sans godet • Contrepoids : 2500 kg

Unité : 1000 kg

A (m) B (m)	Configuration du châssis inférieur	1,5		3,0		4,5		6,0		À portée max.		A (m)
		☺	☹	☺	☹	☺	☹	☺	☹	☺	☹	
7,5	Lame de remblayage arrière relevée					3,33*	3,33*			2,82*	2,82*	4,69
	Lame de remblayage arrière en appui					3,33*	3,33*			2,82*	2,82*	
	Lame de remblayage avant + stabilisateurs arrière en appui 4 stabilisateurs en appui					3,33*	3,33*			2,82*	2,82*	
6,0	Lame de remblayage arrière relevée					4,13*	4,13*	2,80*	2,59	2,40*	2,40*	6,10
	Lame de remblayage arrière en appui					4,13*	4,13*	2,80*	2,80*	2,40*	2,40*	
	Lame de remblayage avant + stabilisateurs arrière en appui 4 stabilisateurs en appui					4,13*	4,13*	2,80*	2,80*	2,40*	2,40*	
4,5	Lame de remblayage arrière relevée					4,78*	4,02	4,27*	2,57	2,26*	2,01	6,92
	Lame de remblayage arrière en appui					4,78*	4,46	4,27*	2,85	2,26*	2,24	
	Lame de remblayage avant + stabilisateurs arrière en appui 4 stabilisateurs en appui					4,78*	4,78*	4,27*	4,16	2,26*	2,26*	
3,0	Lame de remblayage arrière relevée					5,83*	3,75	4,72*	2,46	2,26*	1,79	7,35
	Lame de remblayage arrière en appui					5,83*	4,19	4,72*	2,74	2,26*	1,99	
	Lame de remblayage avant + stabilisateurs arrière en appui 4 stabilisateurs en appui					5,83*	5,83*	4,72*	4,05	2,26*	2,26*	
1,5	Lame de remblayage arrière relevée					6,87*	3,48	4,75	2,35	2,38*	1,71	7,45
	Lame de remblayage arrière en appui					6,87*	3,91	5,18*	2,62	2,38*	1,91	
	Lame de remblayage avant + stabilisateurs arrière en appui 4 stabilisateurs en appui					6,87*	5,98	5,18*	3,92	2,38*	2,38*	
0 (sol)	Lame de remblayage arrière relevée					7,27	3,32	4,65	2,26	2,64*	1,75	7,24
	Lame de remblayage arrière en appui					7,39*	3,74	5,44*	2,53	2,64*	1,96	
	Lame de remblayage avant + stabilisateurs arrière en appui 4 stabilisateurs en appui					7,39*	5,80	5,44*	3,82	2,64*	2,64*	
- 1,5	Lame de remblayage arrière relevée			8,72*	5,93	7,20*	3,28	4,63	2,24	3,15*	1,95	6,70
	Lame de remblayage arrière en appui			8,72*	6,81	7,20*	3,70	5,25*	2,51	3,15*	2,19	
	Lame de remblayage avant + stabilisateurs arrière en appui 4 stabilisateurs en appui			8,72*	8,72*	7,20*	5,75	5,25*	3,80	3,15*	3,15*	
- 3,0	Lame de remblayage arrière relevée			8,66*	6,07	6,13*	3,35			4,33*	2,47	5,71
	Lame de remblayage arrière en appui			8,66*	6,96	6,13*	3,77			4,33*	2,76	
	Lame de remblayage avant + stabilisateurs arrière en appui 4 stabilisateurs en appui			8,66*	8,66*	6,13*	5,82			4,33*	4,16	

## Option 3 – Flèche articulée

Flèche : 4988 mm • Balancier : 2100 mm • Sans godet • Contrepoids : 2500 kg

Unité : 1000 kg

A (m) B (m)	Configuration du châssis inférieur	1,5		3,0		4,5		6,0		À portée max.		A (m)
		☺	☹	☺	☹	☺	☹	☺	☹	☺	☹	
7,5	Lame de remblayage arrière relevée									3,85*	3,85*	3,89
	Lame de remblayage arrière en appui									3,85*	3,85*	
	Lame de remblayage avant + stabilisateurs arrière en appui									3,85*	3,85*	
6,0	Lame de remblayage arrière relevée					4,66*	4,10			3,25*	2,93	5,52
	Lame de remblayage arrière en appui					4,66*	4,54			3,25*	3,24	
	Lame de remblayage avant + stabilisateurs arrière en appui					4,66*	4,66*			3,25*	3,25*	
4,5	Lame de remblayage arrière relevée			6,57*	6,57*	5,17*	3,96	4,60*	2,54	3,11*	2,27	6,42
	Lame de remblayage arrière en appui			6,57*	6,57*	5,17*	4,40	4,60*	2,82	3,11*	2,52	
	Lame de remblayage avant + stabilisateurs arrière en appui			6,57*	6,57*	5,17*	5,17*	4,60*	4,13	3,11*	3,11*	
3,0	Lame de remblayage arrière relevée					6,19*	3,71	4,87	2,45	3,17*	1,98	6,88
	Lame de remblayage arrière en appui					6,19*	4,14	4,94*	2,73	3,17*	2,21	
	Lame de remblayage avant + stabilisateurs arrière en appui					6,19*	6,19*	4,94*	4,03	3,17*	3,17*	
1,5	Lame de remblayage arrière relevée					7,12*	3,46	4,75	2,35	3,42*	1,89	6,99
	Lame de remblayage arrière en appui					7,12*	3,89	5,33*	2,62	3,42*	2,11	
	Lame de remblayage avant + stabilisateurs arrière en appui					7,12*	5,95	5,33*	3,91	3,42*	3,14	
0 (sol)	Lame de remblayage arrière relevée					7,29	3,34	4,67	2,28	3,93*	1,95	6,76
	Lame de remblayage arrière en appui					7,45*	3,76	5,49*	2,55	3,93*	2,18	
	Lame de remblayage avant + stabilisateurs arrière en appui					7,45*	5,81	5,49*	3,84	3,93*	3,26	
- 1,5	Lame de remblayage arrière relevée			9,93*	6,02	7,05*	3,33	4,67	2,28	4,49	2,20	6,17
	Lame de remblayage arrière en appui			9,93*	6,90	7,05*	3,75	5,07*	2,55	4,83*	2,47	
	Lame de remblayage avant + stabilisateurs arrière en appui			9,93*	9,93*	7,05*	5,80	5,07*	3,84	4,83*	3,70	

# Châssis inférieur

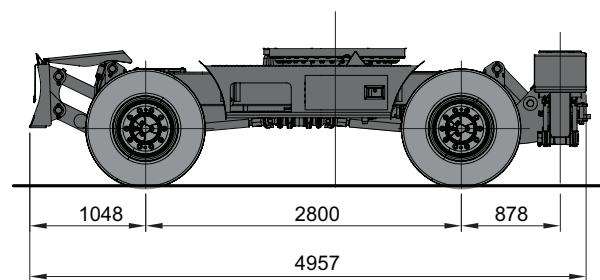
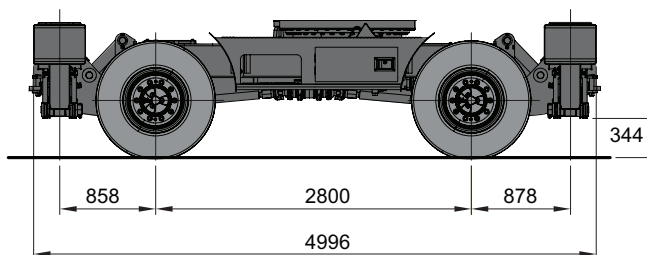
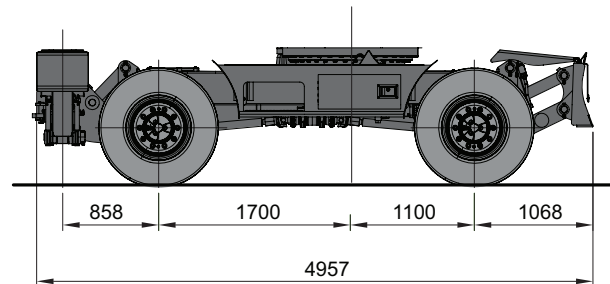
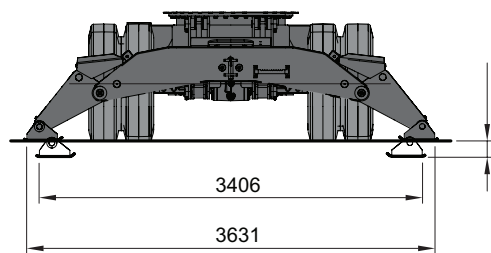
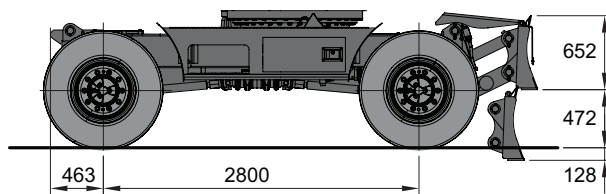
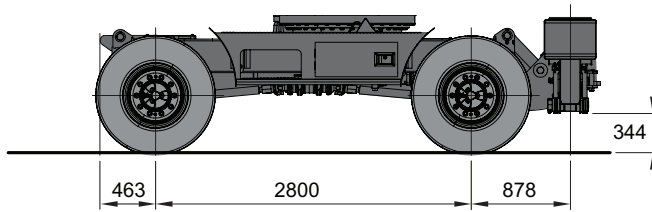

## \* Équipement standard

<b>Moteur</b>
Moteur DOOSAN DL06KB turbocompressé, injection directe à rampe commune, conforme normes UE Phase IIIB, combiné avec système de régulation électronique e-EPOS
Système automatique de mise en température
Préfiltre à carburant avec décanteur et capteur de présence d'eau
Filtre à particules (DPF)
Molette de réglage du régime moteur
Ralenti automatique
<b>Système hydraulique</b>
Régénération du débit de flèche et de balancier
Clapets antirebond d'orientation
Orifices libres (distributeur)
Circuit auxiliaire pour marteau hydraulique
Amortissements de fin de course et joints anti-pollution
Réglages du débit et de la pression des circuits hydrauliques auxiliaires par l'écran de contrôle interactif
<b>Cabine et poste de conduite</b>
Structure de protection contre le retournement (ROPS)
Cabine pressurisée et insonorisée, suspension par silentblocs CabSus
Siège chauffant à suspension pneumatique, entièrement réglable, avec appuie-tête et accoudoirs réglables
Molette de navigation
Climatisation à régulation automatique
4 gammes de vitesse (rapide, eco, lente, approche lente) et régulateur de vitesse
Surpression hydraulique (Power boost) commandée par contacteur au manipulateur
Système de gestion des accessoires
Pare-brise avec vitre supérieure relevable, pare-soleil intégré et vitre inférieure amovible
Plafonnier
Essuie-glace de pare-brise avec fonction intermittente
Nombreux compartiments de rangement, porte-document sous le siège, porte-manteau derrière le siège
Visière antipluie
Plancher spacieux, plat et facile à nettoyer
Allume-cigare et cendrier
Porte-gobelet et porte-document
Protection antivol par code de démarrage
Compartiment isotherme chaud / froid
Ecran couleur LCD 7" (18 cm) avec touches d'interaction tactile
Dégivrage automatique de la vitre arrière
4 modes de travail et 4 modes de puissance moteur
Colonne de direction réglable en inclinaison
Pré-équipement autoradio et arrêt/marche à distance
Prise de courant auxiliaire 12 V
Prise de connexion pour ordinateur portable
Manipulateurs hydrauliques PPC réglables pour la flèche, le balancier, le godet et l'orientation ; commande des accessoires par molettes proportionnelles et contacteurs intégrés aux manipulateurs ; commande marche avant / point mort / marche arrière par contacteur intégré au manipulateur droit
Prise USB
Contacteur de régénération du filtre à particules
Vitres avant et arrière du côté gauche coulissantes et verrouillables par crans
Leviers de direction avec pédales
Clé unique
<b>Sécurité</b>
Clapets de sécurité de charge sur les vérins de flèche, de balancier, de lame et de stabilisateurs
Dispositif d'avertissement de surcharge
Mains courantes et marchepieds de grande taille
Gyrophare
Caméra de recul
Passerelles métalliques perforées antidérapantes
Levier de blocage de sécurité des fonctions hydrauliques
Vitres en verre de sécurité
Marteau de bris de vitre pour sortie d'urgence
Rétroviseurs côté droit et gauche
Contacteurs d'arrêt d'urgence du moteur et des pompes hydrauliques
Contacteur de secours marche avant / point mort / marche arrière
Points d'articulation renforcés par des pièces de fonderie massives
Rétroviseur placé sur le contrepoids
Feux de travail halogènes (2 sur l'avant de la tourelle, 4 sur l'avant de la cabine, 2 sur l'arrière de la cabine, 2 sur la flèche et 1 sur le contrepoids)
Eclairage homologué route avec feux stop et clignotants LED, et bandes réfléchissantes latérales
Alarme de recul (avec contacteur marche / arrêt)
Frein de stationnement et verrouillage de l'orientation par axe commandé depuis la cabine
Interdiction de redémarrage et protection de surchauffe moteur
<b>Divers</b>
Flèche monobloc 4600 mm – Balancier 2500 mm
Contrepoids 2500 kg
Boîte de vitesses assistée
Pompe de remplissage de carburant à arrêt automatique
Filtre à air à double cartouche
Préfiltre à air de type sec
Grillage anti-poussière de protection des radiateurs / refroidisseurs d'huile
Capot d'accès au moteur assisté par vérin à gaz. Capot d'accès au filtre à particules vissé et protégé.
Capots, panneaux d'accès et bouchon de carburant verrouillables
Fonction d'autodiagnostic
Batteries (2 x 12 V / 150 Ah) avec coupe-batterie ; alternateur 24 V / 80 A
Avertisseur sonore électrique
Kit d'outillage et pièces de rechange pour le premier entretien
Points de graissage de la couronne d'orientation et du groupe de travail centralisés à un emplacement commode
Carénages de protection des feux de travail sur la flèche
<b>Châssis inférieur</b>
Lame de remblayage avant à action parallèle et stabilisateurs arrière indépendants
Pneus jumelés 10-20 14 PR
3 modes de verrouillage de l'oscillation de l'essieu avant (marche / arrêt / auto)
Protection intégrale des vérins des stabilisateurs
Boîte à outils verrouillable (côté gauche)
Anneaux d'arrimage avant et arrière

## \* Équipement en option

<b>Cabine et poste de conduite</b>
Autoradio MP3/USB ou autoradio MP3/USB avec lecteur CD
<b>Sécurité</b>
Cabine FOGS - grilles de pare-brise et de toit (ISO 10262)
Caméra de vision latérale
2 rambardes de sécurité latérales (ISO 2867:2011)
<b>Divers</b>
Circuits hydrauliques pour cisaille de démolition, attache rapide, benne preneuse et interface pivotante/basculante
Filtre supplémentaire dans le circuit de marteau hydraulique
Flèche monobloc 4600 mm – Balancier 2100 mm
Flèche articulée 4988 mm (élément inférieur : 2000 mm, élément supérieur : 3350 mm) – Balancier : 2500 mm ou 2100 mm
Godets Doosan : une gamme complète de godets usage normal (GP), de godets usage intensif (HD) et de godets roche
Marteaux hydrauliques Doosan et attaches rapides Doosan
Grille de protection de la vitre supérieure du pare-brise
Grille de protection de la vitre inférieure du pare-brise
Fonction de flottement de la flèche
Essuie-glace de vitre inférieure de pare-brise
Cumul du débit des pompes principales
Compresseur pneumatique
Gyrophare sur support télescopique
Huile hydraulique biodégradable
Système de graissage automatique
Équipement homologué (selon le pays de destination)
<b>Châssis inférieur</b>
Pneumatiques simples 18-19.5 16 PR
Boîte à outils verrouillable (côté droit)
Berceau avant
2 ou 4 stabilisateurs indépendants avec protection intégrale des vérins
Lame de remblayage arrière à action parallèle



**Microphone**  
Sécurité accrue sur les chantiers très fréquentés



**2 rambardes latérales supplémentaires**  
Plus hautes pour une sécurité accrue



**Compresseur et pistolet pneumatique**  
Pour un nettoyage facile de la cabine et du compartiment des pompes. Nettoyage des filtres à air, du radiateur et du refroidisseur hydraulique. Prises d'air comprimé disponibles dans la cabine, le compartiment des pompes et le compartiment des batteries.



**Godets Doosan**  
Une gamme complète de nouveaux godets Doosan adaptée à de nombreuses applications intensives.



**Marteaux hydrauliques Doosan et attaches rapides Doosan**  
Doosan fournit le matériel robuste et fiable qu'exigent les travaux de démolition.

Certains équipements en option peuvent être inclus dans l'équipement standard sur certains marchés ou ne pas être disponibles sur d'autres. Veuillez contacter votre concessionnaire DOOSAN pour obtenir de plus amples informations sur la disponibilité des options ou réaliser une adaptation, si nécessaire.

# Doosan Infracore

## La force de l'évolution



Equipements de construction

Machines-outils

Moteurs

Doosan est animé depuis toujours par la volonté d'innover et de relever des défis. Notre entreprise, qui a débuté en 1896 avec un petit magasin à Séoul, a acquis depuis une dimension internationale. Aujourd'hui, nous sommes engagés dans le secteur du soutien aux infrastructures (Infrastructure Support Business), qui regroupe les installations industrielles, les machines-outils, les matériels lourds et les engins de chantier. La marque Doosan est également présente dans plusieurs autres secteurs d'activité.

Nous vous invitons à découvrir plus en détail le nouveau monde que Doosan est en train de construire en vous rendant sur notre site : [www.doosaninfracore.com](http://www.doosaninfracore.com) et [www.doosanequipment.eu](http://www.doosanequipment.eu)

## Doosan Infracore Construction Equipment

### Votre partenaire de confiance



**Financez  
vos  
ambitions**



[www.doosanequipment.eu](http://www.doosanequipment.eu)

### Un financement adapté

Doosan Infracore Financial Services (DI FS) est spécialisé dans la création de solutions financières capables de répondre aux besoins les plus divers. Contactez votre concessionnaire pour de plus amples informations.

### Toujours un concessionnaire près de chez vous

Notre vaste réseau de concessionnaires dispose de la compétence et de l'expérience qu'il faut pour prendre le plus grand soin de nos clients Doosan. Où que vous soyez, vous obtiendrez toujours la qualité de service que vous êtes en droit d'attendre et à laquelle vous pouvez vous fier.

### Pièces détachées et Service Après-Vente

- Assistance complète pièces détachées et service après-vente pour tous les produits Doosan
- Pièces d'origine de la plus haute qualité
- Service après-vente sur le terrain assuré par un personnel nombreux, composé de professionnels spécialisés, formés en usine

Les caractéristiques peuvent être modifiées sans préavis. Les produits Doosan présentés en illustration ne sont pas toujours des modèles standard.



[www.doosanequipment.eu](http://www.doosanequipment.eu)

