

* | 270 kW (362 HV)

▲ | 41600 - 43300 kg

📄 | 1,44 - 2,31 m³

* | 290 kW (389 HV)

▲ | 49000 - 50800 kg

📄 | 1,71 - 3,60 m³

* | 290 kW (389 HV)

▲ | 52000 - 53800 kg

📄 | 1,71 - 3,60 m³



DX420LC-3 / DX490LC-3 / DX530LC-3

Telakaivinkone



Doosan – Rakentaa huomisesi tänään

Tule osaksi mahtavaa Doosan-perhettä

Doosan Group perustettiin vuonna 1896. Sen pääkonttori on Soulissa, Etelä-Koreassa, ja nykyään se on yksi nopeimmin kasvavista yrityksistä maailmassa:

Vuonna 1896, ensimmäinen moderni paikallinen myymälä Koreassa



117 vuoden historia

1900-luvulla ja sen jälkeen, tärkeä tekijä eri teollisuudenaloilla kaikkialla maailmassa



43100 työntekijää
34 maassa

Tänään, globaali johtaja infrastruktuuria tukevassa liiketoiminnassa (Infrastructure Support Business, ISB)



Globaali läsnäolo:

- 56 tytäryhtiötä
- 3700 jälleenmyyjää maailmanlaajuisesti

RÄJÄHDYSMÄINEN KASVUHISTORIA

DOOSAN GROUPIN TULOT

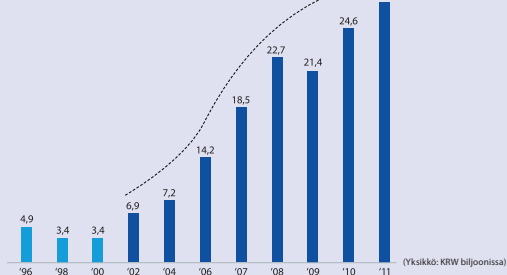

Dramaattinen kasvu viimeisen vuosikymmenen aikana:

- 23 % keskimääräinen vuositulojen kasvu vuodesta 2000
- 3,4 KRW biljoonasta 24,6 KRW biljoonaan aikavälillä 1998 - 2010



Doosan Group



Doosan Engine

- Maailman kakkosjohtaja keskinopeuksisissa meridieselmoottoreissa



Doosan Mecatec

- Maailman kemiallisen prosessilaitteiston ykkösyriitys
- 60000 tonnin vuosittainen tuotantokapasiteetti



Doosan Construction & Engineering

- Uraauurtava johtaja asuin- ja julkisten rakennusten, yhdyskuntarakentamisen ja teollisuustoimitilojen rakentamisessa.



Doosan Heavy Industries & Construction

- Maailman ykköinen suolanpoistolaitoksissa
- Maailman ykköinen lämpöä talteenottavien höyrygeneraattoreiden alalla
- Maailman ykköinen muotti- ja työkaluteräksessä
- Maailman kolmonen kampaikseleissa

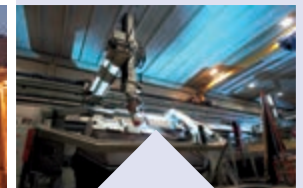

Doosan Infracore

- Maailman ykköinen pienkuormaajissa
- Maailman ykköinen työlaitteissa
- Maailman ykköinen kannettavissa ilmakompressoreissa
- Ykköinen Kiinassa: 22000 myytyä kaivinkonetta vuonna 2010

Doosan – yhden pysähdyksen kauppa

■ Konevalmistajasta... TÄYDEN RATKAISUN TARJOAJAKSI

Kaikki Doosan Infracore Construction Equipment -tuotteet on suunniteltu ja rakennettu toimittamaan suurimman suorituskyvyn ja tuottavuuden. Osat ja palvelutuki on tarkoitettu suorituskyvyn, tuottavuuden ja luotettavuuden täydelliseen ylläpitoon, joita odotetaan tuotteiltamme koko niiden käyttöajan ajan, sekä varmistamaan suurimmat vaihto- ja jännösarvot.

■ Kysy jälleenmyyjältäsi sinulle suunniteltua täyttä palveluvalikoimaa!

Jälleenmyyjäsi on paikallinen asiantuntijasi, joka varmistaa, että saat kaikki hyödyt integroiduista paketeistamme. Ajattele ennakoivasti ja mieti, miten varmistat laitteistosi menestyksen!

- 1 Aidot osat
- 2 Takuun laajentaminen
- 3 Huoltosopimus
- 4 Telematiikka
- 5 Valvontajärjestelmät
- 6 Rahoitusratkaisut
- 7 Doosanin hyväksymät työlaitteet



Rakennuslaitteet



Konetyökalut



Moottorit

Doosan Infracore Construction Equipment

Olemme rakentaneet globaalia tuotanto- ja liiketoimintaverkostoa vuodesta 1990 tullaksemme yhdeksi maailman parhaista rakennuslaitteiden valmistajista. Suurikokoisten tehtaiden maailmanlaajuisen toiminnan lisäksi olemme myös perustaneet koko maapallon kattavia myyntitytäryhtiöitä, -haaroja ja jälleenmyyntiverkoston, jotka tekevät meistä aidosti globaalin toimijan joka suhteessa.



TEE TUTUSTUMISKIERROS

Takorautaiset ja pakotettua terästä olevat saranakohdat

Vahvistettu raskaan käytön varsi ja puomi iskunkestäville materiaaleille ja varmistamaan korkean kestävyys

Erikoiskäyttösovelluksiin on saatavissa 19,6 m Super Long Reach ja 16,0 m Semi SLR

Uudet työvalot parantavat valaistusta (vakio: 2 etukehikossa, 4 hytin etu- ja 2 takaosaan kiinnitettyinä, 2 puomiin kiinnitettyinä ja 1 takana)

Suuret, vankkatekoiset puomi- ja varsisylinterit sulavaan, tehokkaaseen toimintaan

Kauhan ja varren massiiviset enimmäiskaivuvoimat 27,3 ja 24,4 tonnia - DX420LC-3 30,8 ja 30,0 tonnia - DX490LC-3 & DX530LC-3

Näkyvyys joka puolelle paremmalla näkymällä taka- ja oikeanpuoleisista ikkunoista

Vakiona liu'unestoportaat ja -alustat ohjaamon ja huoltokaappien helppoa käytettävyyttä varten

MUKAVA TYÖTILA JA ASiantuntijan OHJAUS

- Tilava, paineistettu ja täysin uusiksi suunniteltu ROPS-ohjaamo, jossa on alhainen melu- ja värinätaaso.
- Täysin säädettävissä oleva, lämmitetty ja ilmastoinneltu istuin vakiona
- Ilmastointi ja ilmastoinnin hallinta
- Joystick-vipu ja kytkimet on sijoitettu ohjaustelineeseen, mikä takaa käyttötarkkuuden
- Jogikytkin, joka ohjaa koneen useita eri toimintoja
- 4 työ- ja 4 voimansiirtotilaa maksimaalisen tehokkuuden saavuttamiseksi
- Asteittainen ohjaus (virtaus/paine) takaa työlaitteiden tasaisen ja tarkan käytön
- Uusi, käyttäjäystävällinen 7" TFT LCD-väri näyttö
- Peruutuskamera ja suurikokoiset sivupeilit
- Ohjaamon sisäinen mikrofoni, ilmakompressori, suora ajopoljin, kahden pumpun virtaus- ja öljyepäily ilmanpuhdistin (lisävaruste)

KASVATTAVAT VOITTOJA SUUREMMALLA TUOTTAVUUDELLA JA POLTTOAINETEHOVUUDELLA

MAKSIMITEHOVUUS

- Uusi tehokas ISUZU "Common Rail", IIB-tason kanssa yhdenmukainen, EGR, Dieselhiukkassuodatin, 6 sylinterimoottoria
- e-EPOS-järjestelmä (Electronic Power Optimising System) ja hydraulinen vääntöbuusteritoiminta takaa optimoidun palamisen ja minimoidut päästöt
- Moottorin ulostulon tehokas konvertointi hydraulityöstöön saa aikaan polttoaineen paremman hyötysuhteen ja matalammat kustannukset
- Automaattinen ylikuumentumisen esto, alhaisen öljynpaineen anturi, moottorin hätäpysäytyskytkin, lisätilakytkin ja automaattinen kaksinopeuksinen säätö, jne.

HELPPOHUOLTOISUUS

- Helppo pääsy kaikkiin huollettaviin komponentteihin
- Jäähdytin ja öljynjäähdytin ovat erillisiä paremman jäähdytyksen ja helpon huollon saavuttamiseksi
- Huoltotiedot saatavana suoraan ohjauspaneelista
- 2 polttoaineen esisuodatinta vedenerottimella
- Tietokoneliitäntä huolto- ja korjaustoimiin
- Itsediagnoositoiminto
- Luotettavat Doosan-varaosat
- Ilman esipuhdistuksen turbokeskipakojärjestelmä

6 eri leveyttä vastaamaan käyttösovelluksiasi

DX420LC-3: kiinteä runko

• kapea tai vakio: 3,00 tai 3,35 m

DX490LC-3 ja DX530LC-3: säädettävä runko

• kapea, sisäänvedetty / laajennettu: 2,99 / 3,49 m

• leveä, leveys sisäänvedetty / laajennettu: 3,34 / 3,90 m

VANKKAA TEKOA

- Raskaan käytön X-muotoinen runko, johon on integroitu telajousi ja kiristin sekä lujatekoinen telan laatikkokehys
- Äärimmäinen kestävyys: valuteräs- ja syväkarkaistut ylätelat - öljyvoidellut alatelat - lämpökäsitelty ketjupyörä - syväkarkaistut, lämpökäsitellyt, rasvatut ja kestovoidellut telaketjut
- Lisääntynyt nopeus ja vetovoima kaikilla maapinnoilla

DX420LC-3

DX490LC-3

DX530LC-3

Huippusuorituskyky ja polttoainetehokkuus

■ Odota koneeltasi vain parasta suorituskykyä

DX420LC-3, DX490LC-3 ja DX530LC-3 tarttuvat vaativiimpiinkin tehtäviin tehokkaasti ja luotettavan suorituskykyisesti niin, että säästät aikaa ja rahaa:

- Parannettu hydraulijärjestelmä käyttää moottorin tehoa paremmin, maksimoiden pumpun tehon ja tarjoten enemmän mukavuutta, sulavuutta ja tarkkuutta
- Lisääntynyt kaivuvoima, nostokyky sekä vetovoima yhdistyvät suorituskyvyksi, johon voit luottaa joka päivä
- Parannettu polttoainetehokkuus tarkoittaa, että voit pitää kustannukset alhaisina ja vähentää ympäristövaikutusta



6 OMINAISUUTTA SINUN EDUKSESI!

- Teho: 270 kW (362 HV) @ 2000 kierr./min ja 290 kW (389 HV) @ 1800 kierr./min
- Uudet, 6 sylinterin moottorit: 13 % korkeampi m³-kaivamisen / polttoaineen kulutuksen suhde
- Tuottavuus: sivun nostokapasiteetti 6 m ulottuvuudella ja 3 m korkeudella: DX420LC-3: 11,5 t – DX490LC-3: 17,2 t – DX530LC-3: 18,9 t
- Kaivaminen: kauhan enimm.kaivuvoima: DX420LC-3: 27,3 t – DX490LC-3 ja DX530LC-3: 30,8 t
- Vetovoima: vetoaisan enimm.veto: DX420LC-3: 34,8 t – DX490LC-3 ja DX530LC-3: 38,8 t
- Kaivun enimm.syvyys: DX420LC-3: 8,43 m (3,95 m varsi) – DX490LC-3: 8,40 m (3,98 m varsi) – DX530LC-3: 15,12 m (SLR-varsi)



POLTTOAINEEN JA HYDRAULIIKAN TEHOKAS HALLINTA

"Common Rail" Isuzu-moottori

DX420LC-3-, DX490LC-3- ja DX530LC-3-mallien sydän on tehokas "Common Rail" Isuzu 6 sylinterin moottori, joka on huolellisesti suunniteltu yhteispaineruiskutuksella ja 4 venttiilillä sylinteriä kohti. Tehokas vääntömomentti tarjoaa hydraulijärjestelmän tehokkaan käytön ja siten nopeamman työkierron.

Isuzu-moottori on tunnettu hyvästä luotettavuudestaan. Moottori on optimoitu DX420LC-3, DX490LC-3 ja DX530LC-3-malleja varten ja on nyt yhteensopiva eurooppalaisten IIB-tason määräysten kanssa. Ne koskevat pakokaasujen kierrätystä (EGR, Exhaust Gas Recirculation) ja dieselhiukkassuodatinta (DPF, Diesel Particulate Filter). Yhdessä sähköisen e-EPOS -ohjausjärjestelmän kanssa se tarjoaa viimeisintä tehonsiirtoa ja polttoainetaloutta.

Muuttuvageometrinen turboahdin

Varmistaa ilman optimaalisen virtauksen moottorin polttokammioon kaikissa nopeus- ja kuormaolosuhteissa. NOx-tasoa voidaan valvoa tehokkaammin ja polttoainetehokkuus on parantunut, vaikka koneen teho-, vaste- ja suorituskyky pysyvät samoina.



PARANNETTUA TEKNOLOGIAA VOIMANSIIRRON OPTIMIHALLINTAAN

e-EPOS (Electronic Power Optimizing System) -järjestelmä

Jos moottori on kuormurin sydän, e-EPOS -järjestelmä on sen aivot. Se tarjoaa täysin synkronoidun kommunikaatiolinkin koneen sähköisen ECU (Electronic Control Unit) -ohjausyksikön ja hydraulijärjestelmän välillä. CAN (Controller Area Network) -järjestelmä puolestaan mahdollistaa jatkuvan informaatiovirran moottorin ja hydraulijärjestelmän välillä varmistaen, että tehoa siirtyä täsmälleen tarpeen mukaan.

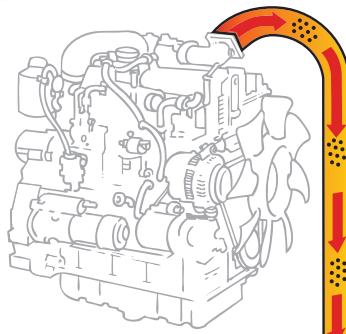

EGR dieselhiukkassuodattimella

EGR, joka vaatii tehostetun jäähdytyskapasiteetin, vähentää NOx-päästöjä kierrättämällä pakkoilmaa takaisin moottoriin. Tämä laimentaa hapen määrää polttokammiossa ja alentaa palamisen huippulämpötilaa.

Pakoputki

Pakokaasut, joiden hiukkasmateriaalipitoisuus on korkeampi, menevät sisään.

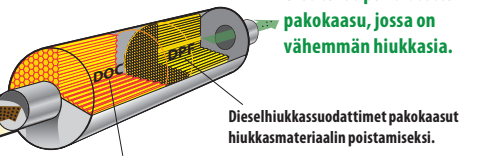

Ulos tulee puhdistettu pakokaasu, jossa on vähemmän hiukkasia.

Dieselhiukkassuodattimet pakokaasut hiukkasmateriaalin poistamiseksi. Dieselin hapettumisen katalysaattori (DOC, Diesel Oxidation Catalyst) reagoi pakokaasuihin ja muuntaa hiukkasmateriaalipäästöt harmittomiksi.

Yksinkertainen ja tehokas

- Valinta 4 eri tehotilan ja 4 työtilan välillä takaa optimisuorituksen kaikissa olosuhteissa
- Asteittainen lisähallinta työlaitteille (virtaus/paine)
- Elektroninen polttoaineenkulutuksen ohjaus optimoi käyttötehokkuuden
- Automaattinen tyhjäkäyntitoiminto mahdollistaa polttoaineen säästön
- Syöttönopeuden säätely ja tarkka ohjaus olivat työryhmän vaatimuksia

- Itsed diagnostiikka antaa mahdollisuuden ratkaista teknisiä ongelmia nopeasti ja tehokkaasti
- Operatiivinen muisti tarjoaa graafisen näkymän koneen tilasta
- Näytöllä voi olla myös huoltoväleihin ja öljyn vaihtoväleihin liittyvää tietoa
- Enemmän pehmeyttä ja ohjattavuutta käyttäjän mukavuuden parantamiseksi ja kokonaistuottavuuden lisäämiseksi

Nopea ja tehokas

Hydraulisten pääpumppujen lisäkapasiteetti, mikä vähentää työsuorituksen aikaa ja parantaa tuottavuutta. Suurikapasiteetinen vaihteistopumppu parantaa pilottinijaa.

Sujuvuutta ja Nopeutta

Keinuajo minimoi iskuja pyörimistilassa ja tarjoaa vahvemman väännön tehokkaampia työsuorituksia varten.

Erillinen jäähdytin ja öljynjäähdytin

Jäähdytin ja öljynjäähdytin on erotettu toisistaan. Tämä vähentää melua sekä parantaa jäähdytystehokkuutta ja vähentää polttoaineen kulutusta ja tehovaatimusta.



Ihanteellinen työskentelytila – suunniteltu sinun ympärillesi

DX420LC-3-, DX490LC-3- ja DX530LC-3-mallit on suunniteltu tarjoamaan sinulle parhaat mahdolliset työolosuhteet. Edistyksellinen, paineistettu ROPS-ohjaamo on ISO-sertifioitu turvallisuutesi tähden. Sen tilavat sisätilat tarjoavat täysin säädettävän, lämmitetyn ja ilmastoitun istuimen. Istuessasi mukavasti ulotut useisiin säilytyslokeroihin ja sinulla on selkeä näkymä kaikkialle työskentelyalalla. Melu- ja värinätaasoja on alennettu ja ilmastoinnin ja automaattisen sisäilman ohjauksen ansiosta voit työskennellä monia tunteja ilman että tunnet itsesi väsyneeksi.



Lämmitettävä ilmastovaimennettu istuin (vakio)

Istuin on säädettävä ja tarjoaa ristiseläntuen. Siinä on myös ilmajousitusjärjestelmä, joka vähentää värinää. Siinä on myös painike, jolla käynnistetään istuinlämmitys. Säilytyslaatikko on sijoitettu mukavasti istuimen alle.



Säilytystila

Runsaasti säilytystilaa, mikä merkitsee, että voit säilyttää henkilökohtaisia tavaroitasi ulottuvillasi. Uudessa ohjaamossa on 7 säilytyslokeroa, mukaan lukien yksi kuuma/kylmäsäilytys (yhdistetty LVI-järjestelmään).

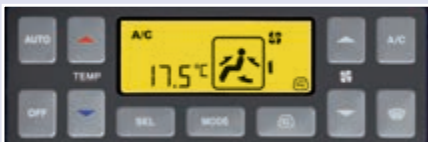

Ilmastointi ja ilmastoinnin hallinta

Elektronisesti ohjattu ilmastointijärjestelmä kattaa 5 erilaista toimintatilaa, jotka antavat käyttäjälle mahdollisuuden säätää ilmastovirtausta tilanteen mukaan. Ilman kierrätystoiminto on myös saatavana.



MP3/USB-radio ja USB-portti

USB-portti (vakiona) mahdollistaa MP3-soittimen (MP3/USB-radio ja lisävarusteinen CD) liittämisen.



ERGONOMINEN KÄYTTÄJÄN YMPÄRISTÖ

Tunnet kyllä kun istuin sopii sinulle täydellisesti:

Käyttäen paikoitukseen tarkoitettua kaksoiskohdistinta voit liu'uttaa istuina ohjainviviusta taaksepäin saadaksesi parhaan työskentelyasennon. Voit myös liu'uttaa koko istuinasetelmaa säätääksesi ulottuvuuden ohjauspolkimiin oman säärenpituutesi mukaan.

- 1 Suuri kattoikkuna
- 2 Aurinkosuojus
- 3 Suorat, ergonomiset polkimet
- 4 Tasainen, tilava ja helposti puhdistettava lattia
- 5 Ylempi etuikkuna on helposti säädettävissä ja siinä on avautuva tukiohjain sekä aurinkolippa.
- 6 Joystick-ohjaimet ja kytkimet on sovitettu säädettäviin ohjauskonsoleihin.
- 7 Erillinen istuinkorkeuden säätövipu ja tyynyn kallistustoiminto
- 8 Aurinkolasien säilytyslokeri
- 9 Kuuma-/kylmäsäilytys
- 10 Kuvagensori havaitsee auringon säteet ja säätää lämpötilaa automaattisesti

1

2

8

9

10

5

6

7

3

4

CabSus-kiinnitys

Ohjaamossa on uusi vaimennusjärjestelmä (CabSus-kiinnitys), joka yhdistää värinänvaimennuksen erittäin tehokkaaseen iskunvaimennukseen. Järjestelmä vaimentaa iskuja ja värinää paljon tehokkaammin kuin perinteinen viskoosivaimennusjärjestelmä.



Maksimaalinen hallinta tehostetun tuottavuuden saavuttamiseksi

Doosanin ainutlaatuinen "jog shuttle" tarjoaa koneen eri toimintojen helpon ja tarkan ohjauksen. Erityisen herkkiä joystick-ohjaimia ja selkeitä hallintalaitteita käyttäen pystyt työskentelemään turvallisesti ja luottavaisin mielin helposti. Asteittainen lisävirtaus tarkoittaa, että kaivinkoneen valtava teho vastaa pehmeitä, varmoja otteita, teitpä kaivintyötä tai lastasit kippiautoa. Väntömomenttia on lisätty, kun taas kevytkuormatoimintojen, kuten perustusten valmistelun, nopeutta on myös parannettu suuremman hydraulisen virtaustilavuuden ansiosta. Tehokkuuden korkeimmat standardit ovat sormiesi ulottuvilla.



Jog Shuttle -ohjausvipu

- Voimatila ja työtöila
- Autom. tyhjäkäynti / Summeripysäytys
- Kierrosnopeuden, hydraulivirtauksen ja paineen säätö työlaitteille
- Peruutuskamera
- Multimedia: - video: AVI (DivX®), MP4, WMV
- audio: MP3
- Valikon vaihto tai valitse kohta

LCD-väri näyttöpaneeli

Päivitettyssä 7" TFT LCD-paneelissa on yö/päivännäyttö ja se on sijoitettu käyttäjän näkyviin. Näyttö on käyttäjäystävällinen ja tarjoaa täyden pääsyn koneen asetuksiin ja huoltotietoihin. Toiminnan poikkeavuudet on selvästi osoitettu näytöllä. Tämä sallii sinun työskentelysi turvallisesti ja luottavaisin mielin kun käytössäsi on tarkka katsaus olosuhteisiin. Kaikki toiminnot ovat täysin ohjattavissa suoraan ruudulta tai jog shuttle -vivulla.



4 työtöila, jotka sopivat työtehtävääsi

- 1-suuntainen ja 2-suuntainen tila
- Kaivutöila ja nostotöila

4 tehotöila maksimoituun tehokkuuteen

- Power plus -tila
- Tehotöila
- Vakiotöila
- Säästötila

Mittarit

- Moottorin jäähtymisen ja hydraulioöljyn lämpötila
- Polttoaineen taso
- Eko-symböli: vaihtaa väriä kun käyttötilanteet muuttuvat (tyhjäkäynti, normaali tai kuormitus)
- Eko-mittari: näyttää keskimääräisen polttoainetehokkuuden 1 minuutin käytön aikana
- Varoituskuvakkeet



4 työtöila



4 tehotöila



Automaattinen joutokäynti

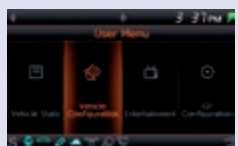

Käyttäjän valikko

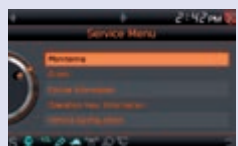

Huoltovalikko



Työlaitteiden esiasetukset



Suodatin/öljytiedot

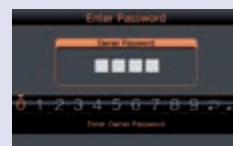

Varkaudenesto

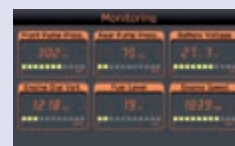

Seuranta

Sinun turvallisuutesi - suurin huolenaiheemme

- Peruutuskamera tarjoaa sinulle selkeän näkymän siitä, mitä koneen takana tapahtuu. Sivunäkymäkamera on myös saatavana lisävarusteena töihin, joissa tarvitaan lisäturvallisuutta.
- Ohjaamon ja puomin valot toimitetaan vakiona, ne lisäävät merkittävästi yötyöiden turvallisuutta.
- Suurikokoiset sivupeilit parantavat kokonaisnäkyvyyttä (ISO-yhteensopiva).

Muut vakioturvavarusteet ovat: automaattinen ylikuumentumisen esto, matalan öljynpaineen anturi, moottorin hätäpysäytyskytkin, lisätilakäyttö (pysäyttää pumpun, jos ohjausjärjestelmässä on toimintahäiriö), ylikuorman varoituslaite. Lisävarusteinen ajo-/kääntöhälytys on myös saatavissa.



Erinomainen kaivuteho tarjoaa nopeat työsuoritusajat sekä tehokkaan kovan tai tiivistyneen materiaalin kaivamisen.



Yksinkertainen toiminto

- "Lyhytliikkeiset" joystick-ohjaimet mahdollistavat kaikkien toimintojen helpon ja tarkan ohjauksen.
- Säätyöpyörän ja joystickin painikkeiden avulla työlaitteita, kuten kauhoja, murskaimia ja pihtejä, voidaan säätää asteittain.
- Suora ajopoljin voidaan asentaa toiminnan helpottamiseksi suoralla linjalla liikuttaessa, jotta vältetään kahden perinteisen polkimen käyttö.
- Kytkimet on ergonomisesti sijoitettu oikealle ja asemoitu niiden käyttötiheyden mukaisesti.



Dynaaminen voimanhallinta

- Automaattisen matkanopeuden toiminto.
- Tehon buusterijärjestelmän aktivointi lisää kaivuvoimaa 10 %:lla.
- Yhden kosketuksen pysäytyspainike vähentää moottorin nopeutta välittömästi alhaisille kierroksille tai tyhjäkäynnille.
- Automaattinen tyhjäkäynti alkaa 4 sekunnin kuluttua kierrosnopeuden pudottua alhaiseksi. Tämä vähentää polttoaineen kulutusta sekä vähentää ohjaamon melutasoa.
- Jog shuttle -valintapyörä moottorin kierrosnopeudelle (kierr./min).

Puomin kellutustoiminto (lisävaruste)

- Puomin kellutuksen älytila sallii puomin liikkumisen vapaasti ylös ja alas ulkoista voimaa käytettäessä.
- Murskaintila rajoittaa puomin liikkumisen vain alaspäin. Tämä tarkoittaa, että silloin voidaan käyttää vain edessä olevaa työpainoa ilman lisävoimaa. Murskain pysyy jatkuvassa kontaktissa kohteen kanssa. Tuloksena on vähemmän iskuja ja tärinää ja pitempi murskaimen käyttöikä.
- Kuormurin kuormaamisen aikana puomin laskua voidaan ohjata ilman hydraulipumpun virtauksen poistamista. Tämä lisää tuottavuutta ja polttoainetehokkuutta.

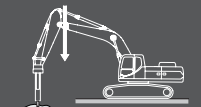
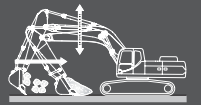

Tinkimätön laatu ja täydellinen asiakastuki

■ Suunniteltu pitkäkestoiseen ja raskaaseen käyttöön

Ammatissasi tarvitset välineitä, joihin voit luottaa. Me DOOSANilla käytämme pitkälle kehiteltyjä suunnittelu- ja analyysivälineitä, jotta varmistaisimme, että koneemme ovat mahdollisimman vankkatekoisia ja kestäviä. Materiaalimme ja rakenteet käyvät lävitse useita lujuustestejä ja kestävyystestejä äärimmäisissä olosuhteissa.

KIMMOISA KETJU HUIPPULUOKAN LUOTETTAVUUDEN TAKAAMISEKSI

DX420LC-3-, DX490LC-3- ja DX530LC-3-malleihin on asennettu supervahva ketju. 21,6 cm lenkkipituus, 4,7 cm tapin halkaisija ja raskaan käytön pyörästölaitteet sopivat ihanteellisesti pitkäaikaiseen, ongelmattomaan palveluun vaativimmissa olosuhteissa.

- Telaketjut: suljetut ja voidellut telaketjut on erityisesti suunniteltu parempaan tappien ja holkkien säilyvyyteen. Ainutlaatuinen lämpökäsittely antaa lenkeille yhdenmukaisen pinnan ja vahvan ytimen kovuuden, mikä tehostaa niiden kestävyttä
- Telasuojat: kolme suojaa telarunkoa kohti (kaksi suoja DX420LC-3-mallille) suojaamaan ketjujen irtoamista vastaan.



Lisäsuojausta varten voidaan asentaa täysimittaiset telasuojukset



Säädettävä kori

Kapea
Leveä

DX490LC-3 – DX530LC-3

2,99 / 3,49 m
3,34 / 3,90 m

Sisäänvedetty /
laajennettu

Kiinteä kori

Kapea
Vakio

DX420LC-3
3,00 m
3,35 m



Vahvistettu puomi

Finite Element Analysis (FEA) -ohjelmaa on käytetty laskemaan puomirakenteelle parhaat lastien tasausmäärät. Materiaalin lisäpaksuuden kanssa tämä tarkoittaa, että elementin heikkoudet on rajattu. Sekä luotettavuutta että komponentin käyttöikää on lisätty.

Tankojärjestelmä

Valetut elementit ja pakotukset on lisätty tarjoamaan tangojärjestelmälle vahvuutta ja pidempää käyttöikää. Varren keskus- ja päätyruppia on vahvistettu ja vahvistettuja palkkeja lisätty varren alustan parempaa suojausta varten.

Hydrauliohjattu kääntyvä öljyjäähdyttimen puhallin

ECU asettaa jäähdytyspuhaltimen pyörimisnopeuden jäähdytysaineen, hydrauliohjattu ja ympäröivän lämpötilan mukaisesti; käyttää tehokkaasti moottorin tehoa vähentääkseen polttoaineen hukkakulutusta ja alentaa melua puhaltimen matalanopeusisen pyörimisen aikana.



Erityisvahva X-kori

X-muotoinen runko on suunniteltu käyttämällä Finite Element Analysis -ohjelmaa ja 3D-tietokonesimulaatiota, joilla on varmistettu optimaalinen rakenteiden eheys ja kestävyys. Kääntölaitteisto on vankka ja vakaa.



Raskaan käytön ketjupyörä

Ketjupyörä on syväinduktiokarkaistu ja syvyysskuvio koko hampaan profiilissa on optimoitu pitkää käyttöikää varten. Valuteräksiset ketjupyörät takaavat suurimman piden ja kestävyuden jopa ankarimmassa käyttösovelluksissa. Ketjupyörän hampaan muoto on suunniteltu uudestaan hyppimisen estämiseksi ja osien käyttöiän pidentämiseksi.



Integroitu telajousi ja kiristyspyörä

Integroitu telajousi ja kiristyspyörä on liitetty yhteen, millä saadaan pitkäkestoinen suorituskyky ja helppo huolto. Uutta tiiviste- ja sylinterirungon sauvaa käytetään vuotojen välttämiseksi. Erityinen lämpökäsittely varmistaa optimaalisen kovuuden ja pitkäkestoisen kulutuskestävyyden.

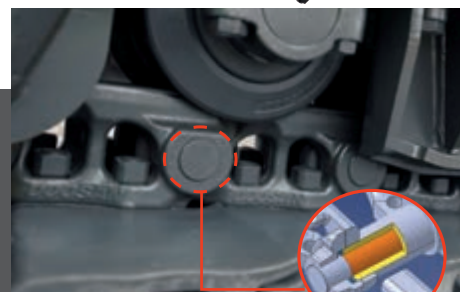

Telat

Pitkäkestoisen luottavuuden saavuttamiseksi kaikissa olosuhteissa, ketju on rakennettu suljetuista, itsevoiteluvista lenkeistä, jotka on eristetty kaikelta ulkoiselta liialta. Telat on lukittu mekaanisesti kiinnitettyillä tapeilla. Korkean rasituksen alueilla telalenkkien paksuutta on lisätty.



Raskaan käytön runko tarjoaa erinomaisen vakauden ja kestävyuden. Se on suunniteltu menestymään vaativissa työskentelyoloissa.



Erittäin kestävät sintratut välilevyt

Puomin saranassa on käytetty läpeensä voideltua metallia, jolloin lisätään komponenttien käyttöikä ja voiteluvälin pituutta. Kauhan pyörimiskiinnikkeissä on EM-holkit (Enhanced Macrosurface). Näissä on räätälöity pintakuvio ja itsevoiteleva pinnoite optimoitua voitelua ja tehokkaampaa roskien poistoa varten.

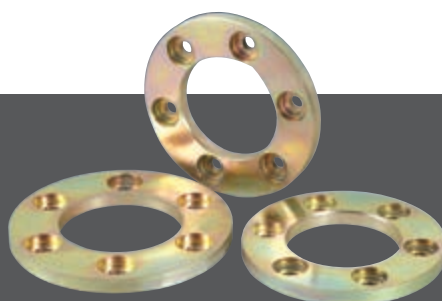

Ultrakovat, kulumista kestävät levyt

Uusia materiaaleja on käytetty parantamaan kulutuskestävyyttä ja pidentämään huoltovälejä. Kulutuslevyt kauhan kiinnikkeiden sisä- ja ulkopuolella lisäävät merkittävästi levyjen käyttöikää.



Polymeerivälilevy

Polymeerivälilevy on lisätty kauhan saranapidikkeeseen säilyttämään laitteiston hallittavuuden ja pidentämään voiteluvälejä.

Enemmän vastinetta – vähemmän huoltoa

Lyhyet huoltotoimet pitkällä huoltovälillä tarkoittavat, että voit luottaa siihen, että välineesi ovat käytettävissä työkohteessa kun tarvitset niitä. Koneemme on suunniteltu yksinkertaista määräaikaishuoltoa varten. Vaativampia tehtäviä varten Doosanin teknikot ovat valmiina tarjoamaan erikoisosaamistaan. Huoltosopimuksista voit valita tarvitsemasi paketin, jonka turvin saat koneestasi kaiken mahdollisen hyödyn. Käyttöaika, tuottavuus ja jäännösarvo maksimoidaan, jolloin nämä kaivinkoneet ovat taloudellinen ja kannattava valinta.



Pääsy huoltotoimiin on tehty helpoksi

- Suurikokoiset kaiteet sekä liu'unestoportaat ja -levyt tarjoavat turvallisemman ja helpomman pääsyn moottoritalaan
- Ohjaamon ilmastointisuodatin on lukittavaa mallia ja se on sijoitettu ohjaamon sivustalle, jolloin se on helposti käsillä
- Akun virrankatkaisu helpottaa akun irrottamista ennen pitempää varastointia
- Tuntimittarin näyttöä voidaan tarkastella helposti maankamaralta käsin
- Sulkuhanaventiilit on asennettu esisuodattimen putkistoon ja polttoainesäiliön tyhjennysputkistoon, jolloin huoltotoimet ovat helpompia ja ne estävät vuodoista johtuvaa saastumista



Pääsy eri komponentteihin

- Moottorin osiin pääsee helposti käsiksi ylä- ja sivupaneelien kautta
- Koska jäähdytin ja öljynjäähdytin on erotettu toisistaan, puhdistaminen on helpompaa



Tehokas ilmansuodatus

Suuren kapasiteetin ilmapuhdistin poistaa 99 % ilmassa olevista hiukkasista, ja esipuhdistusjärjestelmä käyttää linkoamismenetelmää pölyn poistamiseksi. Öljypesty ilmapuhdistin on myös saatavissa lisävarusteena.

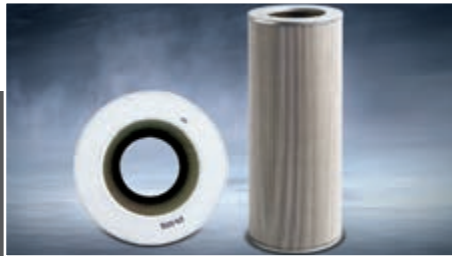

Suojaava öljyn paluusuodatin

Hydraulijärjestelmän suojausta tehostamaan öljyn pääpaluusuodattimeen on käytetty lasikuituteknologiaa. Kun yli 99,5 % vieraista hiukasta suodattuu, kasvaa myös öljyn vaihtoväli.



Moottoriöljyn suodatin

Moottoriöljyn suodatin tarjoaa korkealuokkaisen suodatuksen, joka sallii pitkän öljynvaihtovälin. Koneeseen pääsy on helppoa, samoin sen sijoittaminen siten, ettei se turmele ympäristöään.



Polttoaineen esisuodatin, jossa vedenerottimen anturi

Erittäin tehokas polttoaineen suodatus toteutetaan käyttämällä useita suodattimia. Näihin sisältyvät 2 polttoaineen esisuodatinta, joissa on vedenerotin, joka poistaa polttoaineesta kosteutta, likaa ja roskia. Varoitusanturi on jokaisessa polttoaineen suodattimessa. Se osoittaa, milloin veden poisvalutusta tarvitaan.

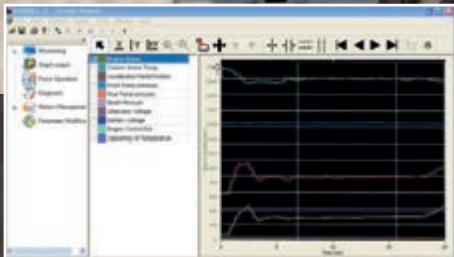

Tietokoneseuranta

Tietokoneen seurantatoiminto mahdollistaa liitännän e-EPOS -järjestelmään. Näin useita asetuksia voidaan tarkastaa huollon aikana, mukaan lukien pumpun paineet ja moottorin nopeus. Nämä tiedot voidaan tallentaa ja tulostaa tarkastelua varten.



Kätevä sulakerasia

Sulakerasia sijaitsee istuimen takana olevassa säilytystilassa, jossa se säilyy puhtaana ja jonne on helppo päästä.



Regenerointikytkin

Dieselhiukkassuodattimen regenerointi on automaattinen, eikä se vaikuta toimintaan. Kun karstaa on liikaa, varoitusymboli hälyttää käyttäjän aktivoimaan regeneroinnin milloin tahansa.



Keskityt voitelunipat

Huollon helpottamiseksi on laitteiston voitelupisteet keskitetty.

* Moottori

• Malli	DX420LC-3 / DX490LC-3 ja DX530LC-3
	ISUZU AL-6UZ1X / ISUZU AL-6WG1X 4-jaksoinen, vesijäähdytteinen, muuttuvageometrisen turboahdin, "Common Rail"-suorasuihkutus, pakokaasujen kierrätys (EGR)
• Sylinterien lkm	6
• Nimellinen teho	DX420LC-3 / DX490LC-3 ja DX530LC-3
	367 PS (270 kW) @ 2000 kierr./min / 394 PS (290 kW) @ 1800 kierr./min (ISO 9249) 270 kW (362 HV) @ 2000 kierr./min / 290 kW (389 HV) @ 1800 kierr./min (SAE J1995) 258 kW (345 HV) @ 2000 kierr./min / 276 kW (370 HV) @ 1800 kierr./min (SAE J1349)
• Enimm.vääntö	DX420LC-3 / DX490LC-3 ja DX530LC-3
	146 kgf/m (1430 Nm) @ 1500 kierr./min / 198 kgf/m (1940 Nm) @ 1350 kierr./min
• Tyhjäkäynti (alhainen - korkea)	DX420LC-3 / DX490LC-3 ja DX530LC-3
	900 [+/-25] - 2000 [+/-30] kierr./min / 950 [+/-25] - 1950 [+/-30] kierr./min
• Männän liike	DX420LC-3 / DX490LC-3 ja DX530LC-3
	9389 cm ³ / 15681 cm ³
• Halkaisija x iskun pituus	DX420LC-3 / DX490LC-3 ja DX530LC-3
	120 mm x 145 mm / 147 mm x 154 mm
• Käynnistysmoottori	DX420LC-3 / DX490LC-3 ja DX530LC-3
	24 V x 5,5 kW / 24 V x 7,0 kW
• Akut - Laturi	
	2 x 12 V, 150 Ah – 24 V, 80 A
• Ilmasuodatin	

Kaksoselementtinen ja esisuodatettu polynerotin, jossa automaattinen pölynpoisto.

* Paino

	Kengän leveys (mm)	Työpaino (t)			Pintapaine (kgf/m ²)		
		DX420LC-3	DX490LC-3	DX530LC-3	DX420LC-3	DX490LC-3	DX530LC-3
Kolminkertainen poikkipinna	600 (vakio)	41,9	49,0	52,0	0,76	0,85	0,90
	750	42,6	50,0	53,0	0,62	0,69	0,73
	800	42,9	50,3	53,3	0,58	0,65	0,69
	850	43,3	50,8	53,8	0,53	0,58	0,62
Kaksinkertainen poikkipinna	600	42,0	49,1	52,1	0,76	0,85	0,90

DX420LC-3: vakioteloilla
DX490LC-3 / DX530LC-3: leveillä säätöteloilla

* Runko

Erittäin tukeva rakenne kauttaaltaan. Kaikki hitsatut rakenteet on suunniteltu rajoittamaan niihin kohdistuvia paineita. Korkealuokkaiset, kestävät materiaalit. Kori on kiinnitetty sivuttaishitsattuna alustaan tukevasti. Kelan rullat on voideltu koko käyttöäksi. Kiristys- ja ketjupyörät on kiinnitetty kelluvilla tiiviisteillä. Telojen kiinnityskengät on valmistettu induktiokovetetusta metalliseoksesta, kolminkertaisella poikkipinnalla. Lämpökäsittelyt liitostapit Hydraulinen telansäätö, jossa on iskuja vaimentava kiristysmekanismi.

• Rullien ja telakenkien määrä / puoli	DX420LC-3 / DX490LC-3 ja DX530LC-3
Ylärullat (vakiokenkä):	2 / 1
Alarullat:	9 / 11
Lenkkien ja kenkien määrä / puoli:	50 / 53
Telaketjun kokonaispituus:	5200 mm / 5455 mm

* Hydraulijärjestelmä

Kaivurin aivot on e-EPOS (Electronic Power Optimising System) -järjestelmä. Sen avulla voidaan optimoida hydraulijärjestelmän tehokkuus kaikissa työskentelyolosuhteissa ja minimoida samalla polttoaineen kulutus. e-EPOS-järjestelmä on kytketty moottorin Electronic Control Unit (ECU) -ohjausyksikköön tiedostonsiirtolinkillä. Näin yhdenmukaistetaan moottorin ja hydrauliiikan toiminnot keskenään.

- Hydraulijärjestelmä mahdollistaa erilliset tai yhdistelmätoiminnot
- Kaksi matkanopeutta tarjoaa joko lisättyä vääntömomenttia tai suurempaa nopeutta
- Ristikkäistunnisteinen pumppujärjestelmä säästää polttoainekustannuksissa
- Automaattinen hidastusjärjestelmä
- Neljä toimintatilaa, neljä tehotilaa
- Virtauksen ja paineen painikesäätö hydraulisisä lisäpiireissä
- Tietokoneohjattu pumppuvirtauksen ohjaus

• Järjestelmän maksimipaine

Asennus (puomi/varsikauha):	330 kg/cm ² [+10/0]
Työ/siirtyminen:	DX420LC-3: 280 kg/cm ²
Pyörimisliike:	DX490LC-3 ja DX530LC-3: 300 kg/cm ²
Teho:	350 kg/cm ² [+10/0]

* Pumput

Pumppu	Tyyppi	Kierrostilavuus (cm ³ /pyörähdys)		Enimm.virtaus @ 1800 kierr./min (l/min)		Varoventtiilin paine (kgf/cm ²)
		DX420LC-3	DX490LC-3 / DX530LC-3	DX420LC-3	DX490LC-3 / DX530LC-3	
Pää (2)	Tandemi, aksaalimäntä	185,0	200,0	2 X 333	2 X 360	-
Pilotti	Vaihteisto	10,8	10,8	24,1	24,1	40,8

* Hydraulisyylinterit

Männän varret ja sylinterirungot on valmistettu erittäin vahvasta teräksestä. Iskuja vaimentava mekanismi on asennettu kaikkiin sylintereihin. Tällä saadaan aikaan keskeytymätön toiminta ja myös pidennetään mäntien käyttöikää.

Sylinterit	Määrä	Läpimitta x männän halkaisija x isku (mm)	
		DX420LC-3	DX490LC-3 ja DX530LC-3
Puomi	2	170 x 115 x 1485	170 x 115 x 1650
Varsi	1	180 x 120 x 1820	190 x 130 x 1980
Kauha	1	160 x 110 x 1320	170 x 115 x 1341
Semi SLR-kauha	1	-	140 x 90 x 1150
SLR-kauha	1	-	120 x 80 x 1060

* Kääntömekanismi

- Suuri vääntömomenttinen aksiaalimäntämoottori, 2-vaiheisen, öljyyn upotetun planetaarisen alennusvaihteiston kanssa
- Kääntökehä: yksirivinen, mäntätyyppinen pallolaakeri, jossa induktiokarkaistuu sisäinen vaihteisto
- Sisäinen vaihteisto ja hammasratas on upotettu voiteluaineeseen

• Käännön enimm.nopeus	DX420LC-3 / DX490LC-3 ja DX530LC-3
	0 - 8,8 kierr./min / 0 - 8,5 kierr./min
• Enimm.vääntö	DX420LC-3 / DX490LC-3 ja DX530LC-3
	(Teho=79 %) 16360 (13740) kgf/m / 20130 (15880) kgf/m

* Veto

Kumpikin telaketju on itsenäisen mäntämoottorin käyttämä planetaarisen alennusvaihteiston kautta. Kaksi vipua / poljinta takaavat pehmeän etenemisen tarvittaessa myös vastakkaiseen suuntaan.

• Matkanopeus (alhainen - korkea)	DX420LC-3 / DX490LC-3 ja DX530LC-3
	3,3 - 5,5 km/h / 3,1 - 5,4 km/h
• Enimm.vetovoima	DX420LC-3 / DX490LC-3 ja DX530LC-3
	(Teho =75 - 85 %) 18,6 - 34,8 t / 19,5 - 38,8 t
• Maksimi asteittaisuus	DX420LC-3 / DX490LC-3 ja DX530LC-3
	35° / 70%

* Kauhat

Kauha Tyyppi	Tilavuus (m ³)	Leveys (mm)		Paino (kg)	DX420LC-3 Vakio 3,35 m / kapea tela 3,00 m				Kauha Tyyppi	Tilavuus (m ³)	Leveys (mm)		Paino (kg)	DX490LC-3 Leveä 3,90 m / kapea 3,49 m		DX530LC-3 Leveä 3,90 m / kapea 3,49 m						
		SAE	Sivuleik- kurein		Ilman sivuleik- kurein	Puomi: 6,70 m - CW: 8,2 t					SAE	Sivuleik- kurein		Ilman sivuleik- kurein	Paino (kg)	Puomi: 7,10 m - CW: 8,5 t *		Puomi: 6,30 m - CW: 11,1 t		Puomi: 9,00 m	Puomi: 11,00 m	
						Varsi: 2,60 m	Varsi: 2,95 m	Varsi: 3,25 m								Varsi: 3,95 m	Varsi: 2,90 m	Varsi: 3,35 m	Varsi: 2,40 m			Varsi: 6,00 m
									SLR	0,93	1236	1376	1091	-	-	-	-	-	-	A		
									Semi SLR	1,27	1445	1500	1002	-	-	-	-	-	-	A		
									Semi DC**	1,12	-	1800	1117	-	-	-	-	-	-	A		
										1,37	-	1800	1117	-	-	-	-	-	-	A		
GP	1,44	1273	1192	1415	A/A	A/A	A/A	A/A	GP	1,80	1474	1381	1718	A/A	A/A	A/A	A/A	-	-	-		
	1,68	1429	1348	1516	A/A	A/A	A/A	A/C		2,14	1682	1588	1910	A/A	A/A	A/A	A/A	-	-	-		
	1,90	1547	1466	1636	A/A	A/B	A/B	B/C		2,39	1837	1744	2027	A/B	A/B	A/A	A/A	-	-	-		
	2,16	1745	1664	1755	A/C	B/C	B/C	C/D		2,86	2130	2037	2279	B/C	C/D	A/A	A/A	-	-	-		
	1,55	1298	1224	1653	A/A	A/A	A/A	A/B		1,73	1301	1224	1831	A/A	A/A	A/A	A/A	-	-	-		
HD	1,80	1452	1374	1762	A/A	A/B	A/B	B/C	HD	2,01	1451	1374	1948	A/A	A/A	A/A	A/A	-	-	-		
	2,05	1602	1524	1910	A/B	B/C	B/C	C/D		2,29	1601	1524	2106	A/A	A/B	A/A	A/A	-	-	-		
	2,31	1758	1680	2020	B/C	C/D	C/D	D/-		2,85	1901	1824	2381	B/C	C/D	A/A	A/A	-	-	-		
	-	-	-	-	-	-	-	-		3,20	2101	2024	2601	C/D	C/D	A/A	A/A	-	-	-		
	-	-	-	-	-	-	-	-		3,60	2306	2229	2740	D/-	D/-	A/B	A/B	-	-	-		
Rock	1,51	-	1497	1623	A/A	A/A	A/A	A/B	Kallio	1,71	-	1572	1971	A/A	A/A	A/A	A/A	-	-	-		

A: Sopii materiaaleille, joiden tiheys on 2100 kg/m³ tai alle

B: Sopii materiaaleille, joiden tiheys on 1800 kg/m³ tai alle

(*) vastapaino DX490LC-3 kapealle on 9,2 t

(**) Ojanpuhdistus

C: Sopii materiaaleille, joiden tiheys on 1500 kg/m³ tai alle

D: Sopii materiaaleille, joiden tiheys on 1200 kg/m³ tai alle

ISO 10567- ja SAE J296-standardeihin perustuen varren pituus ilman pikaliitintä. Kenkä: 600 mm. Vain viitteeksi.

* Kaivuomat (ISO)

DX420LC-3		Puomi: 6700 mm Varsi: 3250 mm Kauha: 1,90 m ³	Puomi: 6700 mm Varsi: 2600 mm Kauha: 2,16 m ³	Puomi: 6700 mm Varsi: 2950 mm Kauha: 1,90 m ³	Puomi: 6700 mm Varsi: 3950 mm Kauha: 1,44 m ³	Puomi: 6700 mm HD-varsi: 3250 mm Kivikauha: 1,51 m ³
KAUHA (Normaali / Paineist. Ylös)	t	25,6 / 27,1	25,6 / 27,1	25,6 / 27,1	25,6 / 27,1	25,6 / 27,1
	kN	251,0 / 265,7	251,0 / 265,7	251,0 / 265,7	251,0 / 265,7	251,0 / 265,7
KAUHANVARSI (Normaali / Paineist. Ylös)	t	18,6 / 19,7	23,0 / 24,4	20,7 / 21,9	16,0 / 16,9	18,6 / 19,7
	kN	182,4 / 193,2	225,5 / 239,3	203,0 / 214,7	156,9 / 165,7	182,4 / 193,2
DX490LC-3		Puomi: 7100 mm Varsi: 3350 mm Kauha: 2,14 m ³		Puomi: 7100 mm Varsi: 2900 mm Kauha: 2,39 m ³		HD-puomi: 7100 mm HD-varsi: 3350 mm Kivikauha: 1,71 m ³
KAUHA (Normaali / Paineist. Ylös)	t	29,0 / 30,8		29,0 / 30,8		29,0 / 30,8
	kN	284,4 / 302,0		284,4 / 302,0		284,4 / 302,0
KAUHANVARSI (Normaali / Paineist. Ylös)	t	21,4 / 22,7		24,4 / 25,8		21,4 / 22,7
	kN	209,8 / 222,6		239,3 / 253,0		209,8 / 222,6
DX530LC-3		Puomi: 6300 mm Varsi: 2900 mm Kauha: 3,20 m ³	Puomi: 6300 mm Varsi: 2400 mm Kauha: 3,60 m ³	Puomi: 9000 mm Varsi: 6000 mm Semi SLR-kauha: 1,27 m ³		Puomi: 11000 mm Varsi: 8000 mm SLR-kauha: 0,93 m ³
KAUHA (Normaali / Paineist. Ylös)	t	29,0 / 30,8	29,0 / 30,8	29,0 / 30,8		29,0 / 30,8
	kN	284,4 / 302,0	284,4 / 302,0	284,4 / 302,0		284,4 / 302,0
KAUHANVARSI (Normaali / Paineist. Ylös)	t	24,4 / 25,8	28,3 / 30,0	13,8 / 15,1		10,9 / 11,9
	kN	239,3 / 253,0	277,5 / 294,2	135,3 / 148,1		106,9 / 116,7

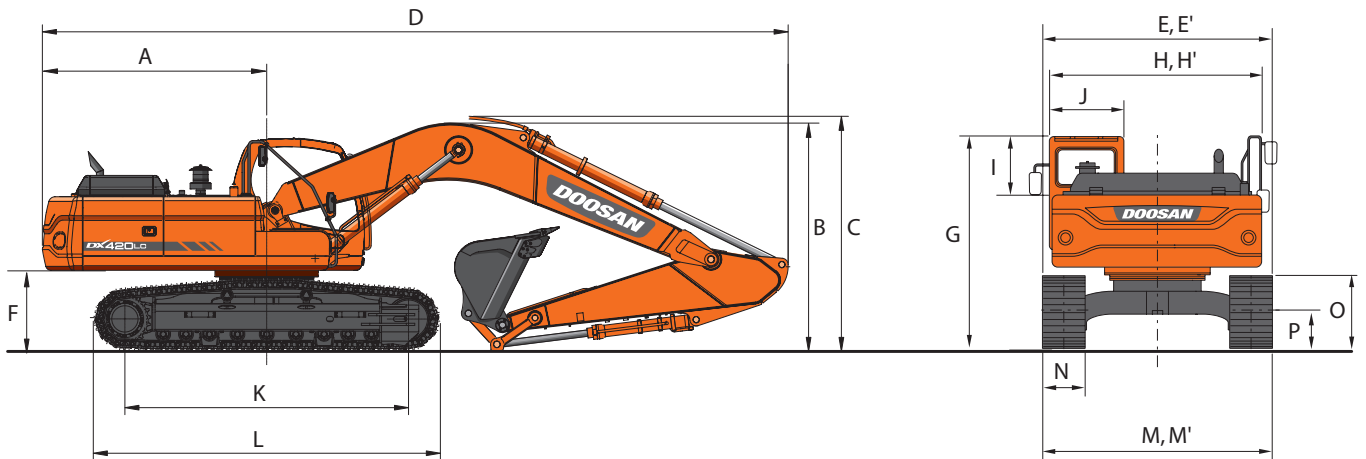

* Mitat

	DX420LC-3 (kiinteä ketju)					DX490LC-3 ja DX530LC-3 (säädettävä ketju)						
	6700				6700 HD	7100		7100HD	6300		9000	11000
Puomin pituus - mm	3250	2600	2950	3950	3250 HD	3350	2900	3350HD	2400	2900	6000	8000
Varren pituus - mm	1,90	2,16	1,90	1,44	1,51 Rock	2,14	2,39	1,71 Rock	3,60	3,20	1,27	0,93
Kauhan tilavuus m ³												
A	3760	3760	3760	3760	3760	3800	3800	3800	3800	3800	3800	3800
B	3350	3585	3570	3390	3350	3580	3800	3580	4010	4125	3765	3935
C	3455	3680	3660	3495	3455	3705	3895	3705	4060	4165	3910	4070
D	11750	11860	11835	11760	11750	12230	12330	12230	11720	11530	14155	16195
E	3350	3350	3350	3350	3350	3340	3340	3340	3340	3340	3340	3340
E'	3000	3000	3000	3000	3000	2990	2990	2990	2990	2990	2990	2990
F	1265	1265	1265	1265	1265	1460	1460	1460	1460	1460	1460	1460
G	3154	3154	3154	3154	3154	3350	3350	3350	3350	3350	3350	3350
H	2990	2990	2990	2990	2990	2990	2990	2990	2990	2990	2990	2990
H'	-	-	-	-	-	3296	3296	3296	3296	3296	3296	3296
I	845	845	845	845	845	845	845	845	845	845	845	845
J	1010	1010	1010	1010	1010	1010	1010	1010	1010	1010	1010	1010
K	4250	4250	4250	4250	4250	4470	4470	4470	4470	4470	4470	4470
L	5200	5200	5200	5200	5200	5455	5455	5455	5455	5455	5455	5455
M	3350	3350	3350	3350	3350	3340 / 3900**	3340 / 3900**	3340 / 3900**	3340 / 3900**	3340 / 3900**	3340 / 3900**	3340 / 3900**
M'	3000	3000	3000	3000	3000	2990 / 3490**	2990 / 3490**	2990 / 3490**	2990 / 3490**	2990 / 3490**	2990 / 3490**	2990 / 3490**
N	600	600	600	600	600	600	600	600	600	600	600	600
O	1050	1050	1050	1050	1050	1210	1210	1210	1210	1210	1210	1210
P	540	540	540	540	540	770	770	770	770	770	770	770

(*) : DX490LC-3 ja DX530LC-3 "E" ja "M" viittaavat leveään, säädettävään telaan

(**) : sisäänvedetty / laajennettu

* Komponenttipainot

Kohde	yksikkö	DX420LC-3	DX490LC-3	DX530LC-3	Huomautuksia
Ylä rakenne ilman edustaa	kg	9715	10600		ilman vastapainoa
Vastapaino	kg	8200	8500 / 9200	11100	
Alarakenteen kokoonpano	kg	15050*	19330**		(*) Vakiotelaketju 600 mm kenkä (*) Leveä, säädettävä telaketju 600 mm kenkä
Edustakokoonpano	kg	8820	10474	10525	Vakio- \pm n perusteella
Puomi	mm	6700 / 6700 HD	6300 / 7100 / HD 7100 / 9000* / 11000*		sisältää holkit
	kg	2920 / 3126	3512 / 3756 / 3747 / 4017 / 4499		(*) vain DX490LC-3 ja DX530LC-3
Varsi	mm	2600 / 2950 / 3250 / HD 3250 / 3950	2400 / 2900 / 3350 / HD 3350 / 6000* / 8000*		sisältää holkit
	kg	1333 / 1570 / 1460 / 1541 / 1720	1510 / 1570 / 1731 / 1756 / 2049 / 2457		(*) vain DX490LC-3 ja DX530LC-3
Kauha	kg	(1,90 m ³) 1627	(2,14 m ³) 1910		
Puomin sylinteri (kukin)	kg	383	424		
Varren sylinteri	kg	520	625 (7,10 m puomi) / 570 (6,30 m puomi)		
Kauhasylinteri	kg	340	6,00 m varsi*: 240 / 8,00 m varsi*: 145 / kaikki muut: 371		(*) vain DX530LC-3

(†) DX420LC-3: vakioedusta - 6,70 m puomi, 3,25 m varsi, 1,90 m³ GP-kauha.

DX490LC-3: vakioedusta - 7,10 m puomi, 3,35 m varsi, 2,14 m³ GP-kauha.

DX530LC-3: vakioedusta - 6,30 m puomi, 2,90 m varsi, 3,20 m³ GP-kauha.

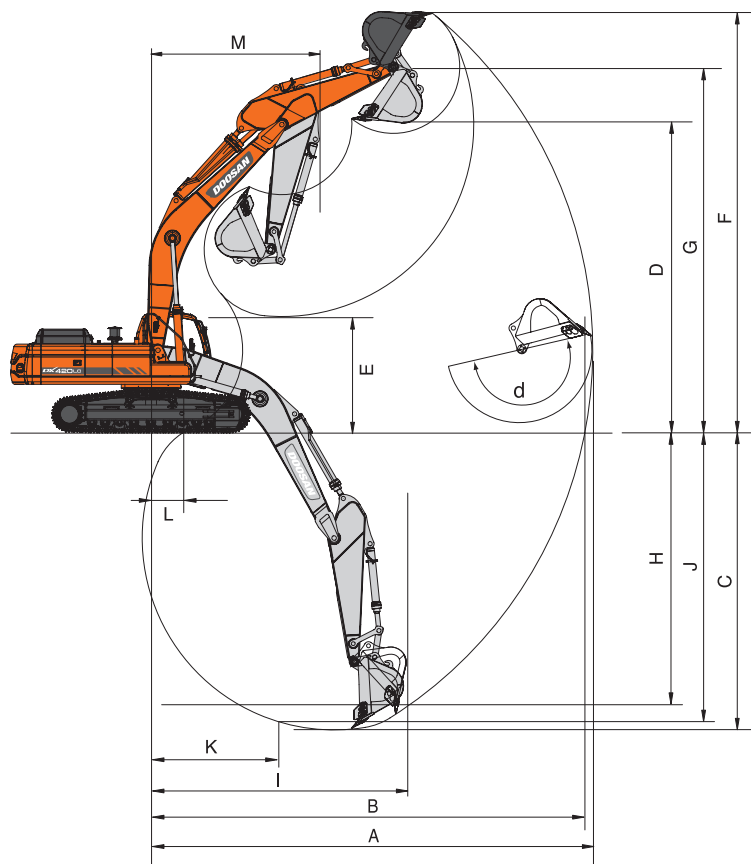

* Työalue

	DX420LC-3					DX490LC-3 ja DX530LC-3 (säädettävä tela)							
	6700				6700 HD	7100		7100HD	6300		9000	11000	
Puomin pituus - mm	3250	2600	2950	3950	3250 HD	3350	2900	3350HD	2400	2900	6000	8000	
Varren pituus - mm	1,90	2,16	1,90	1,44	1,51 Rock	2,14	2,39	1,71 Rock	3,60	3,20	1,27	0,93	
Kauhan tilavuus m ³													
A	Kaivun enimm.ulottuvuus - mm	11495	10880	11200	12180	11495	12125	11720	12125	10340	10765	16060	19615
B	Kaivun enimm.ulottuvuus (maa) - mm	11290	10660	10980	11980	11290	11865	11455	11865	10035	10475	15870	19455
C	Kaivussyvyys maksimissaan - mm	7740	7080	7435	8435	7740	7790	7340	7790	6270	6765	11795	15125
D	Kuorman enimm.korkeus - mm	7710	7385	7535	8100	7710	7865	7725	7865	6585	6685	9800	11890
E	Kuorman väh.korkeus - mm	2995	3660	3300	2300	2995	3130	3580	3130	3460	2930	2076	1465
F	Kaivuu-korkeus maksimissaan - mm	10820	10820	10625	11240	10820	11050	10920	11050	9575	9705	12755	14435
G	Kauhan tapin enimm.korkeus - mm	9440	9115	9260	9830	9440	9690	9550	9690	8410	8510	11415	13355
H	Pystysuuntaisen seinän enimm.syvyys - mm	4320	3630	3980	5110	4320	4370	4045	4370	2270	2885	10300	12805
I	Pystysuuntainen enimm.säde - mm	9440	9170	9315	9700	9440	9970	9710	9970	9170	9315	9515	12165
J	Kaivun enimm.syvyys (8' taso) - mm	7555	6870	7240	8290	7555	7635	7165	7635	6040	6555	11670	15010
K	Väh.säde 8'-linja - mm	3420	3395	3400	3475	3420	3895	3885	3895	3215	3195	4885	6165
L	Kaivun väh.ulottuvuus - mm	785	2365	1760	-225	785	840	2010	840	1985	1110	-109	40
M	Käännön väh.säde - mm	4475	4495	4505	4555	4475	5210	5235	5210	4785	4755	6525	7825
d	Kauhan kulma - °	183	183,7	183	183,9	183	189,1	181,2	189,1	183,1	181,1	175,2	177,6



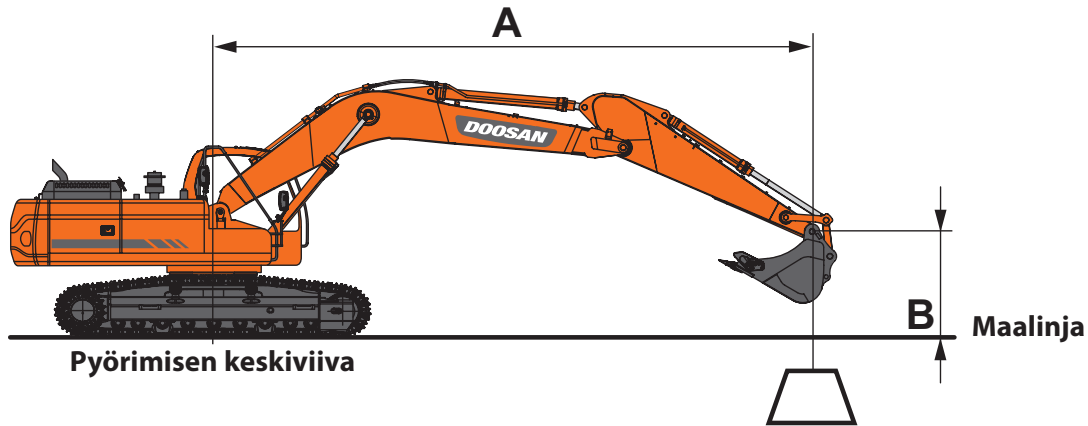

DX420LC-3 – Vakiokokoonpano

Telaketjun vakioleveys: 3350 mm • Puomi: 6700 mm • Varsi: 3250 mm • ilman kauhaa • Kenkä: 600 mm • Vastapaino: 8200 kg

yksiköt: 1000 kg

A (m)	1,5		3,0		4,5		6,0		7,5		9,0		Maksiminosto		A (m)
7,5									9,77 *	9,15			9,42 *	9,42 *	6,92
6,0									10,13 *	8,98			8,57 *	6,60	8,97
4,5					16,30 *	16,30 *	12,77 *	12,20	11,00 *	8,65	9,96	6,45	8,66 *	5,90	9,48
3,0					20,57 *	17,38	14,81 *	11,45	12,07 *	8,26	9,75	6,26	8,61	5,52	9,73
1,5					18,92 *	16,28	16,48 *	10,83	12,57	7,91	9,54	6,08	8,47	5,40	9,74
0 (Maanpinnasta)					20,72 *	15,88	17,33	10,45	12,29	7,66	9,40	5,94	8,68	5,50	9,52
-1,5			14,63 *	14,63 *	23,10 *	15,84	17,16	10,30	12,17	7,55	9,37	5,92	9,32	5,89	9,03
-3,0	18,00 *	18,00 *	23,11 *	23,11 *	21,27 *	16,01	16,29 *	10,36	12,22	7,61			10,70	6,74	8,24
-4,5			23,61 *	23,61 *	17,98 *	16,41	13,79 *	10,64					10,97 *	8,55	7,06
-6,0													10,59 *	10,59 *	4,93

Vaihtoehto 1

Telaketjun vakioleveys: 3350 mm • Puomi: 6700 mm • Varsi: 2600 mm • ilman kauhaa • Kenkä: 600 mm • Vastapaino: 8200 kg

yksiköt: 1000 kg

A (m)	3,0		4,5		6,0		7,5		9,0		Enimm.nosto		A (m)
9,0					11,57 *	11,57 *					11,56 *	11,56 *	6,01
7,5											10,97 *	9,13	7,41
6,0					12,16 *	12,16 *	11,04 *	8,85			10,82 *	7,46	8,30
4,5			18,37 *	18,37 *	13,88 *	11,98	11,79 *	8,56			10,16	6,58	8,85
3,0					15,76 *	11,28	12,72 *	8,21	9,73	6,26	9,54	6,14	9,11
1,5					17,12 *	10,75	12,55	7,91	9,58	6,12	9,38	6,00	9,13
0 (Maanpinnasta)			18,16 *	15,97	17,35	10,48	12,34	7,72			9,67	6,15	8,88
-1,5			22,27 *	16,06	17,14 *	10,43	12,30	7,68			10,55	6,68	8,36
-3,0	24,99 *	24,99 *	19,93 *	16,32	15,57 *	10,58	11,82 *	7,85			11,79 *	7,84	7,51
-4,5	19,61 *	19,61 *	15,83 *	15,83 *	11,91 *	11,01					11,36 *	10,61	6,17

Vaihtoehto kapea

Kapea telaketjun leveys: 3000 mm • Puomi: 6700 mm • Varsi: 3250 mm • ilman kauhaa • Kenkä: 600 mm • Vastapaino: 8200 kg

yksiköt: 1000 kg

A (m)	1,5		3,0		4,5		6,0		7,5		9,0		Enimm.nosto		A (m)
9,0													9,42 *	9,17	6,92
7,5									9,77 *	8,04			8,77 *	6,90	8,15
6,0									10,13 *	7,88			8,57 *	5,76	8,97
4,5					16,30 *	16,30 *	12,77 *	10,63	11,00 *	7,56	9,91	5,62	8,66 *	5,12	9,48
3,0					20,57 *	14,79	14,81 *	9,90	12,07 *	7,18	9,71	5,43	8,57	4,78	9,73
1,5					18,92 *	13,74	16,48 *	9,30	12,51	6,83	9,50	5,25	8,43	4,66	9,74
0 (Maanpinnasta)					20,72 *	13,37	17,25	8,93	12,23	6,59	9,35	5,12	8,64	4,74	9,52
-1,5			14,63 *	14,63 *	23,10 *	13,33	17,09	8,80	12,11	6,49	9,33	5,10	9,28	5,07	9,03
-3,0	18,00 *	18,00 *	23,11 *	23,11 *	21,27 *	13,49	16,29 *	8,85	12,17	6,54			10,65	5,81	8,24
-4,5			23,61 *	23,61 *	17,98 *	13,88	13,79 *	9,12					10,97 *	7,38	7,06
-6,0													10,59 *	10,59 *	4,93

DX490LC-3 – Vakiokokoonpano

Leveä, säädettävä telaketjun leveys: 3900 mm • Puomi: 7100 mm • Varsi: 3350 mm • ilman kauhaa • Kenkä: 600 mm • Vastapaino: 8500 kg

yksiköt: 1000 kg

A (m) \ B (m)	3,0		4,5		6,0		7,5		9,0		Enimm.nosto		A (m)
9,0							10,95 *	10,95 *			8,55 *	8,55 *	7,92
7,5							10,95 *	10,95 *			8,11 *	8,11 *	8,96
6,0							11,68 *	11,68 *	10,87 *	9,05	7,99 *	7,98	9,66
4,5			20,58 *	20,58 *	15,36 *	15,36 *	12,82 *	11,75	11,39 *	8,82	8,10 *	7,28	10,09
3,0			21,50 *	21,50 *	17,61 *	15,62	14,06 *	11,23	11,76	8,54	8,43 *	6,93	10,28
1,5			16,95 *	16,95 *	19,26 *	14,87	15,08 *	10,79	11,49	8,29	9,01 *	6,84	10,25
0 (Maapinnasta)			21,31 *	21,31 *	19,96 *	14,47	14,82	10,50	11,31	8,12	9,74	7,02	9,99
-1,5	17,16 *	17,16 *	25,91 *	22,78	19,69 *	14,35	14,69	10,38	11,26	8,08	10,48	7,54	9,49
-3,0	26,32 *	26,32 *	23,69 *	23,06	18,40 *	14,46	14,52 *	10,45			11,74 *	8,60	8,69
-4,5	25,50 *	25,50 *	19,97 *	19,97 *	15,65 *	14,80	11,58 *	10,81			11,53 *	10,80	7,51

Vaihtoehto 1

Leveä, säädettävä telaketjun leveys: 3900 mm • Puomi: 6300 mm • Varsi: 2400 mm • ilman kauhaa • Kenkä: 600 mm • Vastapaino: 9200 kg

yksiköt: 1000 kg

A (m) \ B (m)	3,0		4,5		6,0		7,5		Enimm.nosto		A (m)
7,5									14,02 *	14,02 *	6,84
6,0					15,14 *	15,14 *	13,86 *	12,64	13,79 *	11,98	7,74
4,5					17,00 *	17,00 *	14,53 *	12,34	13,85 *	10,57	8,28
3,0					19,02 *	16,61	15,47 *	11,96	13,51	9,92	8,51
1,5					20,39 *	16,03	16,08	11,65	13,42	9,82	8,47
0 (Maapinnasta)			27,61 *	24,72	20,69 *	15,75	15,90	11,48	14,10	10,26	8,15
-1,5			25,66 *	24,87	19,70 *	15,75	15,12 *	11,54	15,05 *	11,50	7,52
-3,0	27,55 *	27,55 *	21,91 *	21,91 *	16,74 *	16,06			14,99 *	14,43	6,48

Vaihtoehto kapea

Kapea, säädettävä telaketjun leveys: 3490 mm • Puomi: 6300 mm • Varsi: 2900 mm • ilman kauhaa • Kenkä: 600 mm • Vastapaino: 9200 kg

yksiköt: 1000 kg

A (m) \ B (m)	3,0		4,5		6,0		7,5		Enimm.nosto		A (m)
7,5									12,57 *	11,43	7,36
6,0							13,01 *	10,96	12,40 *	9,43	8,20
4,5			20,70 *	20,70 *	16,12 *	14,97	13,88 *	10,64	12,72 *	8,39	8,71
3,0					18,32 *	14,18	14,98 *	10,25	12,43	7,88	8,93
1,5					20,01 *	13,56	15,91 *	9,90	12,33	7,77	8,89
0 (Maapinnasta)			28,09 *	20,21	20,70 *	13,21	15,70	9,68	12,86	8,06	8,59
-1,5	25,40 *	25,40 *	26,70 *	20,23	20,17 *	13,12	15,65	9,64	14,28	8,88	7,99
-3,0	31,25 *	31,25 *	23,61 *	20,54	18,01 *	13,29			14,65 *	10,72	7,03
-4,5			17,58 *	17,58 *					14,05 *	14,05 *	5,49











- Nostokapasiteetit ovat ISO 10567:2007(E) -standardin kanssa yhteensopivia.
- Kuormauspiste on varren päässä.
- * = Nimellislaitteet perustuvat hydraulikkapasiteettiin.
- Osoitetun nimelliskuorman ei tulisi ylittää 75 % kallistuskormasta tai 87 % hydraulisesta nostokapasiteetista.
- Laske nostokapasiteetti kauhalla vähentämällä kauhan painon arvoista.
- Annetut kokoonpanot eivät välttämättä sisällä koneen vakioalusteita.

: Luokitus etupäässä
 : Yläpuolinen tai 360°:n luokitus

DX530LC-3 – Vakiokokoonpano

Leveä, säädettävä telaketjun leveys: 3900 mm • Puomi: 6300 mm • Varsi: 2900 mm • ilman kauhaa • Kenkä: 600 mm • Vastapaino: 11100 kg











yksiköt: 1000 kg

A (m)	3,0		4,5		6,0		7,5		Enimm.nosto		A (m)	
												
7,5										12,57 *	12,57 *	7,36
6,0							13,01 *	13,01 *	12,40 *	12,13	12,13	8,20
4,5			20,70 *	20,70 *	16,12 *	16,12 *	13,88 *	13,71	12,72 *	10,86	10,86	8,71
3,0					18,32 *	18,32 *	14,98 *	13,31	13,20 *	10,26	10,26	8,93
1,5					20,01 *	17,86	15,91 *	12,95	13,56 *	10,16	10,16	8,89
0 (Maapinnasta)			28,09 *	27,40	20,70 *	17,50	16,29 *	12,72	13,98 *	10,56	10,56	8,59
-1,5	25,40 *	25,40 *	26,70 *	26,70 *	20,17 *	17,41	15,71 *	12,68	14,40 *	11,65	11,65	7,99
-3,0	31,25 *	31,25 *	23,61 *	23,61 *	18,01 *	17,59			14,65 *	14,08	14,08	7,03
-4,5			17,58 *	17,58 *					14,05 *	14,05 *		5,49

Vaihtoehto 1

Leveä, säädettävä telaketjun leveys: 3900 mm • Puomi: 7100 mm • Varsi: 2900 mm • ilman kauhaa • Kenkä: 600 mm • Vastapaino: 11100 kg











yksiköt: 1000 kg

A (m)	3,0		4,5		6,0		7,5		9,0		Enimm.nosto		A (m)
													
9,0											11,69 *	11,69 *	7,38
7,5							11,68 *	11,68 *			11,03 *	11,03 *	8,50
6,0					14,06 *	14,06 *	12,34 *	12,34 *	11,49 *	10,34	10,84 *	9,9	9,23
4,5					16,22 *	16,22 *	13,41 *	13,4	11,88 *	10,16	10,99 *	9,04	9,68
3,0					18,35 *	17,81	14,56 *	12,91	12,44 *	9,91	11,44 *	8,62	9,88
1,5					19,75 *	17,17	15,45 *	12,52	12,89 *	9,7	11,51	8,54	9,85
0 (Maapinnasta)			18,88 *	18,88 *	20,13 *	16,87	15,83 *	12,29	12,98 *	9,57	11,91	8,81	9,58
-1,5			25,21 *	25,21 *	19,56 *	16,83	15,49 *	12,23	12,31 *	9,59	12,19 *	9,52	9,05
-3,0	28,13 *	28,13 *	22,66 *	22,66 *	17,90 *	16,99	14,06 *	12,36			12,20 *	10,99	8,21
-4,5	22,44 *	22,44 *	18,40 *	18,40 *	14,48 *	14,48 *					11,67 *	11,67 *	6,95

Vaihtoehto kapea

Kapea, säädettävä telaketjun leveys: 3490 mm • Puomi: 6300 mm • Varsi: 2900 mm • ilman kauhaa • Kenkä: 600 mm • Vastapaino: 11100 kg















yksiköt: 1000 kg

A (m)	3,0		4,5		6,0		7,5		Enimm.nosto		A (m)	
												
7,5										12,57 *	12,57 *	7,36
6,0							13,01 *	12,12	12,40 *	10,46	10,46	8,20
4,5			20,70 *	20,70 *	16,12 *	16,12 *	13,88 *	11,80	12,72 *	9,35	9,35	8,71
3,0					18,32 *	15,73	14,98 *	11,40	13,20 *	8,82	8,82	8,93
1,5					20,01 *	15,10	15,91 *	11,06	13,52	8,71	8,71	8,89
0 (Maapinnasta)			28,09 *	22,54	20,70 *	14,75	16,29 *	10,84	13,98 *	9,04	9,04	8,59
-1,5	25,40 *	25,40 *	26,70 *	22,57	20,17 *	14,67	15,71 *	10,80	14,40 *	9,95	9,95	7,99
-3,0	31,25 *	31,25 *	23,61 *	22,87	18,01 *	14,84			14,65 *	11,98	11,98	7,03
-4,5			17,58 *	17,58 *					14,05 *	14,05 *		5,49

Vaihtoehto Semi-SLR

Leveä, säädettävä telaketjun leveys: 3900 mm • Puomi: 9000 mm • Varsi: 6000 mm • ilman kauhaa • Kenkä: 900 mm • Vastapaino: 11100 kg

yksiköt: 1000 kg

A (m)	1,5		3,0		4,5		6,0		7,5		9,0		10,5		12,0		13,5		Enimm.nosto		A (m)
																					
10,5																		4,94 *	4,94 *	11,98	
9,0													6,27 *	6,27 *				4,82 *	4,82 *	12,87	
7,5													6,41 *	6,41 *	4,89 *	4,89 *		4,79 *	4,79 *	13,53	
6,0												7,02 *	7,02 *	6,71 *	6,71 *	6,33 *	5,84	4,83 *	4,83 *	14,00	
4,5										8,40 *	8,40 *	7,63 *	7,63 *	7,10 *	6,97	6,77 *	5,73	4,94 *	4,94 *	14,30	
3,0					18,11 *	18,11 *	14,10 *	14,10 *	11,12 *	11,12 *	9,40 *	9,40 *	8,29 *	8,26	7,55 *	6,75	7,04 *	5,59	5,13 *	5,00	14,44
1,5					11,33 *	11,33 *	16,29 *	16,29 *	12,54 *	12,54 *	10,35 *	9,88	8,95 *	7,94	7,99 *	6,53	7,32 *	5,46	5,40 *	4,92	14,41
0 (Maapinnasta)			6,22 *	6,22 *	11,43 *	11,43 *	17,78 *	16,52	13,65 *	12,14	11,15 *	9,48	9,51 *	7,67	8,38 *	6,35	7,30	5,34	5,77 *	4,94	14,23
-1,5	7,52 *	7,52 *	8,98 *	8,98 *	13,30 *	13,30 *	18,56 *	16,08	14,38 *	11,77	11,72 *	9,19	9,94 *	7,46	8,50	6,21	7,21	5,26	6,30 *	5,07	13,88
-3,0	10,19 *	10,19 *	11,86 *	11,86 *	16,07 *	16,07 *	18,74 *	15,90	14,69 *	11,57	12,02 *	9,02	10,11	7,33	8,42	6,13			7,04 *	5,32	13,35
-4,5	12,99 *	12,99 *	15,06 *	15,06 *	19,63 *	19,63 *	18,38 *	15,91	14,59 *	11,52	11,99 *	8,97	10,07	7,30	8,42	6,13			7,89	5,75	12,63
-6,0	16,11 *	16,11 *	18,77 *	18,77 *	22,70 *	22,70 *	17,47 *	16,07	14,02 *	11,60	11,55 *	9,03	9,63 *	7,36					8,28 *	6,47	11,66
-7,5	19,76 *	19,76 *	23,36 *	23,36 *	20,28 *	20,28 *	15,86 *	15,86 *	12,82 *	11,83	10,48 *	9,22							8,54 *	7,70	10,38
-9,0			22,12 *	22,12 *	16,63 *	16,63 *	13,19 *	13,19 *	10,56 *	10,56 *									8,66 *	8,66 *	8,66

* Vakiolaitteisto

Moottori
ISUZU-dieselmootori yhdessä e-EPOS-järjestelmän kanssa, Common Rail -suoraruiskutus, EU IIB-taso-yhdenmukainen, EGR, dieselhiukkassuodatin DX420LC3: AL-6U21X / DX490LC-3 - DX530LC-3 : AL-6WG1X
Automaattinen tyhjäkäyntitoiminto
Hydraulinen järjestelmä
Puomin ja varren virtauksen regenerointi
Keinun paluun vasteventtiili
Varaportit (venttiili)
Yhden kosketuksen tehonlisätoiminto
Sulakkeen varoitusääni
Sylinterin pehmustus ja likasinetit
Lisähydrauliikan virtauksen ja paineen ohjaus kojelaudasta käsin
Ohjaamo ja sisätilat
Roll Over Protective Structure (ROPS)
Paineistettu, äänieristetty ja CabSus-kiinnitetty ohjaamo
Lämmitetty, istuimessa säädettävä ilmajousitus ja säädettävät niskatuki ja käsinoja
Ilmastointi ja ilmastoinnin hallinta
Nostettava etuikkuna jossa rullattyyppinen aurinkosuoju sekä irroitettava etualaikuna
Lukolliset liukuikkunat edessä vasemmalla sekä takana
Keskellä ylhäällä oleva tuulilasinen pyyhin.
Sadevisiiri
Automaattinen takaikkunan sulatus
Säädettävät PPC-ranneohjainvivut vartta, puomia, kauhaa ja keinoa varten ja niissä on kuhunkin sopiva työlaitteen ohjaus ja lisähydrauliikan painikkeet
Polkimet ja käsiohaimet liikkumista varten
Jog shuttle -kytkin työlaitteiden hallintajärjestelmällä
7" (18 cm) LCD-värinäyttö
Mootorin nopeuden (Kierr./min) säätöpyörä ja polttoaineen säätöpyörä
Automaattinen matkanopeus
4 toiminta tilaa ja 4 työttilaa
Dieselhiukkassuodattimen regenerointikytkin
Savukkeensytytin ja tuhkakuppi
Kattovalo
Kupinpidike
Useita eri säilytyslokeroita (esim. istuimen alla asiakirjoille)
Työkalujen säilytystila
Kuuma/kylmäsäilytys
Tasainen, tilava ja helposti puhdistettava lattia
Master-avain
Varkaudenesto
Kaiuttimet ja radioliitännät
Radion on/off -etäkytkin
12 V -varavirtapistoke
Sarjaportti kannettavan tietokoneen käyttöliittymälle
USB-portti ja lisäsisäntulo (MP3-liitin)
Turvallisuus
Puomin ja varren sylinterien varoventtiilit
Ylikuorman varolaitte
Suuret kaiteet ja askelma
Pyörivä varoitusvilku
Peruutuskamera
Rei'itetty liukasestoiset metallilevyt
Hydrauliikan turvalukitusvipu
Turvalasi
Vasara hätäuloskäyntiä varten
Taustapeilit oikealla ja vasemmalla
Vahvistetut valuteräksiset saranakohdat
Polttoainesäiliön lukittava tulppa ja kannet
Akun irrotuskytkin
Halogeeniövalot (2 etuehikossa, 4 ohjaamon eteen ja 2 ohjaamon taakse kiinnitettyinä, 2 puomiin kiinnitettyinä sekä 1 takana)
Mootorin hätäpysäytys ja hydraulpumpun ohjauskytkimet
Mootorin uudelleenkäynnistyksen estojärjestelmä
Pysäköintijarru ja ohjaamon pyörimisen lukkosokka
Muuta
Puomi DX420LC-3: 6,70 m – varsi: 3,25 m
Puomi DX490LC-3: 7,10 m – varsi: 3,35 m / DX530LC-3: 6,30 m – varsi: 2,90 m
Vastapaino: DX420LC-3: 8200 kg / DX490LC-3: 8500 kg / DX530LC-3: 11100 kg
Autom. katkaiseva polttoaineen täyttöpumppu
Kaksoiselementtinen ilmanpuhdistin ja esisuodatettu turbo-pölynerotin
Polttoaineen esisuodatin, jossa veden erotusanturi
Pölyverkko jäähdyttimelle/öljynlauhduttimelle
Hydrauliohjattu kääntyvä öljyjäähdyttimen puhallin
Itsediagnoositoiminto
Laturi (12 V, 80 A)
Sähköinen äänitorvi
Hydrostaattinen, kaksinopeuksinen ajojärjestelmä automaattisella sirolla
Etävoitelu pyöröympyrälle ja työssä käytettäviin saranakohtiin
Työvalojen suojat
Runko
Hydraulinen telansäädin
Normaalit telansuojat
Voidellut ja tiivistetyt telalenkit
600 mm kaksoistelaketjun kenkä

* Vakiolaitteisto

Ohjaamo ja sisusta
MP3/USB-radio tai MP3/USB-radio CD-soittimella
Turvallisuus
FOGS-ohjaamo - ohjaamon ylä- ja etusuojat (ISO 10262)
Etuikkunan ylä- ja alasuojukset
Sivunäkymäkamera
Muuta
Varret DX420LC-3: 2,60 m, 3,95 m tai 3,25 HD - puomi: 6,70 m HD
Varret DX490LC-3: 2,40 m, 2,90 m, 3,98 m tai 3,35 HD - puomi: 6,30 tai 7,10 m HD
Varret DX530LC-3: 2,40 m, 3,98 m, 6,00 m Semi SLR tai 8,00 m SLR - puomi: 9,00 m Semi SLR tai 11,00 m SLR
Vastapaino DX490LC-3: 9200 kg
Raskaan käytön alakansi
Doosan-kauhat: täysi valikoima GP-, HD- ja Rock-kauhoja
Doosan-murskaimet ja Doosan-pikaliiittimä
Hydrauliputkisto murskaimelle, pikaliiittimelle, tartuntakouralle sekä kallistuvalla ja pyörivällä kauhalla
Lisäsuodatin murskaimen putkistolle
Puomin kellutustoiminto
Pyyhin alempana etuikkunaan
Kaksoispumpuvirtaus
Vedenerotin lämmittimellä
Mootorin jäähdytysaineen lämmitin
Öljyepäily ilmanpuhdistaja
Suora ajopoljin
Teleskoopipisesti pyörivä vilkkuvalo
Bioöljy
Automaattinen voitelujärjestelmä
Työkalupakki ja varaosat ensimmäiseen huoltoon
Mikrofoni ohjaamon sisällä
Ilmakompressori
Hälytys ajolle ja käännölle
Lisäturvapakit (ISO 2867:2011)
Runko
DX420LC-2 kapealla, kiinteällä leveydellä: 3,00 m
DX490LC-3 ja DX530LC-3: kapea, säädettävä leveys: 2,99 m sisäänvedetty / 3,49 m laajennettu
600 mm kaksoistelaketjukenkä ja 750, 800 ja 900 kolmoistelaketjukenkä
Täysipitkä telansuojus



Super Long Reach – SLR ja Semi SLR
Pitkän ulottuvuuden koneemme sopivat ihanteellisesti maalta ja vedestä tehtävään toimintaan, koska niiden enimmäisulottuvuus on lähes 20 metriä.



Mootorin jäähdytysaineen lämmitin
Parantaa käynnistyskykyä erittäin kylmissä olosuhteissa lämmittämällä jäähdytysainetta ja polttoainetta.

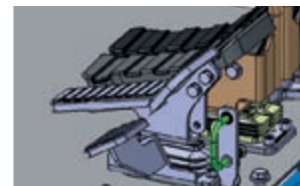

Suora ajopoljin
Parantaa käyttäjän mukavuutta hänen suorittaessaan useita tehtäviä samanaikaisesti.



Öljyepäily ilmanpuhdistin
Lisää ilman sisäänoton puhdistusta erittäin pölyisillä alueilla kuten louhoksilla.



Doosan-kauhat
Valikoima luotettavia uusia Doosan-kauhoja on saatavana useisiin eri työtehtäviin.



Doosan-murskain ja Doosan-pikaliiittimä
Doosan tarjoaa vankkoja ja luotettavia välineitä, joita tarvitset purkutöissäsi.

Jotkut näistä vaihtoehtoista saattavat olla vakioina tietyillä markkina-alueilla. Joitakin näitä vaihtoehtoja ei välttämättä ole saatavana tietyillä markkina-alueilla. Tarkasta tilanne paikallisen DOOSAN-jälleenmyyjäsi kanssa saadaksesi lisätietoja saatavuudesta tai mukauttaaksesi koneesi omiin tarpeisiisi.



Doosan Infracore Construction Equipment Kumppani, johon voit luottaa



Rahoitus sinulle ja
kunnianhimoisille
pyrkimyksillesi



100%
**GENUINE
PARTS**
Totally Doosan

www.doosanequipment.eu

Rahoitusmahdollisuuksia

Doosan Infracore Financial Services (DI FS) on erikoistunut tarjoamaan rahoitusvaihtoehtoja, jotka vastaavat tarpeisiisi. Ota yhteyttä jälleenmyyjääsi lisätietoja varten.

Vähittäismyyjä on aina lähelläsi

Hyvä jälleenmyyjäverkostomme osaa pitkällä kokemuksella huolehtia Doosan-asiakkaistamme parhaiten. Huolimatta siitä missä olet, saat odottamaasi palvelua - johon voit luottaa!

Varaosia ja huolto

- Täydellinen osa- ja huoltotuki kaikille Doosan-tuotteille
- Korkealuokkaisimmat alkuperäisosat
- Suuri ja osaava henkilökunta, joka on koulutettu tehtaassamme, palvelee sinua kentällä



DOOSAN

www.doosanequipment.eu