

Série PX

de 18 à 29 m

La gamme à double articulation-télescopique se positionne au sommet de sa catégorie grâce à la rigidité, la solidité et la technologie de construction. La géométrie particulière de la structure permet d'atteindre des zones de travail inaccessibles par les machines télescopiques traditionnelles.

Le fonctionnement entièrement hydraulique est un gage de précision, de douceur et de fiabilité irréprochable. Les commandes de type hydraulique proportionnel, à leviers multifonctions permettent des mouvements très précis dans n'importe quelle situation et sont protégées et fonctionnelles.

Les chaînes porte flexibles sont à l'intérieur des bras, qui sont équipés de brosses anti-intrusion sur chaque élément télescopique.

Le système de stabilisation, adapté à chaque type de véhicule, prévoit la possibilité de différentes solutions afin de garantir le meilleur rapport sécurité et encombrement.



FR

E180PX

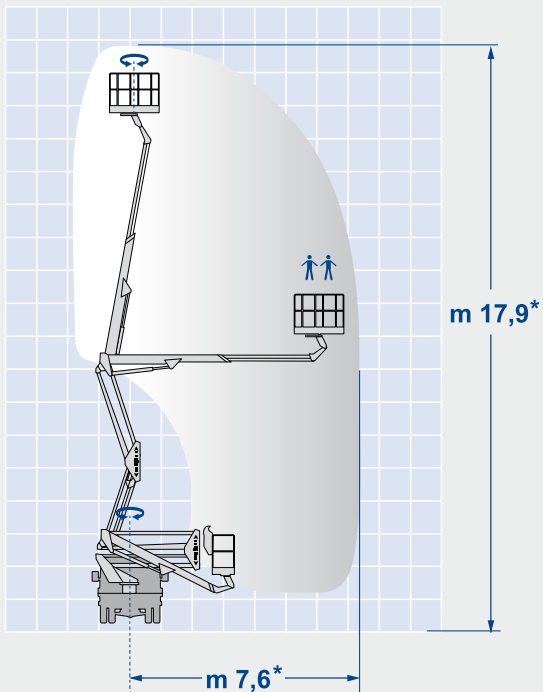

Hauteur de travail*:	17,9 m
Déport max.*:	7,6 m
Charge utile*:	250 kg
Rotation Tourelle:	450°
Rotation Nacelle:	70° + 70°
PTAC min.:	3,5 to

* Selon le véhicule porteur



E209PX

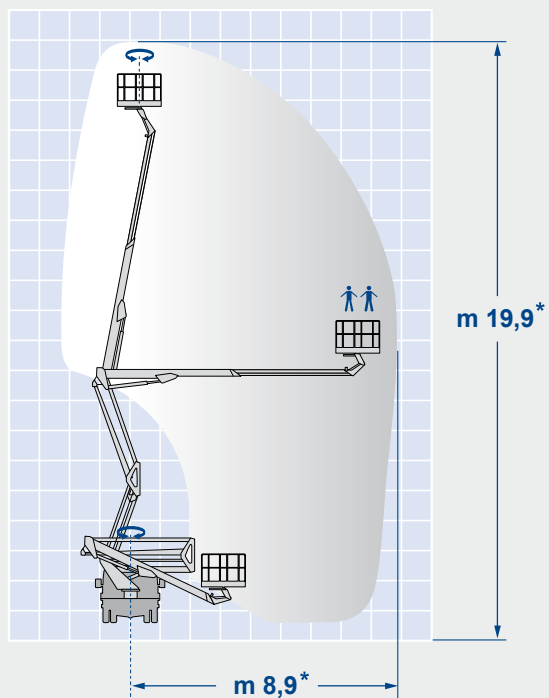

Hauteur de travail*:	19,9 m
Déport max.*:	8,9 m
Charge utile*:	220 kg
Rotation Tourelle:	450°
Rotation Nacelle:	70° + 70°
PTAC min.:	3,5 t

* Selon le véhicule porteur



E210PX

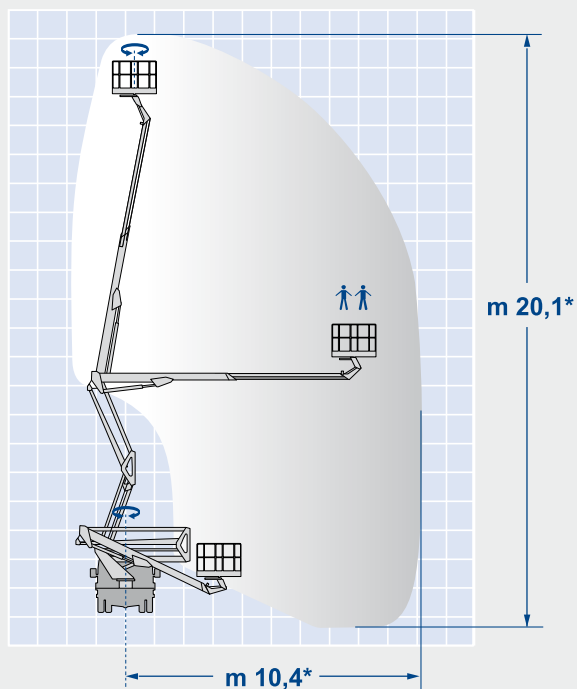

Hauteur de travail*:	20,1 m
Déport max.*:	10,4 m
Charge utile*:	220 kg
Rotation Tourelle:	450°
Rotation Nacelle:	70° + 70°
PTAC min.:	3,5 to

* Selon le véhicule porteur



E240PX

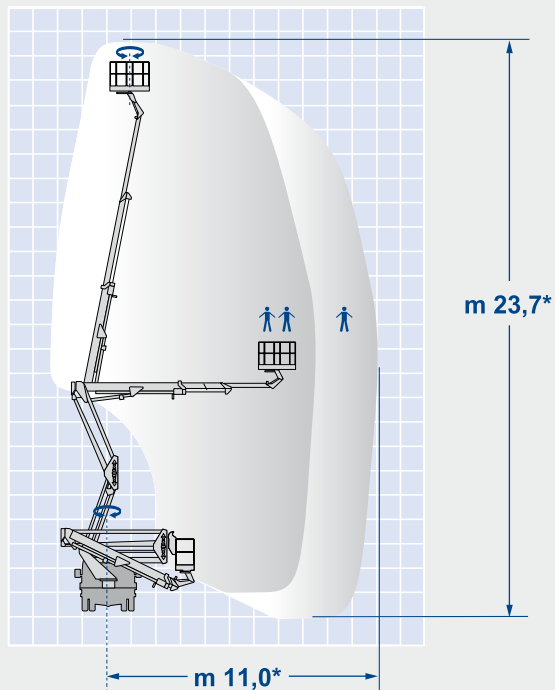

Hauteur de travail*:	23,7 m
Déport max.*:	11,0 m
Charge utile*:	80/200 kg
Rotation Tourelle:	450°
Rotation Nacelle:	70° + 70°
PTAC min.:	3,5 to*

* Selon le véhicule porteur



E270PX

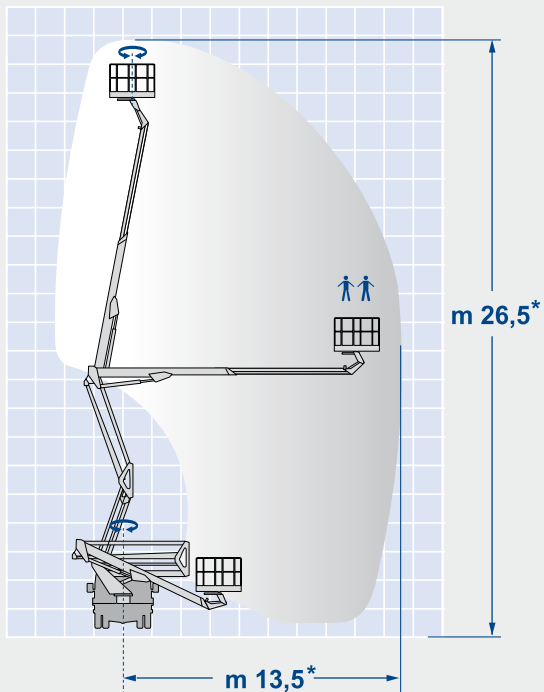

Hauteur de travail*:	26,5 m
Déport max.*:	13,5 m
Charge utile*:	220 kg
Rotation Tourelle:	450°
Rotation Nacelle:	55° + 50°
PTAC min.:	6,0 to

* Selon le véhicule porteur



E290PX

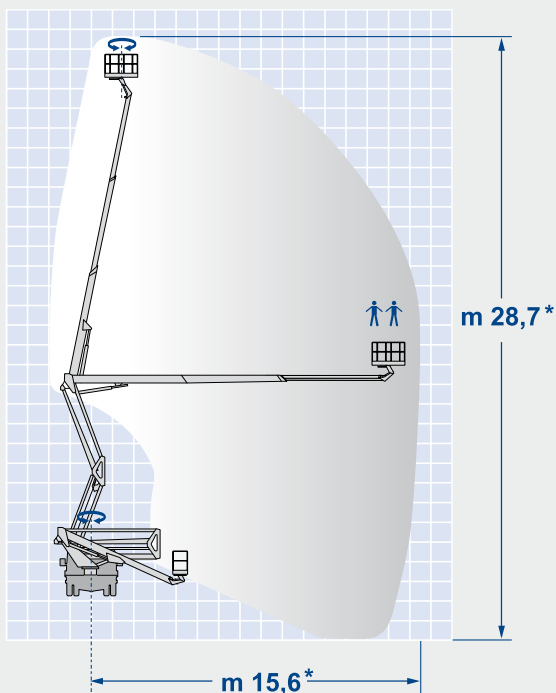

Hauteur de travail*:	28,7 m
Déport max.*:	15,6 m
Charge utile*:	220 kg
Rotation Tourelle:	450°
Rotation Nacelle:	55° + 50°
PTAC min.:	7,5 to

* Selon le véhicule porteur





La fourniture comprend

- Commandes du type hydraulique proportionnel à leviers multifonctions
- Mouvements simultanés ou indépendants
- Chaîne porte-flexibles disposée à l'intérieur des bras
- Accès à la nacelle ergonomique
- Nacelle en métal ou en fibre de verre renforcée
- Nacelle mise à niveau automatiquement
- Rotation hydraulique de la nacelle
- Commandes protégées et fonctionnelles
- Vérin à défilement disposé en position protégée
- Sections télescopiques des bras protégées par des brosses anti-intrusion
- La rotation de la tourelle est assurée par une couronne à bille et d'un groupe motoréducteur avec frein automatique
- Couleur carrosserie blanc RAL 9010 et vérins noir RAL 9011
- Bras en acier mécano soudé à section rectangulaire
- Un plateau en tôle d'aluminium antidérapant
- Dispositif de protection cabine

Sécurités

- Commandes de secours accessibles depuis le sol
- Clapets anti-retour sur tous les vérins
- Pompe manuelle de secours
- Dispositif d'inter-verrouillage stabilisateurs/bras
- Arrêt d'urgence à chaque poste de commande
- Niveau à bulle
- Voyant lumineux pour signaler la sortie des stabilisateurs
- Déclaration de conformité (CE)

Accessoires disponibles sur demande

- Compteur horaire relié à la prise de force du véhicule
- Gyrophare clignotant sur la cabine du véhicule
- Boite à outils sous le plateau
- Pompe électrique d'urgence
- Prise électrique 230V dans la nacelle
- Ceinture de sécurité
- Peinture carrosserie en couleur spéciale
- Centrale électro-hydraulique 230V monophasé
- Nr. 4 semelles en pvc
- Nr. 4 semelles en acier
- Phare dans la nacelle
- Nacelle en fibre de verre avec ouverture totale
- Marche et arrêt du moteur du véhicule depuis la nacelle
- Ridelles h = 100 mm

Vaste choix de gamme et accessoires. Pour renseignements plus détaillés prière vouloir s'adresser au service commercial.

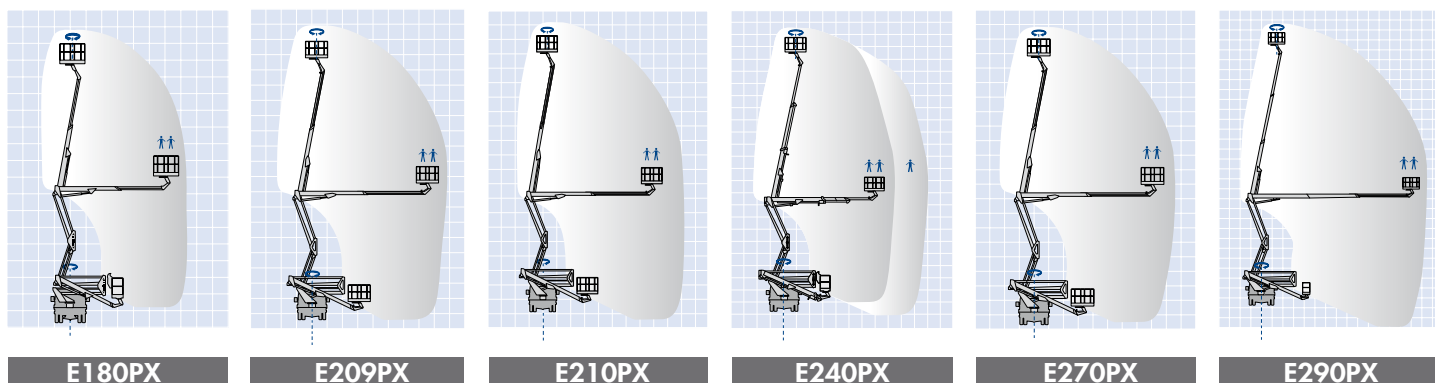

MODÈLE	Hauteur de travail (m)*	Déport max.(m)*	Charge utile (kg)*	Rotation Tourelle (°)	Rotation Nacelle (°)	PTAC min. (to)
E180PX	17,9	7,6	250	450	70 + 70	3,5
E209PX	19,9	8,9	220	450	70 + 70	3,5
E210PX	20,1	10,4	220	450	70 + 70	3,5
E240PX	23,7	11,0	80/200	450	70 + 70	3,5
E270PX	26,5	13,5	220	450	55 + 50	6,0
E290PX	28,7	15,6	220	450	55 + 50	7,5

* Selon le véhicule porteur



GSR SpA Via Lea Giaccaglia, 5 - 47924 Rimini (RN) - Italia
 Tel. + 39 0541 397811 - Fax + 39 0541 384491
 www.gsrspa.it e-mail: sales@gsrspa.it

Company with Quality Management System certified by DNV - ISO 9001:2008

Revendeur