

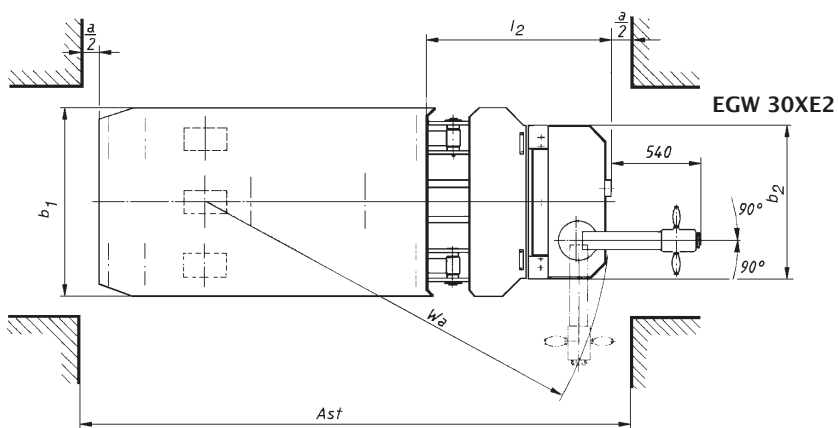

**Elektro-Geh-Plattformwagen
 Ex-geschützt**

EGW

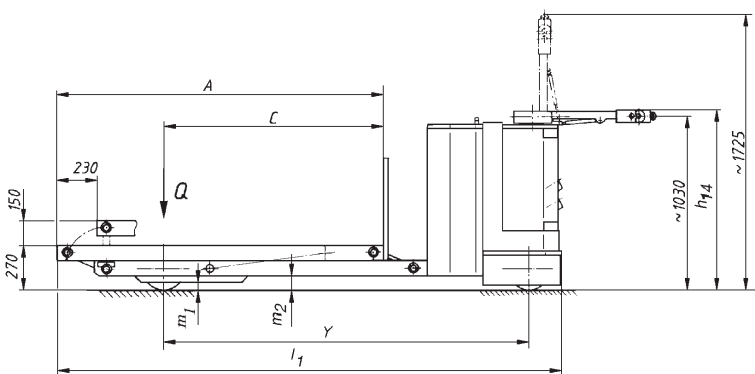

EGW 50 - 100XE2

Ast = Arbeitsgangbreite im Stapel
 a = Sicherheitsabstand = 200 mm

A	y	Wa	Ast
1900	2130	2335	3200
2100	2530	2800	3585
2500	2930	3200	3985
3100	3530	3800	4585

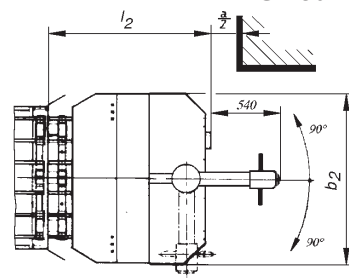

**EGW 30-100XE2/..H2 /..ST
 Technische Daten**



Technische Daten Elektro-Geh-Plattformwagen (nach VDI 2198) EGW 30-100XE2/..H2/..ST, electronic explosionsgeschützt

Explosionsschutz: Die Geräte sind durch die Physikalisch Technische Bundesanstalt (PTB) für den Einsatz in explosionsgefährdeten Bereichen entsprechend folgender Schutzklassen** geprüft und zugelassen: Gas-Ex-Schutz: - geeignet für den Einsatz in Ex-Bereichen der Zonen 1 und 2 gemäß BetrSichV innerhalb der Explosionsuntergruppen IIA und IIB bzw. IIB + H₂ und der Temperaturklassen T1 bis T4 und 120°C; Staub-Ex-Schutz: - geeignet für den Einsatz in Ex-Bereichen der Zonen 21 und 22 gemäß BetrSichV bei Oberflächentemperaturen von maximal 115°C.

Kennzeichen

1.1 Hersteller (Kurzbezeichnung)		MIAG	MIAG	MIAG	MIAG
1.2 Typzeichen des Herstellers		EGW 30XE2 ..	EGW 50XE2 ..	EGW 80XE2 ..	EGW 100XE2 ..
1.3 Antrieb Elektro, Diesel, Benzin, Treibgas, Netzelektro		Elektro	Elektro	Elektro	Elektro
1.4 Bedienung Hand, Geh, Stand, Sitz, Kommissionierer		Geh	Geh	Geh	Geh
1.5 Tragfähigkeit / Last **	Q (t)	3,0	5,0	8,0	10,0
1.6 Lastschwerpunkt	c (mm)	1600	1800	2200	2800
1.7 Nennzugkraft	F (N)	-	-	-	-
1.8 Lastabstand	x (mm)	-	-	-	-
1.9 Radstand	y (mm)	2130	2530	2930	3530

Gewichte

2.1 Eigengewicht	kg	1740	2500	2650	2800
2.2 Achslast mit Last vorn / hinten	kg	864 / 3865	700 / 6800	700 / 9950	700 / 12100
2.3 Achslast ohne Last vorn / hinten	kg	1165 / 504	1450 / 1050	1550 / 1100	1700 / 1100

Räder, Fahrwerk

3.1 Bereifung Vollgummi, Vulkollan		Vollg. / Vul.	Vul. / Vul.	Vul. / Vul.	Vul. / Vul.
3.2 Reifengröße vorn		Ø 260 x 85	Ø 260 x 85	Ø 260 x 85	Ø 260 x 85
3.3 Reifengröße hinten		Ø 250 x 130	Ø 250 x 130	Ø 250 x 130	Ø 250 x 130
3.4 Zusatzräder (Abmessungen)		-	-	-	-
3.5 Räder Anzahl vorn / hinten, x = angetrieben		2, 1x / 3	2, 2x / 4	2, 2x / 7	2, 2x / 7
3.6 Spurweite vorn	b _{1,0} (mm)	740	740	740	740
3.7 Spurweite hinten	b _{1,1} (mm)	400	400	400	400

Grundabmessungen **

4.4 Hub	h ₃ (mm)	150	150	150	150
4.9 Höhe Deichsel in Fahrstellung min. / max.	h _{1,4} (mm)	1065	1065	1065	1065
4.12		-	-	-	-
4.15 Höhe gesenkt	h _{1,3} (mm)	-	-	-	-
4.19 Gesamtlänge	l ₁ (mm)	2935	3385	3785	4385
4.20 Länge einsch. Gabelrücken	l ₂ (mm)	1090	1300	1300	1300
4.21 Gesamtbreite	b ₁ /b ₂ (mm)	1100 / 896	1100 / 1340	1100 / 1340	1100 / 1340
4.22 Gabelzinkenmaße	s/e/l (mm)	-	-	-	-
4.25 Gabelaußenabstand	b ₅ (mm)	-	-	-	-
4.32 Bodenfreiheit Mitte Radstand	m ₁ /m ₂ (mm)	40/84	40/84	40/84	40/84
4.33 Arbeitsgangbreite	A _{st} (mm)	-	-	-	-
4.34 Arbeitsgangbreite bei Palette 800x1200 längs	A _{st} (mm)	-	-	-	-
4.35 Wenderadius	W _a (mm)	2335	2800	3200	3800

Leistungen

5.1 Fahrgeschwindigkeit mit / ohne Last	km / h	3,5 / 4	3 / 3,5	3 / 3,5	3 / 3,5
5.2 Hubgeschwindigkeit mit / ohne Last	m / s	-	-	-	-
5.3 Senkgeschwindigkeit mit / ohne Last	m / s	0,04 / 0,02	0,04 / 0,02	0,04 / 0,02	0,04 / 0,02
5.5 Zugkraft mit / ohne Last (außerhalb Ex-Bereich)	N	-	-	-	-
5.6 max. Zugkraft mit / ohne Last (außerhalb Ex-Bereich)	N	-	-	-	-
5.7 Steigfähigkeit mit / ohne Last	%	1 / 3	1 / 3	1 / 3	1 / 3
5.8 max. Steigfähigkeit mit / ohne Last	%	-	-	-	-
5.10 Betriebsbremse		elektrisch	elektrisch	elektrisch	elektrisch

E-Motor

6.1 Fahr- /Hubmotor, Leistung S2 60 min	kW	2,4	2 x 2,7	2 x 2,7	2 x 2,7
6.2					
6.3 Batterie nach DIN 43531/35/36 A, B, C, nein		nein	nein	nein	nein
6.4 Batteriespannung, Nennkapazität K _s	V / Ah	24 / 300	24 / 300	24 / 300	24 / 300
6.5 Batteriegewicht	kg	310	310	310	310
6.6					

Sonstiges

8.1 Art der Fahrsteuerung		Impuls	Impuls	Impuls	Impuls

** je nach Geräteausführung