

# Série VH

## Chariots Élévateurs Électriques

**4000 kg / 5000 kg / 5500 kg**

- Le frein de parking automatique YaleStop évite le recul incontrôlé en rampe
- Décélération automatique
- Technologie CANbus
- Moteur à courant alternatif très performant
- Amélioration continue de la stabilité
- Modes de fonctionnement eLo (basse consommation énergétique) et Hip (hautes performances)



## Dimensions du chariot

$\text{Si } b_{12/2} \leq b_{13}$   
 $\text{Ast} = Wa + x + l_6 + a$   
 $\text{Si } b_{12/2} > b_{13}$   
 $\text{Ast} = Wa + R + a = Wa + \sqrt{(l_6 + x)^2 + (b_{12/2} - b_{13})^2} + a$

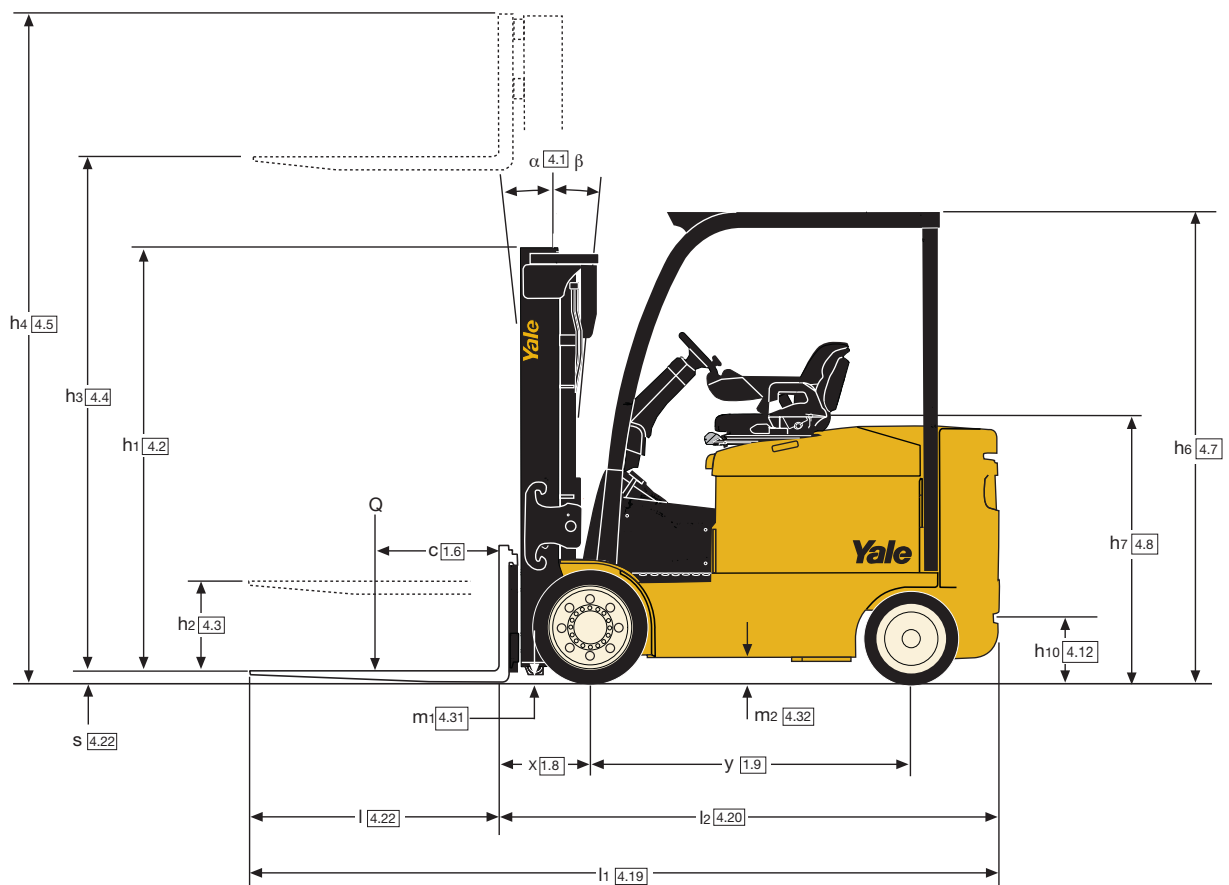
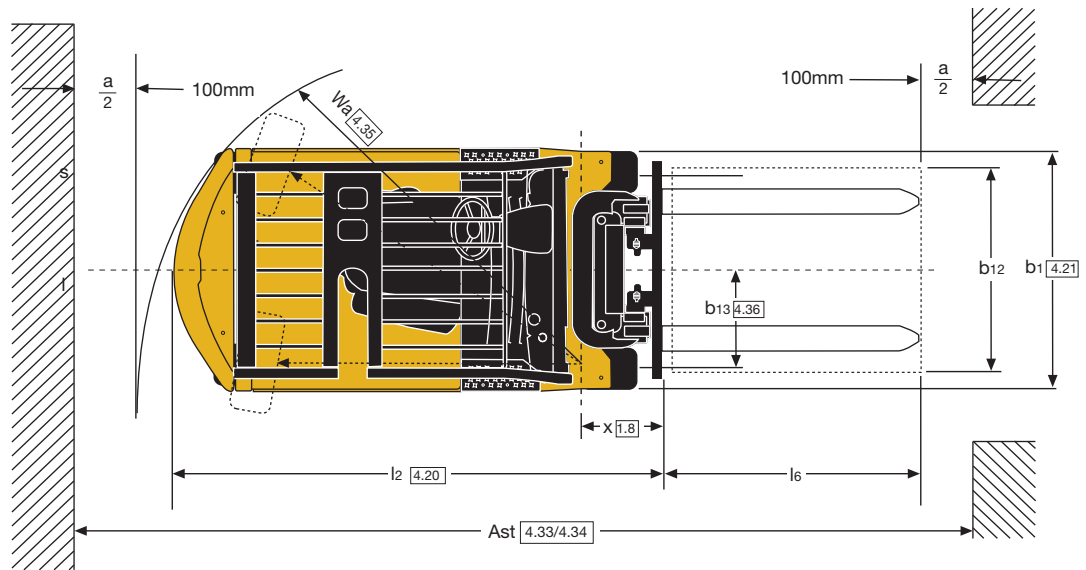

## ERC 40VH - Informations relatives au mât et capacités nominales (kg) - Bandages

Modèle						ERC 40 VH						
Pneus						22 x 9 x 16						
Fourches						50 x 120 x 1000 mm						
Largeur aux roues avant						Voie de 1130 mm						
Mât	Hauteur hors tout h1 (mm)	Hauteur de levée libre h2+s (mm)	Hauteur maxi. des fourches h3+s (mm)	h4 (mm)	Inclinaison		Fourches			Déplacement latéral intégré		
							Centre de charge (kg)			Centre de charge (kg)		
					Av.	Ar.	500	600	700	500	600	700
Duplex à levée libre limitée (V)	2134	150	3050	3783 <sup>(1)</sup>	5	5	4000	3600	3360	3870	3520	3220
	2434	150	3650	4383 <sup>(1)</sup>	5	5	4000	3600	3340	3860	3500	3210
	2784	150	4350	5083 <sup>(1)</sup>	5	5	4000	3600	3330	3860	3500	3210
Duplex à grande levée libre (F)	2134	1352 <sup>(2)</sup>	3075	3857 <sup>(2)</sup>	5	5	4000	3600	3380	3910	3560	3270
	2434	1652 <sup>(2)</sup>	3675	4457 <sup>(2)</sup>	5	5	4000	3600	3360	3900	3550	3260
Triplex à grande levée libre (E)	2134	1352 <sup>(2)</sup>	4415	5197 <sup>(2)</sup>	5	5	4000	3600	3360	3850	3510	3230
	2334	1552 <sup>(2)</sup>	4950	5732 <sup>(2)</sup>	5	5	3910	3520	3270	3750	3420	3140
	2534	1752 <sup>(2)</sup>	5550	6332 <sup>(2)</sup>	5	5	3790	3410	3170	3630	3310	3040

Voie large obligatoire sur mâts triplex.

<sup>(1)</sup> Ajouter 501 mm avec dossierer d'appui de charge.

<sup>(2)</sup> Ajouter 452 mm avec dossierer d'appui de charge.

<sup>(3)</sup> Déduire 452 mm avec dossierer d'appui de charge.

## ERC 50VHS - Informations relatives au mât et capacités nominales (kg) - Bandages

Modèle						ERC 50 VHS						
Pneus						22 x 12 x 16						
Fourches						50 x 150 x 1200 mm						
Largeur aux roues avant						Voie de 1130 mm						
Mât	Hauteur hors tout h1 (mm)	Hauteur de levée libre h2+s (mm)	Hauteur maxi. des fourches h3+s (mm)	h4 (mm)	Inclinaison		Fourches			Déplacement latéral intégré		
							Centre de charge (kg)			Centre de charge (kg)		
					Av.	Ar.	500	600	700	500	600	700
Duplex à levée libre limitée (V)	2438	150	3390	4257 <sup>(4)</sup>	5	5	5000	4500	4180	4760	4330	3970
	2738	150	3990	4857 <sup>(4)</sup>	5	5	5000	4500	4170	4650	4320	3960
	3238	150	4790	5657 <sup>(4)</sup>	5	5	5000	4500	4140	4700	4280	3920
Duplex à grande levée libre (F)	2138	1222 <sup>(5)</sup>	2815	3731 <sup>(5)</sup>	5	5	5000	4500	4210	4840	4410	4050
	2438	1522 <sup>(5)</sup>	3415	4331 <sup>(5)</sup>	5	5	5000	4500	4200	4820	4400	4040
Triplex à grande levée libre (E)	2138	1217 <sup>(6)</sup>	4137	5058 <sup>(7)</sup>	5	5	5000	4500	4180	4730	4310	3970
	2338	1417 <sup>(6)</sup>	4690	5611 <sup>(7)</sup>	5	5	5000	4500	4170	4710	4300	3950
	2438	1517 <sup>(6)</sup>	4990	5911 <sup>(7)</sup>	5	5	4940	4440	4110	4650	4240	3900
	2538	1617 <sup>(6)</sup>	5290	6211 <sup>(7)</sup>	5	5	4880	4390	4060	4590	4180	3850
	2738	1817 <sup>(6)</sup>	5740	6661 <sup>(7)</sup>	5	5	4730	4300	3960	4480	4090	3760

Voie large obligatoire sur mâts triplex.

<sup>(4)</sup> Ajouter 374 mm avec dossierer d'appui de charge.

<sup>(5)</sup> Ajouter 325 mm avec dossierer d'appui de charge.

<sup>(6)</sup> Déduire 325 mm avec dossierer d'appui de charge.

<sup>(7)</sup> Ajouter 320 mm avec dossierer d'appui de charge.

<sup>(8)</sup> Déduire 320 mm avec dossierer d'appui de charge.

## ERC 50VH - Informations relatives au mât et capacités nominales (kg) - Bandages

Modèle						ERC 50 VH						
Pneus						22 x 12 x 16						
Fourches						50 x 150 x 1200 mm						
Largeur aux roues avant						Voie de 1130 mm						
Mât	Hauteur hors tout h1 (mm)	Hauteur de levée libre h2+s (mm)	Hauteur maxi. des fourches h3+s (mm)	h4 (mm)	Inclinaison		Fourches			Déplacement latéral intégré		
							Centre de charge (kg)			Centre de charge (kg)		
					Av.	Ar.	500	600	700	500	600	700
Duplex à levée libre limitée (V)	2438	150	3390	4257 <sup>(4)</sup>	5	5	5000	4500	4180	4760	4330	3970
	2738	150	3990	4857 <sup>(4)</sup>	5	5	5000	4500	4170	4650	4320	3960
	3238	150	4790	5657 <sup>(4)</sup>	5	5	5000	4500	4140	4700	4280	3920
Duplex à grande levée libre (F)	2138	1222 <sup>(6)</sup>	2815	3731 <sup>(5)</sup>	5	5	5000	4500	4210	4840	4410	4050
	2438	1522 <sup>(6)</sup>	3415	4331 <sup>(5)</sup>	5	5	5000	4500	4200	4820	4400	4040
Triplex à grande levée libre (E)	2138	1217 <sup>(6)</sup>	4137	5058 <sup>(7)</sup>	5	5	5000	4500	4180	4730	4310	3970
	2338	1417 <sup>(6)</sup>	4690	5611 <sup>(7)</sup>	5	5	5000	4500	4170	4710	4300	3950
	2438	1517 <sup>(6)</sup>	4990	5911 <sup>(7)</sup>	5	5	4930	4440	4110	4650	4240	3900
	2538	1617 <sup>(6)</sup>	5290	6211 <sup>(7)</sup>	5	5	4820	4390	4060	4580	4180	3850
	2738	1817 <sup>(6)</sup>	5740	6661 <sup>(7)</sup>	5	5	4670	4300	3960	4450	4080	3750

Voie large obligatoire sur mâts triplex.

<sup>(4)</sup> Ajouter 374 mm avec dossier d'appui de charge.

<sup>(5)</sup> Ajouter 325 mm avec dossier d'appui de charge.

<sup>(6)</sup> Déduire 325 mm avec dossier d'appui de charge.

<sup>(7)</sup> Ajouter 320 mm avec dossier d'appui de charge.

<sup>(8)</sup> Déduire 320 mm avec dossier d'appui de charge.

## ERC 55VH - Informations relatives au mât et capacités nominales (kg) - Bandages

Modèle						ERC 55 VH						
Pneus						22 x 12 x 16						
Fourches						50 x 150 x 1200 mm						
Largeur aux roues avant						Voie de 1130 mm						
Mât	Hauteur hors tout h1 (mm)	Hauteur de levée libre h2+s (mm)	Hauteur maxi. des fourches h3+s (mm)	h4 (mm)	Inclinaison		Fourches			Déplacement latéral intégré		
							Centre de charge (kg)			Centre de charge (kg)		
					Av.	Ar.	500	600	700	500	600	700
Duplex à levée libre limitée (V)	2438	160	3400	4257 <sup>(4)</sup>	5	5	5500	5500	5070	5500	5250	4820
	2738	160	4000	4857 <sup>(4)</sup>	5	5	5500	5500	5060	5500	5230	4800
	3238	160	4800	5657 <sup>(4)</sup>	5	5	5500	5500	5040	5500	5210	4780
Duplex à grande levée libre (F)	2138	1232 <sup>(6)</sup>	2825	3731 <sup>(5)</sup>	5	5	5500	5500	5100	5500	5340	4910
	2438	1532 <sup>(6)</sup>	3425	4331 <sup>(5)</sup>	5	5	5500	5500	5080	5500	5320	4890
	2138	1227 <sup>(6)</sup>	4147	5058 <sup>(7)</sup>	5	5	5500	5500	5070	5500	5230	4820
Triplex à grande levée libre (E)	2338	1427 <sup>(6)</sup>	4700	5611 <sup>(7)</sup>	5	5	5500	5500	5050	5500	5220	4800
	2438	1527 <sup>(6)</sup>	5000	5911 <sup>(7)</sup>	5	5	5440	5440	5000	5440	5160	4740
	2538	1627 <sup>(6)</sup>	5300	6211 <sup>(7)</sup>	5	5	5380	5380	4930	5380	5090	4690
	2738	1827 <sup>(6)</sup>	5750	6661 <sup>(7)</sup>	5	5	5280	5260	4830	5280	4980	4590

Voie large obligatoire sur mâts triplex.

<sup>(4)</sup> Ajouter 374 mm avec dossier d'appui de charge.

<sup>(5)</sup> Ajouter 325 mm avec dossier d'appui de charge.

<sup>(6)</sup> Déduire 325 mm avec dossier d'appui de charge.

<sup>(7)</sup> Ajouter 320 mm avec dossier d'appui de charge.

<sup>(8)</sup> Déduire 320 mm avec dossier d'appui de charge.



## VDI 2198 - Spécifications générales

Caractéristiques distinctives	1.1	Constructeur (abréviation)		Yale	Yale	Yale	Yale
	1.2	Désignation constructeur		<b>ERC 40 VH</b>	<b>ERC 50 VHS</b>	<b>ERC 50 VH</b>	<b>ERC 55 VH</b>
	1.3	Moteur : électrique (batterie ou réseau), diesel, essence, GPL		Batterie	Batterie	Batterie	Batterie
	1.4	Type d'opérateur : manuel, à conducteur accompagnant, debout, assis, préparateur de commande		Assis	Assis	Assis	Assis
	1.5	Capacité nominale/charge nominale	Q (kg)	4000	5000	5000	5500
	1.6	Distance du centre de charge	c (mm)	500	500	500	600
	1.8	Distance de la charge, entre le centre du pont moteur et les fourches	x (mm)	447	452	452	462
	1.9	Empattement	y (mm)	1574	1574	1739	1739
	Poids	2.1	Poids en service	kg	7217	8121	8112
2.2		Charge par essieu, en charge, avant/arrière	kg	9479 / 1738	11125 / 1996	11247 / 1865	12310 / 2014
2.3		Charge par essieu à vide, avant/arrière	kg	3072 / 4145	3101 / 5020	3510 / 4133	3451 / 5373
Pneus/châssis	3.1	Pneus : P=gonflables, C=bandages, SC=pneus pleins souples		V	V	V	V
	3.2	Dimensions des pneus avant		22 x 9 x 16	22 x 12 x 16	22 x 12 x 16	22 x 12 x 16
	3.3	Dimensions des pneus arrière		18 x 6 x 12.1	18 x 7 x 12.1	18 x 7 x 12.1	18 x 7 x 12.1
	3.5	Nombre de roues, avant, arrière (x = motrices)		2X / 2	2X / 2	2X / 2	2X / 2
	3.6	Voie, avant	b10 (mm)	941 / 1041	1015 / 1115	1015 / 1115	1015 / 1115
	3.7	Voie, arrière	b11 (mm)	1003	972	972	972
	Dimensions	4.1	Inclinaison du mât/du tablier porte-fourches avant/arrière	$\alpha / \beta$ (°)	5 / 5 - 8 / 5	5 / 5 - 8 / 5	5 / 5 - 8 / 5
4.2		Hauteur, mât abaissé	h1 (mm)	2134	2138	2138	2138
4.3		Levée libre ▼	h2 (mm)	100	100	100	100
4.4		Levage ▼	h3 (mm)	3000	3340	3340	3340
4.5		Hauteur, mât déployé +	h4 (mm)	3783	4257	4257	4257
4.7		Hauteur du protège-conducteur (cabine) ○	h6 (mm)	2388	2388	2388	2388
4.8		Hauteur du siège/ Hauteur de plancher ✕	h7 (mm)	1324	1324	1324	1324
4.12		Hauteur d'accouplement	h10 (mm)	324	324	324	324
4.19		Longueur hors-tout	l1 (mm)	3451	3748	3821	3924
4.20		Longueur jusqu'à la face avant des fourches	l2 (mm)	2451	2548	2621	2724
4.21		Largeur hors-tout *	b1/b2 (mm)	1200 / 1270	1320 / 1420	1320 / 1420	1320 / 1420
4.22		Dimensions des fourches ISO 2331	s/e/l (mm)	50 x 120 x 1000	50 x 120 x 1200	50 x 150 x 1200	60 x 150 x 1200
4.23		Tablier porte-fourches ISO 2328, classe/type A, B		3A	4A	4A	4A
4.24		Largeur fourches-tablier	b3 (mm)	1219	1219	1219	1219
4.31		Garde au sol, en charge, en dessous du mât	m1 (mm)	90	87	87	87
4.32		Garde au sol au milieu de l'empattement	m2 (mm)	130	130	130	130
4.34.1	Largeur d'allée pour palettes 1000 x 1 200 dans le sens transversal	Ast (mm)	3812	3892	3993	4082	
4.34.2	Largeur d'allée pour palettes 800 x 1 200 dans le sens en longueur	Ast (mm)	4012	4092	4193	4282	
4.35	Rayon de braquage	Wa (mm)	2165	2240	2341	2420	
4.36	Rayon de braquage intérieur	b13 (mm)	670	670	741	741	
Données relatives aux performances	5.1	Vitesse de déplacement, en charge/à vide	km/h	19.6 / 20.4	17.7 / 18.3	17.7 / 18.3	16.1 / 16.7
	5.2	Vitesse de levage, en charge/à vide	m/s	0.37 / 0.60	0.29 / 0.45	0.29 / 0.45	0.27 / 0.45
	5.3	Vitesse de descente, en charge/à vide	m/s	0.53 / 0.48	0.45 / 0.37	0.45 / 0.37	0.45 / 0.37
	5.5	Force de traction, en charge/à vide **	N	6790 / 6854	6711 / 6791	6671 / 6751	6556 / 6652
	5.6	Force de traction maxi., en charge/à vide ***	N	17532 / 18254	17387 / 18121	17282 / 18012	17036 / 17115
	5.7	Performances en rampe, en charge/à vide ***	%	7.0 / 10.9	5.8 / 9.2	5.9 / 9.4	5.1 / 8.5
	5.8	Pente maxi. surmontable en charge/à vide ***	%	18.3 / 30.1	15.1 / 25.2	15.3 / 25.8	13.4 / 23.3
	5.9	Temps d'accélération, en charge/à vide	s	4.5 / 4.2	4.7 / 4.3	4.7 / 4.3	4.8 / 4.4
	5.10	Frein de service		Hydraulique / Pied	Hydraulique / Pied	Hydraulique / Pied	Hydraulique / Pied
	Moteur électrique	6.1	Spécifications du moteur de traction S2 60 min	kW	21.0	21.0	21.0
6.2		Spécifications du moteur de levage à S3 15 %	kW	36.0	36.0	36.0	36.0
6.3		Batterie selon DIN 43531/35/36 A, B, C, non		non	non	non	non
6.4		Tension batterie/capacité nominale K5	(V) / (Ah/Ah)	80 / 675	80 / 675	80 / 750	80 / 750
6.5		Poids de la batterie	kg	1542 / 2177	1542 / 2177	1814 / 2517	1814 / 2517
6.6		Consommation d'énergie selon le cycle VDI	kWh/h @ Nb de cycles	11.5	12.0	12.0	12.0
Données complémentaires	8.1	Type d'unité motrice		Electronique à courant alternatif	Electronique à courant alternatif	Electronique à courant alternatif	Electronique à courant alternatif
	10.1	Pression de service pour les accessoires	bar	155	155	155	155
	10.2	Volume d'huile pour les accessoires ✧	l/min	60	60	60	60
	10.7	Niveau de pression sonore à l'oreille de l'opérateur ★	dB (A)	69	69	69	69
	10.8	Axe de remorquage, type DIN		Broche	Broche	Broche	Broche

★ LPAZ, mesuré conformément aux cycles de tests et sur la base des valeurs pondérées figurant dans la norme EN12053.

✕ Suspension totale spécifiée. Chariot à vide, avec point de repère du siège selon ISO 6055.

▼ Sous fourches

+ Sans dossier d'appui de charge

○ h6 avec une tolérance de +/- 5 mm

□ Débit maximal programmable par le biais de l'afficheur tableau de bord

\* Voie standard/large

\*\* Puissance nominale 60 minutes

\*\*\* Puissance nominale 30 minutes

# Série VH

Modèles : ERC 40VH, 50VHS, 50VH, 55VH

## Série ERC-VH Yale

Les chariots élévateurs électriques ERC-VH sont proposés en capacités de 4000 à 5500 kg et sont destinés aux applications ardues nécessitant des chariots infatigables, propres et silencieux.

Ils sont extrêmement maniables. Leur puissance et leur capacité de gerbage sont tout simplement exceptionnelles. Ils offrent également une ergonomie, une fiabilité et une facilité d'entretien hors du commun.

## Technologie du courant alternatif

Le moteur de traction Yale 21,0 kW à courant alternatif est adapté aux applications les plus ardues. Les changements de sens de marche avant et arrière sans à-coups assurent une conduite tout en douceur. Lorsque le mode "hautes performances" est paramétré, la technologie à courant alternatif assure une plus grande vitesse, une plus grande accélération et une vitesse plus élevée en pente, même en charge.

## Freins

Le frein de parking automatique s'applique une fois que le chariot est à l'arrêt et se désactive une fois que l'on enfonce la pédale d'accélérateur. Le système de décélération automatique fait automatiquement ralentir le chariot lorsque l'opérateur relâche la pédale d'accélérateur, augmentant ainsi la durée de vie des freins.

## Direction

Le moteur à courant alternatif de 36,0 kW commande une pompe qui fournit la pression d'huile pour toutes les fonctions hydrauliques et les fonctions de la direction, supprimant ainsi moteur et pompe de direction séparés. La colonne de direction, assistée par un ressort à gaz est montée sur le plastron du chariot, ce qui offre un espace au plancher sans entrave. Elle est réglable à l'infini (dans son amplitude de 26°). Sa conception ergonomique facilite la montée et la descente.

Le réglage télescopique de 75 mm et la mémoire d'inclinaison sont disponibles en option. Le système d'amélioration continue de la stabilité est un système mécanique passif qui optimise la géométrie de l'essieu

directeur pour réduire les torsions subies par le chariot en limitant l'articulation.

La transmission des chocs et des vibrations par le sol à l'opérateur et à la charge lors des déplacements sur surfaces irrégulières est également réduite. Ce système ne requiert aucune maintenance.

## Modes de fonctionnement

La série VH des chariots élévateurs Yale possède un paramètre eLo (basse consommation énergétique), qui offre un rendement énergétique exceptionnel et permet un fonctionnement continu sur de longues

maximales, alors que le mode 1 est idéal pour les manœuvres plus précises. Les techniciens de maintenance qualifiés de Yale peuvent facilement régler la vitesse maximale et l'accélération.

## Ergonomie

De par sa conception, la série VH offre à l'opérateur un confort de travail optimal. La position ergonomique de l'opérateur est synonyme de sécurité, de confort de travail, de visibilité et de facilité d'utilisation. Les vibrations transmises à l'ensemble du corps de l'opérateur sont réduites grâce au siège à suspension totale incliné de 3°



périodes et une mise en charge des batteries moins fréquente. Si l'application s'avère plus ardue et exige des vitesses de pointe et d'accélération plus importantes pour atteindre une productivité plus élevée, il est possible d'activer un mode de fonctionnement HiP (hautes performances) via l'afficheur tableau de bord, grâce à un mot de passe "maintenance".

Les performances de la série VH peuvent être personnalisées encore plus finement grâce à l'afficheur tête haute à lecture simplifiée. Il est possible de paramétrer les spécificités de l'application ou les préférences de l'opérateur à l'aide de l'un des 4 modes de fonctionnement. Le mode 4 offre une vitesse et une accélération

vers la droite, pour une position de travail plus naturelle. Ce siège est facilement réglable en fonction du poids et de la stature, et dispose de 80 mm de course de suspension. L'opérateur bénéficie d'un environnement de travail des plus confortables. La pénibilité est réduite et la productivité accrue. Le siège pivotant, proposé en option, offre une position de conduite en marche arrière optimale.

Une marche intermédiaire basse antidérapante et un espace pour les pieds dégagé et généreux, avec tapis de sol en caoutchouc anti-glisse, permet un accès aisé des deux côtés pour la montée et la descente du chariot. Un frein de parking automatique contribue à l'agrément de



conduite et à l'exceptionnel confort de travail de l'opérateur.

Les leviers manuels ergonomiques situés à côté du siège sont proposés de série. Un interrupteur marche avant/arrière est intégré au levier de levage et un bouton d'arrêt d'urgence est placé sur la console des leviers manuels, pour un déclenchement aisé.

Le module mini-leviers Accutouch



- Température du moteur
- Niveau de liquide de frein faible
- Rappel de ceinture de sécurité
- Heure

L'indication du poids de la charge, l'accès par mot de passe opérateur et le contact à clé sont disponibles en option.

Le tableau de bord des chariots de la série VH offre un espace de rangement comportant un porte-documents à pince et un espace pour des stylos, un téléphone portable, un lecteur MP3/MP4, des boissons, ainsi que des interrupteurs d'éclairage et une prise 12 V (en option).

#### Mâts

Une gamme complète de mâts Yale grande visibilité, mâts duplex petite levée libre et de mâts duplex et triplex grande levée libre est disponible. De par leur conception, les mâts Yale grande visibilité sont fiables et durables. Ils sont équipés de cadres, de chaînes de levage et de vérins principaux largement espacés assurant une visibilité optimale.

#### Coût du cycle de vie réduit

Puisque la maintenance est réduite, les coûts de maintenance sont réduits, notamment grâce à l'utilisation de capteurs à effet Hall, de joints toriques, d'un frein de parking électrique, du CANbus et de la technologie du courant alternatif.

Le gestionnaire des systèmes du véhicule assure la surveillance et le contrôle des principaux systèmes et éléments du chariot. Le système de gestion thermique avancé contrôle la température des éléments et ajuste graduellement les performances de façon à prévenir tous dommages aux composants essentiels.

Le freinage par récupération automatique de l'énergie réduit également l'utilisation du frein de service et contribue ainsi à une durée de vie des pièces plus longue. L'intervalle de maintenance standard sur la plupart des pièces est de 1000 heures.

#### Options

- Mini-leviers avec fonctions de déplacement et hydrauliques intégrées à l'accoudoir



s'utilise de manière intuitive, sans stress, pour toutes les fonctions. Un accoudoir/repose-main rembourré et des mini-leviers ergonomiques actionnés du bout des doigts contribuent à réduire les troubles musculosquelettiques (TMS) et augmentent la productivité. Le commutateur de marche avant/arrière à détente, le bouton d'arrêt d'urgence et l'avertisseur sonore sont tous situés sur le module mini-leviers, à portée de main de l'opérateur. Le sens de déplacement s'affiche sur l'afficheur tête haute.

Les boutons Retour au point d'inclinaison programmé et Quatrième fonction avec fonction de pinçage,

proposés en option, sont intégrés au module mini-leviers. Ils réduisent ainsi la pénibilité pour l'opérateur lors de l'alignement des fourches pour la dépose et la récupération de la charge.

L'afficheur tête haute est situé sur le protège-conducteur en haut à droite de l'opérateur. Le champ de vision de l'opérateur est ainsi dégagé, pour une manutention plus productive et un contrôle plus aisé de l'état du chariot et de ses fonctions essentielles. Par exemple :

- État de charge de la batterie
- Horamètre
- Sens de marche
- Réglage des performances



# Série VH

Modèles : ERC 40VH, 50VHS, 50VH, 55VH





- Fonction de pinçage
- Retour au point d'inclinaison de référence
- Leviers manuels avec fonction de pinçage
- Colonne de direction avec réglage télescopique et mémoire d'inclinaison
- Déplacement latéral intégré
- Indicateur du poids de la charge
- Détecteur de chocs
- Surveillance du circuit hydraulique
- Rétroviseurs
- Alarme de recul
- Extraction latérale de la batterie
- Siège pivotant
- Pédale de commande du sens de marche au pied
- Kit d'éclairage complet feux LED
- Démarrage sans clé et mot de passe opérateur
- Rappel programmable d'entretien
- Liste de contrôles quotidiens opérateur
- Surveillance du système.

**NACCO Materials Handling Limited**  
opérant sous la dénomination **Yale Europe Materials Handling**  
Flagship House, Reading Road North,  
Fleet, Hampshire GU51 4WD, Royaume-Uni.  
Tel: + 44 (0) 1252 770700 Fax: + 44 (0) 1252 770784  
**www.yale-cha riots.eu**

Pays d'immatriculation : Angleterre. Numéro d'immatriculation de la société : 02636775



**Sécurité.** Ce chariot est conforme aux normes européennes en vigueur. Toutes ces informations peuvent faire l'objet de modifications sans préavis.

Yale, VERACITOR et  sont des marques déposées. "DES HOMMES. DES PRODUITS. DE LA PRODUCTIVITÉ", PREMIER, Hi-Vis et CSS sont des marques déposées aux États-Unis et sur certains autres territoires. MATERIALS HANDLING CENTRAL et MATERIAL HANDLING CENTRAL sont des marques de service déposées aux États-Unis et sur certains autres territoires.  est un copyright déposé. © Yale Europe Materials Handling 2013. Tous droits réservés.

Le chariot illustré est équipé d'options

Imprimé au Royaume-Uni (0713HG) FR  
Référence de publication 258985652 Rev.00