

Cargadoras estéreo

L 507 - L 518

Stereo

Stereo

Generación

6

Carga de vuelco

3.750 – 6.550 kg

Motor

Nivel V



LIEBHERR

Potencia

Alto rendimiento para una productividad elevada

Rentabilidad

Gran capacidad de manipulación con pocos costes

L 507 Stereo

Carga de vuelco articulada

3.750 kg

Capacidad de cazo

0,9 m³

Peso operativo

5.550 kg

Potencia del motor

50 kW / 68 CV

L 509 Stereo

Carga de vuelco articulada

4.430 kg

Capacidad de cazo

1,2 m³

Peso operativo

6.390 kg

Potencia del motor

54 kW / 73 CV

L 514 Stereo

Carga de vuelco articulada

5.750 kg

Capacidad de cazo

1,5 m³

Peso operativo

8.860 kg

Potencia del motor

76 kW / 103 CV

L 518 Stereo

Carga de vuelco articulada

6.550 kg

Capacidad de cazo

1,7 m³

Peso operativo

9.190 kg

Potencia del motor

76 kW / 103 CV



Fiabilidad

Robustez y calidad para máquinas duraderas

Confort

Confort máximo del operador para una mayor productividad

Fácil mantenimiento

Ahorro de tiempo y costes gracias a la facilidad de mantenimiento



Potencia



Alto rendimiento para una productividad elevada

Las cargadoras estéreo convencen por su ejecución compacta y su maniobrabilidad extrema. Permiten así maniobrar rápida y eficazmente y pueden emplearse especialmente en condiciones de espacio reducido. Los ciclos de trabajo rápidos, las grandes cargas de útiles y una gran disponibilidad de la máquina permiten alcanzar una gran capacidad de manipulación.

Concepto de máquina eficaz y de alto rendimiento

Nivel máximo de rendimiento

Las palas cargadoras Liebherr L 507 Stereo–L 518 Stereo de alto rendimiento son la solución ideal para todos los campos de aplicación, especialmente también para trabajos industriales. Son particularmente adecuadas para la construcción de carreteras, para los servicios municipales y como ayudantes fiables en los más diversos emplazamientos de obra. El sistema de dirección, único en su género, y la ejecución compacta hacen que las cargadoras estéreo sean sumamente maniobrables y flexibles. La dirección estéreo, una combinación de dirección por articulación central y eje trasero direccional, permite un ángulo de articulación reducido de sólo 30°. Por lo tanto, con un peso operativo pequeño, pueden transportarse cargas útiles muy grandes. Al mismo tiempo, esto significa una estabilidad máxima en todos los terrenos. De este modo se garantiza un trabajo exacto y seguro y se aumenta la eficacia en el mismo.

Gran productividad en espacios muy reducidos

Con la dirección estéreo, única en su género, las cargadoras estéreo alcanzan un radio de giro hasta un 20% menor, en comparación con palas cargadoras articuladas de la misma clase de tamaño. Esto proporciona una capacidad de maniobra máxima, incluso en condiciones de espacio reducido, y aumenta la productividad.

Sistema de dirección exclusivo

- Capacidad de maniobra máxima gracias al pequeño radio de giro
- La maniobrabilidad y flexibilidad extremas aumentan la eficacia de trabajo
- Trabajo rápido y eficaz incluso en condiciones de espacio reducido



Flexibilidad y versatilidad

Brazos de elevación optimizados para el trabajo

La cinemática en Z funciona en todos los trabajos con una fuerza máxima. Proporciona grandes fuerzas de arranque en el margen inferior de elevación. Las condiciones ideales para la aplicación convencional de las palas cargadoras, ya que un llenado fácil y rápido del cazo lleva a una gran capacidad de manipulación. Al mismo tiempo, seduce por sus enormes fuerzas de sujeción en el margen superior de elevación. La mejor solución para la aplicación industrial, dado que permite montar equipos de trabajo de gran tamaño y transportar cargas pesadas. En el servicio con horquilla, la cinemática en Z dispone de una guía de carga optimizada en todo el margen de elevación. La horquilla de carga no vuelca y permite así trabajar con una gran seguridad, sensibilidad y precisión.

Gran diversidad de aplicaciones

Gracias a la variada gama de equipos de trabajo se dispone siempre del implemento adecuado. Esto hace de las cargadoras estéreo máquinas de múltiples aplicaciones de alto rendimiento y rentables, que pueden cubrir sin problemas los más diversos trabajos. Gracias al dispositivo hidráulico de enganche rápido optimizado, LIKUFIX para L 507 – L 509 opcional, se hace posible un cambio eficaz del equipo. Esto mejora el grado de utilización de la máquina, aumenta la productividad y amplía enormemente las posibilidades de aplicación.

Excelente estabilidad y seguridad frente al vuelco

- Estabilidad máxima en todos los terrenos
- Trabajo exacto y seguro
- El transporte seguro de grandes cargas útiles aumenta la productividad



Práctica, versátil y flexible en el trabajo

- Cinemática en Z para una mayor productividad en todos los campos de aplicación
- Guía de carga optimizada para un trabajar con seguridad, sensibilidad y precisión
- La posibilidad de cambio rápido de los equipos de trabajo aumenta la productividad



Rentabilidad



Gran capacidad de manipulación con pocos costes

Las cargadoras estéreo seguras, prácticas y compactas son una contribución segura al éxito económico. El sistema de refrigeración con control proporcional a la demanda disminuye el consumo de combustible y reduce la contaminación acústica, tanto para el operador como para el entorno, de forma duradera. Para los trabajos en los que cuenta la velocidad, los modelos están disponibles en versión Speeder.

Bajos costes operativos

Gran capacidad de manipulación

La ejecución compacta y el pequeño peso operativo de las cargadoras estéreo garantizan el transporte seguro de grandes cargas útiles y, por lo tanto, una excelente capacidad de manipulación. El potente accionamiento hidrostático de traslación Liebherr permite una aceleración continua sin que se perciban cambios y sin interrumpir la fuerza de tracción. El diferencial autoblocante automático permite lograr una excelente tracción, incluso en condiciones difíciles del terreno. El trabajo enérgico y el gran confort para el operador aumentan la productividad.

Sistema de refrigeración con control proporcional a la demanda

La refrigeración se controla en función de la demanda, con lo que se ahorra combustible y se reduce la contaminación acústica. El accionamiento del ventilador pone a disposición exactamente la potencia frigorífica realmente necesaria. De este modo, con una capacidad de manipulación y una eficacia máximas, se reducen los gastos de explotación y se aumenta la rentabilidad.

Trabajo eficaz

- Máxima productividad gracias a las grandes cargas útiles
- Excelente tracción incluso en condiciones difíciles del terreno
- El sistema de refrigeración con control proporcional a la demanda ahorra energía y gastos



Gran seguridad de uso

Mayor velocidad de traslación

Las palas cargadoras L 507–L 518 están disponibles tanto en la variante Stereo como en la variante Speeder. La L 507 Speeder y la L 509 Speeder alcanzan una velocidad final de 38 km/h. La L 514 Speeder y la L 518 Speeder alcanzan una velocidad final de 40 km/h. Por lo tanto, las máquinas son óptimamente adecuadas para todos los campos de aplicación y largas distancias.

Innovador tratamiento posterior del gas de escape

El sistema de tratamiento posterior del gas de escape de las cargadoras estéreo está equipado con un convertidor catalítico de oxidación para diésel (DOC) y un filtro de partículas diésel (DPF), así como, en la L 514 Stereo y la L 518 Stereo, adicionalmente con una reducción catalítica selectiva (SCR), para disminuir la emisión de gases de escape. Este sistema largamente probado corresponde al estado más actual de la técnica en esta clase de máquinas y reduce eficazmente la emisión de contaminantes.

Trabajo sin interrupciones

El filtro de partículas para diésel puede autolimpiarse como de costumbre durante el servicio mediante una regeneración activa y permite por lo tanto un proceso de trabajo sin interrupciones. Los largos intervalos de tiempo entre las regeneraciones aumentan la productividad, ahorran combustible y reducen los costes de explotación.

Ideal para trabajos con altas velocidades de traslación: Speeder

- L 507/L 509 velocidad punta de 38 km/h
- L 514/L 518 velocidad punta de 40 km/h
- Empleo flexible y versátil
- El ahorro de tiempo aumenta la productividad



Alto grado de utilización de la máquina

- Sistema de tratamiento posterior del gas de escape largamente probado
- Trabajo sin interrupciones gracias a la regeneración activa durante el trabajo



Concepto de accionamiento L 514/L 518

Fiabilidad



Robustez y calidad para máquinas duraderas

El “concepto estéreo” que ha demostrado su eficacia desde 1994, sigue siendo único en su género en las palas cargadoras y aporta una potencia máxima incluso en las más duras condiciones de trabajo. Los componentes desarrollados especialmente, la tecnología perfeccionada y la alta calidad ofrecen un máximo de fiabilidad y disponibilidad.

Componentes con calidad de fabricante

Duraderos y de alto rendimiento

Liebherr dispone de décadas de experiencia en el desarrollo, el diseño y la fabricación de componentes, que, adaptados idealmente unos a otros, garantizan un máximo de rendimiento y fiabilidad. Liebherr desarrolla y fabrica también todos los elementos estructurales de acero. Los robustos componentes confieren una larga vida útil a las palas cargadoras.

Los ensayos intensivos de larga duración han demostrado la resistencia y la calidad de los componentes instalados. Incluso en las más duras condiciones de aplicación, las cargadoras estéreo satisfacen los altos estándares de calidad de Liebherr. Esto hace posible un empleo fiable a lo largo de toda la vida útil de la máquina. El alto rendimiento invariable de las máquinas aumenta la productividad.

Concepto de accionamiento Liebherr

Los componentes del acreditado accionamiento hidrostático de traslación Liebherr son sumamente robustos y de alto rendimiento. Esto confiere una larga vida útil a la máquina, que trabaja con total fiabilidad incluso en las más duras condiciones de trabajo.

Sistema de refrigeración fiable

Potencia frigorífica óptima

El aire se aspira lateralmente detrás de la cabina del operador. El aire fluye en la L 507 Stereo y la L 509 Stereo transversalmente, y en la L 514 Stereo y la L 518 Stereo diagonalmente, a través de todo el compartimento del motor. Esto asegura una evacuación óptima del calor del motor, así como una potencia frigorífica invariable e ininterrumpida. En los trabajos con una gran producción de polvo, las opciones de equipamiento como el accionamiento de ventilador reversible, el filtro de pelusas para el radiador y el radiador de mallas gruesas protegen el sistema de refrigeración contra el ensuciamiento. Esto garantiza una potencia frigorífica mejorada y reduce, al mismo tiempo, el esfuerzo de limpieza. Un esfuerzo de limpieza mínimo significa un trabajo más eficaz y económico.



Posición de montaje de componentes
L 514/L 518



Sistema de refrigeración L 507/L 509

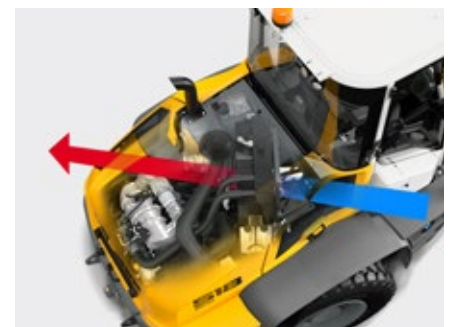

Sistema de refrigeración L 514/L 518

Componentes de alto rendimiento

- Adaptación ideal de los componentes para un rendimiento máximo
- Máxima calidad, incluso en las más duras condiciones de aplicación
- Máquinas robustas y duraderas para un uso fiable

Sistema de refrigeración inteligente

- Posición del radiador en el punto más limpio de la pala cargadora
- Gran disponibilidad de la máquina gracias al menor ensuciamiento del radiador
- Sistema de refrigeración con control proporcional a la demanda para una potencia frigorífica mejorada y un trabajo fiable

Gran disponibilidad de la máquina

- El aire de refrigeración se aspira lateralmente detrás de la cabina y fluye a través de todo el compartimento del motor
L 507/L 509 refrigeración transversal
L 514/L 518 refrigeración diagonal
- Gran seguridad de uso gracias a los componentes robustos y de alto rendimiento

Confort



Cabina del operador L 514/L 518

Confort máximo del operador para una mayor productividad

El diseño de la cabina está adaptado óptimamente a los requisitos diarios de los operadores. La espaciosa cabina, de configuración ergonómica y el fácil manejo de las cargadoras estéreo ofrecen las condiciones perfectas para trabajar de forma cómoda y productiva.

Cabina con una disposición clara

Trabajo productivo y seguro

El diseño moderno y ergonómico de la cabina permite al operador trabajar concentrado y con menos fatiga – esto aumenta la seguridad y la productividad. La visualización, los elementos de mando y el asiento están adaptados unos a otros y forman una perfecta unidad ergonómica. Los instrumentos de mando y control tienen una disposición clara y de fácil uso y garantizan un manejo sencillo. Los operadores que utilizan la máquina por primera vez se familiarizan rápidamente con el manejo. Esto ahorra tiempo y aumenta la flexibilidad en la obra.

Condiciones perfectas de visibilidad

El alto grado de acristalamiento de la cabina ofrece una excelente visibilidad del equipo de trabajo y el área de trabajo en todas las direcciones. El diseño de la cubierta del motor, optimizado en función de la visibilidad, y la cámara para marcha atrás, integrada en el display Liebherr y disponible opcionalmente, permiten una visibilidad ideal hacia atrás. Incluso en condiciones de espacio reducido, se garantiza una seguridad máxima para las personas, la máquina y la carga.

Efecto de bienestar garantizado

Las superficies portaobjetos y los compartimentos de almacenamiento óptimos aumentan el bienestar. El aire acondicionado opcional, con potencia frigorífica mejorada, proporciona una atmósfera de trabajo agradable. Adicionalmente, la circulación del aire se mejora mediante la ventanilla giratoria, de 180°, posibilitando una comunicación más fácil con el exterior.

Excelente visibilidad en todas las direcciones

- Excelente visibilidad gracias al óptimo diseño de la cabina y la cubierta del motor
- Alto grado de acristalamiento
- Más seguridad y productividad gracias a la extraordinaria visibilidad



Cabina del operador L 507 / L 509

Manejo fácil y seguro

Joystick Liebherr

Con el joystick Liebherr integrado de serie en el asiento del operador pueden controlarse con gran precisión todas las funciones de trabajo y traslación de la máquina. De este modo es posible un manejo exacto y seguro.

El control proporcional de los equipamientos hidráulicos se realiza con el joystick Liebherr con mini-joystick. Esto hace posible controlar el equipamiento hidráulico con una gran precisión y de un modo muy ergonómico.

Comportamiento de marcha cómodo y estable

La articulación oscilante amortiguada compensa las irregularidades del terreno y proporciona una estabilidad y una seguridad frente al vuelco excelentes, incluso al pasar sobre obstáculos, así como un confort de marcha máximo. De este modo se aumenta ostensiblemente la eficacia de trabajo.

LIKUFIX para L 507 – L 509 (opcional)

LIKUFIX es un enganche rápido hidráulico, disponible opcionalmente, con sistema de acoplamiento hidráulico automático integrado. Permite cambiar directamente desde la cabina numerosos implementos instalables hidráulicos y mecánicos en cuestión de segundos, con sólo pulsar un botón, de forma totalmente automática y segura y sin aceite de fuga. LIKUFIX contribuye a un mayor grado de utilización de las cargadoras estéreo L 507 y L 509 y aumenta con ello la eficacia en el trabajo.

Articulación oscilante única

- Se compensan las irregularidades del terreno
- Excelentes estabilidad y seguridad frente al vuelco
- El comportamiento de marcha cómodo y estable aumenta la eficacia de trabajo



LIKUFIX para L 507 – L 509 (opcional)

- Cambio de implementos hidráulicos instalables directamente desde la cabina en cuestión de segundos – totalmente automático y seguro y sin aceite de fuga
- Confort y ahorro de tiempo para una mayor productividad



Fácil mantenimiento



Ahorro de tiempo y costes gracias a la facilidad de mantenimiento

En las cargadoras estéreo, los puntos más importantes del mantenimiento diario son accesibles desde el suelo, lo que aumenta la comodidad y la seguridad. Una comprobación rápida y segura ahorra tiempo y dinero.

Excelente accesibilidad para el servicio

Mantenimiento fácil y eficaz

Gracias a la ejecución compacta y a la posición de montaje de los componentes las cargadoras estéreo ofrecen una excelente accesibilidad para el mantenimiento. Gracias al posicionamiento del sistema de refrigeración lateral detrás de la cabina penetra menos suciedad en el mismo. Esto reduce el esfuerzo de mantenimiento y limpieza, con lo que se ahorra tiempo y dinero.

Acceso libre y seguro para el servicio

El acceso a todos los puntos de mantenimiento desde el suelo es seguro, fácil, rápido y limpio. En caso de un cambio de operador, basta un breve chequeo a la entrega de la máquina. Todos los puntos de comprobación y niveles de líquido pueden verse inmediatamente en una inspección de la máquina.

Tiempos de servicio cortos para una mayor productividad

Abriendo sólo una cubierta puede accederse libremente y con seguridad a todo el compartimento del motor. Los puntos de servicio se ven claramente y son cómodamente accesibles. Los trabajos de mantenimiento pueden realizarse de una forma cómoda y segura desde el suelo. De este modo se ahorra tiempo en el mantenimiento y se aumenta la productividad.

Menos gasto de mantenimiento

- Menos ensuciamiento del radiador gracias a su acertada posición lateral detrás de la cabina del operador
- El mantenimiento fácil y seguro ahorra tiempo y dinero

Accesibilidad óptima para el servicio

- Abriendo sólo una cubierta puede accederse a todo el compartimento del motor
- Todos los puntos para los trabajos de mantenimiento diarios son accesibles desde el suelo
- Tiempos de parada más cortos para una mayor eficacia



Un gran socio de servicio

Cooperación segura con un servicio de alto rendimiento

Con cada pala cargadora de Liebherr, el cliente se decide no sólo por un producto duradero de primerísima calidad, sino también por una cooperación sólida y a largo plazo. Una densa red mundial de servicio, en combinación con un almacén central ultramoderno, proporciona un servicio óptimo y un suministro rápido de repuestos. Esto garantiza trayectos cortos y una asistencia rápida en caso de requerir trabajos de servicio. Si es necesario, incluso las 24 horas del día.

El competente servicio de Liebherr ofrece una fiabilidad máxima

El extenso know-how asegura la realización de todos los trabajos de servicio y mantenimiento con una calidad máxima. Esto contribuye de un modo decisivo a la disponibilidad y rentabilidad de la máquina. Los empleados del servicio oficial de Liebherr perfeccionan su formación regularmente. Disponen de amplios conocimientos para la ejecución rápida y segura de los trabajos de servicio y pueden recurrir en todo momento al conocimiento de los expertos en fábrica.

Servicio perfecto para una disponibilidad óptima de la máquina

- Asistencia rápida y eficaz gracias a una densa red de servicio
- Servicio de repuestos con disponibilidad de entrega en 24 horas
- Realización rápida y segura de los trabajos de servicio por especialistas de servicio cualificados

Seguridad dentro y al redor de la máquina

Seguridad para las personas

- + Excelente visibilidad en todas las direcciones
- + Visibilidad óptima del equipo y la carga
- + Acceso cómodo y seguro para un trabajo productivo
- ✓ Alto grado de acristalamiento en la cabina del operador
- ✓ Diseño de la cabina y la cubierta del motor optimizado en función de la visibilidad
- ✓ Enganche rápido hidráulico optimizado, LIKUFIX para L 507 – L 509 opcional
- ✓ Acceso amplio con superficies de paso antideslizantes y pasamanos firmes

Seguridad de carga

- + Brazo de elevación robusto y duradero
- + Ciclos de trabajo rápidos
- + Elevación segura de la carga sin control manual posterior y sin pérdida de carga
- + Posicionamiento rápido y seguro de la carga
- + Transporte seguro de la carga, incluso en terreno accidentado
- ✓ Estructura metálica sólida
- ✓ Componentes hidráulicos de alta calidad
- ✓ Potente cinemática en Z
- ✓ Articulación oscilante única

Estabilidad y seguridad frente al vuelco

- + Estabilidad máxima en todos los terrenos
- + Máxima capacidad de maniobra gracias al pequeño radio de giro
- + Comportamiento de marcha cómodo y estable
- + Máxima productividad gracias a las grandes cargas útiles
- ✓ Dirección estéreo con ángulo de articulación de sólo 30°
- ✓ Articulación oscilante única
- ✓ Relación óptima entre peso operativo y carga de vuelco





Seguridad de manejo

- + Más rendimiento y productividad
- + Favorece la concentración del operador en el trabajo
- + Manejo sencillo y de aprendizaje rápido
- + Control simple y eficiente del estado operativo de la máquina
- ✓ Nuevo diseño moderno y ergonómico de la cabina
- ✓ Manejo exacto y seguro de todas las funciones de trabajo y traslación con sólo una palanca de mando
- ✓ Disposición ergonómica e intuitiva de los elementos de mando
- ✓ Todos los puntos de mantenimiento y comprobación pueden verse inmediatamente en una inspección de la máquina

Seguridad de aplicación

- + Trabajo orientado al rendimiento y optimizado en cuanto a los costes
- + Trabajo eficaz y flexible, incluso en condiciones de espacio reducido
- + Aplicación versátil y universal
- + Alto rendimiento
- + Potencia frigorífica invariable y fiable
- + Gran disponibilidad de la máquina gracias al esfuerzo mínimo de limpieza
- + Ahorro de tiempo en el mantenimiento diario
- ✓ Accionamiento hidrostático de traslación de max. eficiencia, Speeder opcional
- ✓ Maniobrabilidad extrema gracias a la dirección estéreo y la articulación oscilante
- ✓ Amplia gama de equipos de trabajo
- ✓ Ejecución sólida de la máquina y componentes robustos y adaptados óptimamente unos a otros
- ✓ Sistema de refrigeración con control proporcional a la demanda
- ✓ El radiador está instalado lateralmente detrás de la cabina del operador
- ✓ Comprobación rápida de todos los puntos de mantenimiento desde el suelo

Datos técnicos



Motor

	L 507 Stereo	L 507 Speeder L 509 Stereo L 509 Speeder
Motor diésel	4TNV98C	4TNV98CT
Tipo	Motor diésel en línea refrigerado por agua	Motor diésel en línea refrigerado por agua con turbocompresor de gases de escape
Cilindros en línea	4	4
Procedimiento de sistema de inyección	Inyección electrónica de alta presión Common Rail	
Potencia		
ISO 9249 ~	kW/CV 48/65	52/71
SAE J1349	a r/min 2.400	2.400
Potencia nominal ISO 14396/		
ECE-R.120	kW/CV 50/68	54/73
Régimen nominal	a r/min 2.400	2.400
Par máx.	Nm 235	280
ISO 14396	a r/min 1.560	1.800
Cilindrada	litros 3,32	3,32
Diámetro/Carrera	mm 98/110	98/110
Nivel V		
Valores de emisión de contaminantes	De conformidad con el Reglamento (UE) 2016/1628	
Depuración de gases de escape	Sistema cerrado de filtro de partículas diésel	
Depósito de combustible	litros 90	90
Instalación filtro de aire	Filtro de aire seco con elemento filtrante principal y de seguridad	
Instalación eléctrica		
Tensión de servicio	V 12	12
Capacidad	Ah 100	100
Generador	V/A 12/80	12/80
Starter	V/kW 12/3	12/3

Ejes

	L 507 Stereo L 509 Stereo	L 507 Speeder L 509 Speeder
Tracción a las cuatro ruedas		
Eje delantero	Rígido	
Eje trasero	Dirección por manguetas, rígido	
Altura de obstáculo rebasable	mm 370	370
	todas las ruedas permanecen en contacto con el suelo	
Diferenciales	Diferenciales de discos múltiples autoblocantes en un 45 % en ambos ejes, automáticos	100 % bloqueo diferencial en el eje delantero, conmutable manualmente
Transmisión a los ejes	Reductor planetario en los cubos de rueda	
Ancho de vía	1.510 mm con los neumáticos estándar (L 507) 1.630 mm con los neumáticos estándar (L 509)	

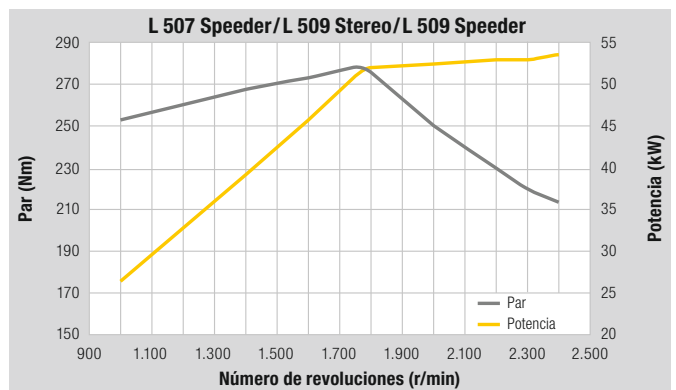
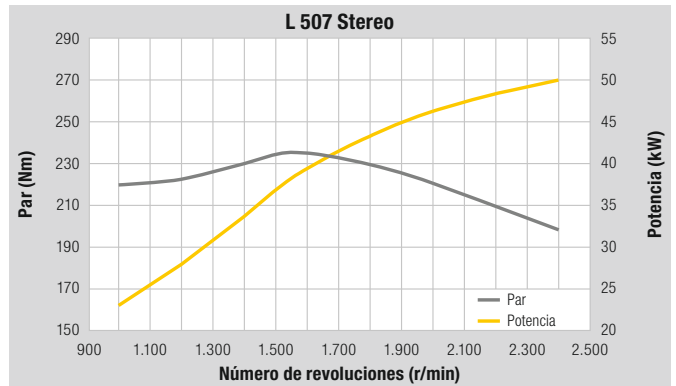

Traslación

	L 507 Stereo L 509 Stereo	L 507 Speeder L 509 Speeder
Accionamiento hidrostático de traslación		
Tipo	Continuo, bomba de caudal variable de plato oscilante y motor de pistones axiales en circuito cerrado	Caja de cambios automatizada de 2 velocidades, bomba de caudal variable de plato oscilante y motor de pistones axiales en circuito cerrado
Filtrado	Filtro de aspiración de retorno para el circuito cerrado	
Sistema de control	Control del accionamiento de traslación a través del acelerador y del pedal inch (pedal de control de la fuerza de tracción). El pedal inch permite la transmisión continua de la fuerza de tracción y de empuje con el motor al máximo régimen de revoluciones. Accionamiento de la marcha adelante y marcha atrás a través del joystick Liebherr	
Velocidades de marcha	Velocidad 1: 0 – 6 km/h Velocidad 2: 0 – 20 km/h adelante y atrás	Velocidad 1: 0 – 18 km/h Velocidad 2: 0 – 38 km/h
	¡Los datos sobre velocidad son válidos con los neumáticos estándar indicados para los modelos de cargadora respectivos!	



Frenos

	L 507 Stereo	L 507 Speeder
Freno de servicio	Mecanismo hidrostático de traslación, sin desgaste, con acción sobre las 4 ruedas, adicionalmente freno de tambor de accionamiento hidráulico	Mecanismo hidrostático de traslación, sin desgaste, con acción sobre las 4 ruedas, adicionalmente sistema de freno de dos circuitos, freno de tambor y freno multidisco en baño de aceite en el eje delantero
Freno de estacionamiento	Sistema de freno negativo con acción sobre el freno de tambor	Sistema de freno negativo en el eje delantero con acción sobre los frenos multidisco bañados en aceite

El sistema de frenos corresponde a la reglamentación según el StVZO (reglamento sobre permisos de circulación alemán).



Dirección

Tipo	Dirección estéreo, articulación central oscilante con elementos de amortiguación en combinación con una dirección por manguetas en el eje trasero
Ángulo de articulación	30° hacia cada lado
Ángulo de oscilación – articulación	8° hacia cada lado
Presión máx. de servicio	bar 180



Sistema hidráulico de trabajo

	L 507	L 509
Tipo	Bomba de ruedas dentadas para alimentación de hidráulica de trabajo y sistema de dirección (mediante válvula de prioridad)	
Refrigeración	Refrigeración del aceite hidráulico por medio de ventilador regulados termostáticamente	
Filtrado	Filtro de aspiración de retorno en el depósito hidráulico	
Sistema de control	Joystick, servomando hidráulico, 1. y 2. función hidráulica adicional controlada eléctricamente proporcional	
Función de elevación	Elevación, posición neutra, bajada Posición flotante mediante enclavamiento mediante joystick Liebherr, desconexión de fin de elevación automático opcional	
Función de volteo	Carga, posición neutra, descarga Retorno automático de cazo opcional	
Caudal máx.	l/min. 70	93
Presión máx. de servicio	bar 230	210



Equipo de trabajo

	L 507	L 509
Cinemática	Potente cinemática en Z con un cilindro de volteo, dispositivo hidráulico de enganche rápido de serie	
Ciclos de trabajo con carga nominal	CZ	CZ
Elevar	s 4,9	5,6
Volcar	s 1,7	2,0
Bajar (en vacío)	s 3,5	4,1



Cabina del operador

Tipo	Cabina con alojamiento elástico e insonorizada. Protección antivuelco ROPS de acuerdo con las normas EN ISO 3471/EN 474-1 Protección contra caída de objetos FOPS de acuerdo con las normas EN ISO 3449/EN 474-1, cat. II Puerta del operador con 180° de ángulo de apertura con luna fija, lado derecho ventanilla giratoria con sistema de apertura mínima de 12° o apertura de 180°, vidrio de seguridad de una hoja ESG, luneta trasera con calefacción ESG, todas las lunas están tintadas. Columna de dirección con regulación continua opcional
Asiento Liebherr	Asiento "Standard" vibroamortiguado con 5 opciones de ajuste (con suspensión mecánica, ajustable al peso del operador), joystick Liebherr montado de serie en el asiento
Calefacción y ventilación	Sistema de aire frío/aire circulante, calefacción por agua de refrigeración, la disposición de las toberas permite eliminar rápidamente el hielo y el empañamiento de las lunas, luneta trasera con calefacción eléctrica



Nivel sonoro

	L 507	L 509
Nivel de presión acústica ISO 6396		
L _{pA} (en la cabina)	dB(A) 73	73
Nivel de potencia acústica 2000/14/CE		
L _{WA} (exterior)	dB(A) 101	101



Capacidades de llenado

	L 507 Stereo	L 507 Speeder	L 509 Stereo	L 509 Speeder
Aceite del motor (con cambio de filtro)	l 10,2	10,2	10,2	10,2
Transmisión/ Diferencial eje trasero	l 0,8	1,3	0,8	1,3
Refrigerante	l 9	9	9	9
Eje delantero/ Diferencial	l 4,7	3,7	6,3	6,8
Eje trasero/ Diferencial	l 3,5	4,3	5,7	6
Eje delantero/ Cubos de rueda	l 1,4	1,4	1,4	1,4
Eje trasero/ Cubos de rueda	l 1,4	1,4	1,4	1,4
Depósito hidráulico	l 65	65	65	65
Sistema hidráulico, total	l 102	102	102	102

Dimensiones

Cinématica en Z

L 507 / L 509

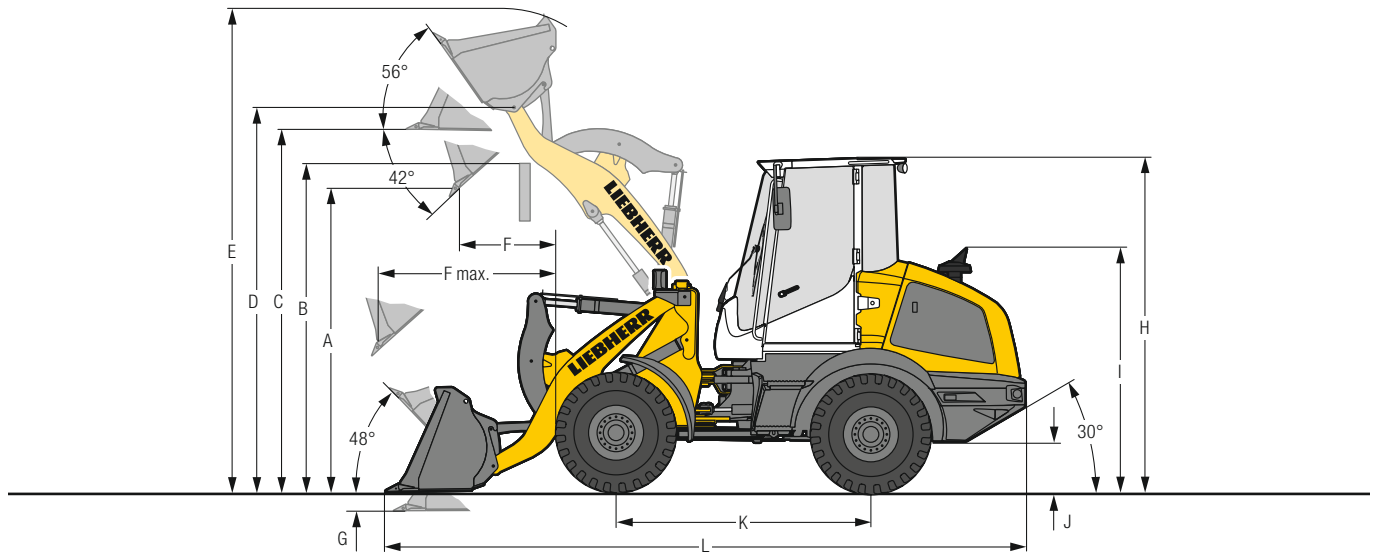

Cazo de movimiento de tierras

		L 507		L 509	
		STD	CZ-CER	STD	HL
Geometría de carga					
Herramienta de corte		Z	Z	Z	Z
Longitud del brazo de elevación	mm	2.150	2.250	2.560	2.560
Capacidad de cazo según ISO 7546**	m ³	0,9	1,2	1,0	1,0
Peso específico del material	t/m ³	1,8	1,8	1,8	1,8
Ancho de cazo	mm	2.050	2.330	2.100	2.100
A	Altura de vaciado a altura de elevación máx. y ángulo de descarga de 42°	mm	2.550	2.645	3.145
B	Altura rebasable	mm	2.870	3.000	3.450
C	Altura máx. base del cazo	mm	3.015	3.145	3.585
D	Altura máx. centro de giro del cazo	mm	3.215	3.345	3.785
E	Altura máx. borde superior del cazo	mm	4.040	4.260	4.680
F	Alcance con altura de elevación máx. y ángulo de descarga de 42°	mm	815	910	875
F máx.	Alcance máx. con ángulo de descarga de 42°	mm	1.500	1.645	1.935
G	Profundidad de excavación	mm	80	95	110
H	Altura de la cabina del operador	mm	2.780	2.810	2.810
I	Altura al tubo de escape	mm	2.030	2.060	2.060
J	Distancia hasta el suelo	mm	285	295	295
K	Distancia entre ejes	mm	2.150	2.300	2.300
L	Longitud total	mm	5.495	5.815	6.170
	Radio de giro resp. al borde ext. del cazo	mm	3.885	4.225	4.325
	Fuerza de rotura (SAE)	kN	48	55	59
	Carga de vuelco en línea*	kg	4.070	4.850	4.100
	Carga de vuelco totalmente articulada*	kg	3.750	4.430	3.750
	Peso operativo*	kg	5.550	6.390	6.630
	Tamaño de los neumáticos	365/70R18 L2		405/70R18 L2	

* Los valores indicados son válidos con los neumáticos arriba mencionados, incluidos todos los lubricantes, el depósito de combustible lleno, la cabina ROPS/FOPS y el operador. El tamaño de los neumáticos y los equipos adicionales afectan al peso operativo y la carga de vuelco. (Carga de vuelco totalmente articulada según ISO 14397-1)

** En la práctica la capacidad del cazo puede rebasar en aproximadamente un 10% el cálculo según ISO 7546. El grado de llenado del cazo depende del material correspondiente – ver página 22.

STD = Longitud estándar de brazo de elevación

HL = High Lift

CZ-CER = Cinématica en Z incl. dispositivo de enganche rápido

Z = Portadientes soldados con las puntas de los dientes desmontables

Equipo

Cazo para material ligero

L 507 / L 509

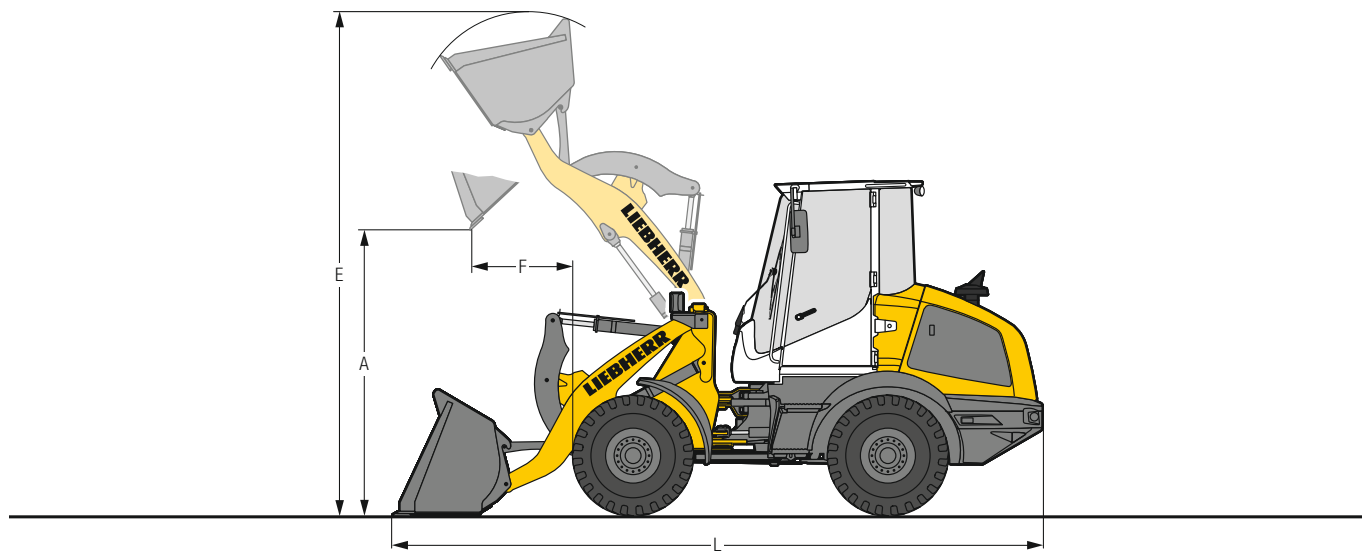

Peso a granel grande



		L 507		L 509		
		STD	STD	STD	STD	HL
Geometría de carga		CZ-CER	CZ-CER	CZ-CER	CZ-CER	CZ-CER
Herramienta de corte		CIA	CIA	CIA	CIA	CIA
Capacidad de cazo	m ³	1,2	1,6	1,6	2,0	1,6
Peso específico del material	t/m ³	1,4	1,0	1,3	1,0	1,0
Ancho de cazo	mm	2.330	2.400	2.400	2.400	2.400
A Altura de vaciado a altura máx. de elevación	mm	2.510	2.420	2.550	2.465	3.005
E Altura máx. al borde superior cazo	mm	4.130	4.205	4.330	4.485	4.780
F Alcance con altura máx. de elevación	mm	840	870	935	1.040	950
L Longitud total	mm	5.465	5.580	5.820	5.960	6.210
Carga de vuelco en línea*	kg	3.920	3.825	4.700	4.620	3.955
Carga de vuelco totalmente articulada*	kg	3.575	3.490	4.275	4.200	3.600
Peso operativo*	kg	5.675	5.730	6.455	6.465	6.765
Tamaño de los neumáticos		365/70R18 L2		405/70R18 L2		

* Los valores indicados son válidos con los neumáticos arriba mencionados, incluidos todos los lubricantes, el depósito de combustible lleno, la cabina ROPS/FOPS y el operador. El tamaño de los neumáticos y los equipos adicionales afectan al peso operativo y la carga de vuelco. (Carga de vuelco totalmente articulada según ISO 14397-1)

- STD = Longitud estándar de brazo de elevación
- HL = High Lift
- CZ-CER = Cinemática en Z incl. dispositivo de enganche rápido
- CIA = Cuchilla inferior atonillada

Equipo

Cazo 4 en 1

L 507 / L 509

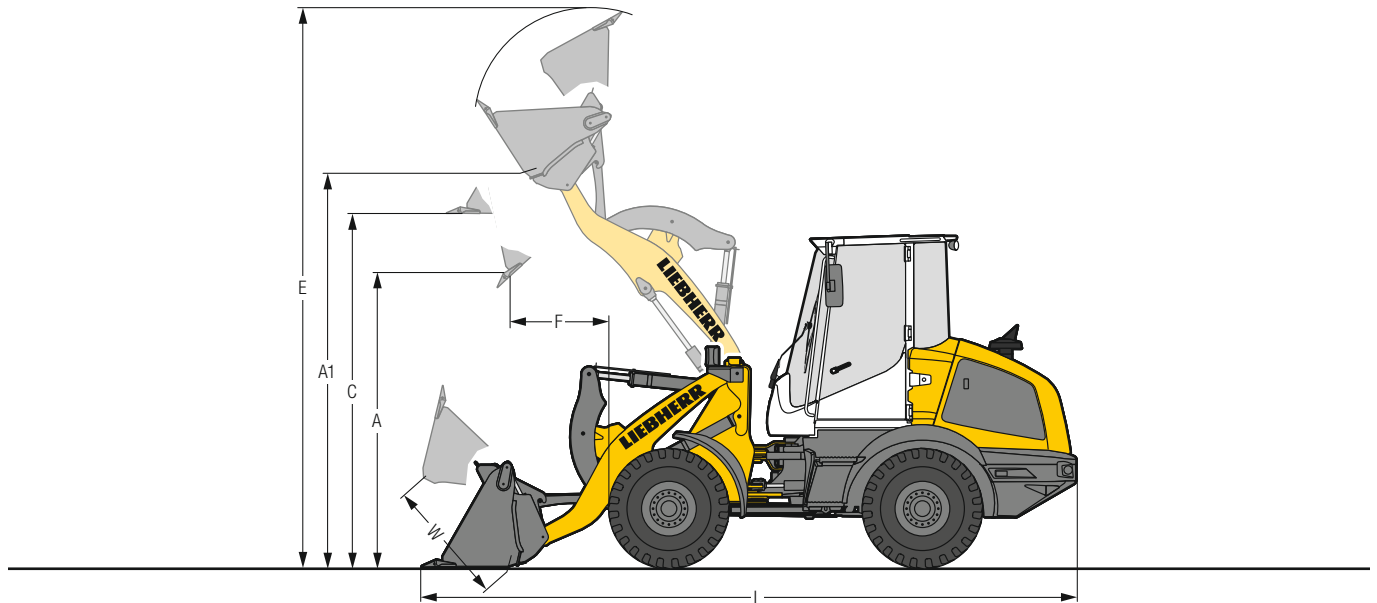

Cazo 4 en 1



	L 507		L 509	
	STD		STD	HL
Geometría de carga	CZ-CER		CZ-CER	CZ-CER
Herramienta de corte	Z		Z	Z
Capacidad de cazo	m ³	0,8	1,1	0,9
Peso específico del material	t/m ³	1,8	1,8	1,8
Ancho de cazo	mm	2.100	2.200	2.100
A Altura de vaciado a altura de elevación máx. y ángulo de descarga de 42°	mm	2.545	2.630	3.155
A1 Altura de vaciado máx. con cazo abierto	mm	3.230	3.360	3.800
C Altura máx. base del cazo	mm	2.950	3.080	3.520
E Altura máx. borde superior del cazo	mm	4.720	4.930	5.285
F Alcance con altura de elevación máx. y ángulo de descarga de 42°	mm	880	990	930
L Longitud total	mm	5.585	5.905	6.205
W Abertura	mm	960	960	960
Radio de giro resp. al borde ext. del cazo	mm	3.975	4.220	4.310
Carga de vuelco en línea*	kg	3.550	4.270	3.740
Carga de vuelco totalmente articulada*	kg	3.240	3.885	3.400
Peso operativo*	kg	5.835	6.660	6.875
Tamaño de los neumáticos		365/70R18 L2	405/70R18 L2	

* Los valores indicados son válidos con los neumáticos arriba mencionados, incluidos todos los lubricantes, el depósito de combustible lleno, la cabina ROPS/FOPS y el operador. El tamaño de los neumáticos y los equipos adicionales afectan al peso operativo y la carga de vuelco. (Carga de vuelco totalmente articulada según ISO 14397-1)

STD = Longitud estándar de brazo de elevación

HL = High Lift

CZ-CER = Cinemática en Z incl. dispositivo de enganche rápido

Z = Portadientes soldados con las puntas de los dientes desmontables

Equipo

Horquilla de carga

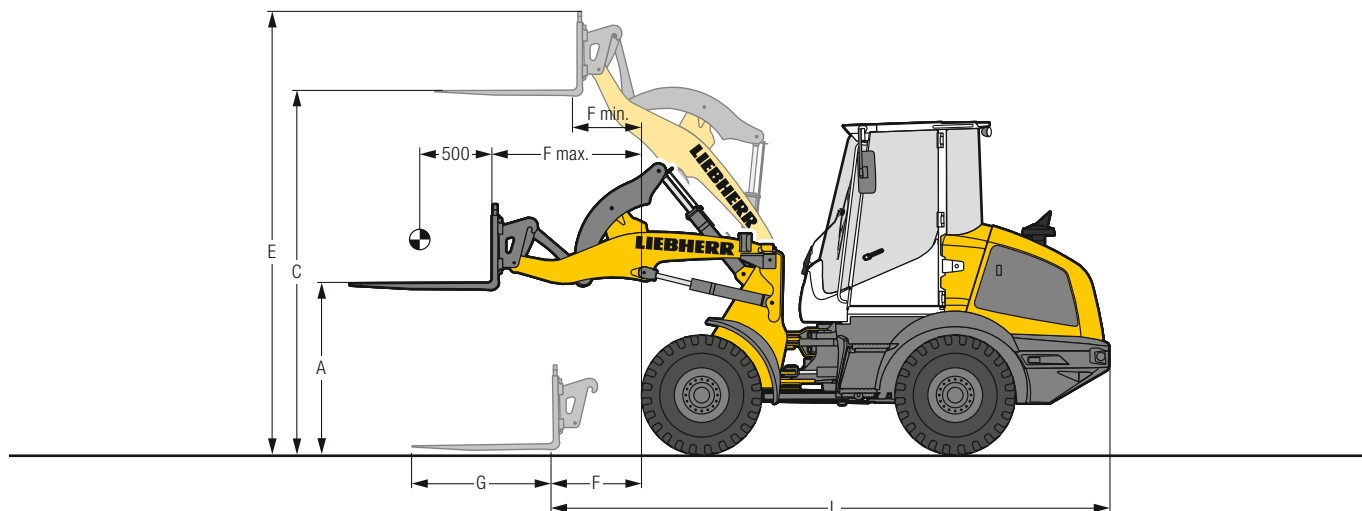

FEM II Horquilla de carga

		L 507		L 509	
		STD	CZ-CER	STD	HL
Geometría de carga					
A	Altura de elevación con alcance máx.	mm	1.450	1.500	1.490
C	Altura de elevación máx.	mm	3.045	3.175	3.615
E	Altura máx. sobre portahorquilla	mm	3.715	3.840	4.280
F	Alcance en posición de carga	mm	740	810	1.200
F máx.	Alcance máx. posible	mm	1.235	1.330	1.640
F mín.	Alcance con altura de elevación máx.	mm	525	570	500
G	Longitud de las púas	mm	1.200	1.200	1.200
L	Longitud total máquina base	mm	4.825	5.040	5.425
	Carga de vuelco en línea *	kg	3.215	3.840	3.400
	Carga de vuelco totalmente articulada *	kg	2.930	3.500	3.090
	Carga útil permitida sobre terreno accidentado = 60% de la carga de vuelco articulada estática ³⁾	kg	1.820	2.100	1.850
	Carga útil permitida sobre terreno llano = 80% de la carga de vuelco articulada estática ³⁾	kg	2.300 ¹⁾	2.500 ²⁾	2.470
	Peso operativo *	kg	5.445	6.175	6.490
	Tamaño de los neumáticos		365/70R18 L2	405/70R18 L2	

* Los valores indicados son válidos con los neumáticos arriba mencionados, incluidos todos los lubricantes, el depósito de combustible lleno, la cabina ROPS/FOPS y el operador. El tamaño de los neumáticos y los equipos adicionales afectan al peso operativo y la carga de vuelco. (Carga de vuelco totalmente articulada según ISO 14397-1)

¹⁾ Carga útil limitada por los cilindros de volteo – carga máx. del portahorquilla FEM II 2.500 kg

²⁾ Con el portahorquillas FEM II y las horquillas se limita el peso de la carga útil a 2.500 kg

³⁾ Según EN 474-3

STD = Longitud estándar de brazo de elevación

HL = High Lift

CZ-CER = Cinemática en Z incl. dispositivo de enganche rápido

Gama de cazos

L 507

Cine-mática	Cazo	Densidad del material (t/m³)									
		0,4	0,6	0,8	1,0	1,2	1,4	1,6	1,8	2,0	
CZ-CER	CE 0,9 m³							1,0			0,9
	CML 1,2 m³					1,3					1,2
		1,6 m³			1,8						1,6
	4en1 0,8 m³							0,9			0,8

L 509

Cine-mática	Cazo	Densidad del material (t/m³)									
		0,4	0,6	0,8	1,0	1,2	1,4	1,6	1,8	2,0	
CZ-CER	CE 1,2 m³							1,3			1,2
	CML 1,6 m³					1,8					1,6
		2,0 m³			2,2						2,0
	4en1 1,1 m³							1,2			1,1
CZ-CER-HL	CE 1,0 m³							1,1			1,0
	CML 1,6 m³			1,8							1,6
	4en1 0,9 m³							1,0			0,9

Carga de cazo

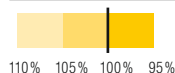

Cinemática

CZ-CER	Cinemática en Z con dispositivo de enganche rápido, longitud estándar
CZ-CER-HL	Cinemática en Z con dispositivo de enganche rápido, High Lift

Cazo

CE	Cazo estándar (Cazo de movimiento de tierras)
CML	Cazo para material ligero
4en1	Cazo 4 en 1

Pesos a granel y valores indicativos para el grado de llenado del cazo

		t/m³	%			t/m³	%			t/m³	%
Gravilla	húmeda	1,9	105	Tierra	seca	1,3	115	Residuos de vidrio	rotos	1,4	100
	seca	1,6	105		excavada húmeda	1,6	110		enteros	1,0	100
	gravilla fragmentada	1,5	100	Tierra vegetal		1,1	110	Compost	seco	0,8	105
Arena	seca	1,5	105	Basalto		1,95	100	húmedo	1,0	110	
	mojada	1,9	110	Granito		1,8	95	Madera troceada / Serrín		0,5	110
Arena gruesa	seca	1,7	105	Piedra arenisca		1,6	100	Papel	triturado / suelto	0,6	110
	húmeda	2,0	100	Esquistos		1,75	100	papel viejo / cartón	1,0	110	
Arena y Arcilla		1,6	110	Bauxita		1,4	100	Carbón	pesado	1,2	110
Arcilla	natural	1,6	110	Piedra caliza		1,6	100	ligero	0,9	110	
	dura	1,4	110	Yeso	fragmentado	1,8	100	Basura	basura doméstica	0,5	100
Arcilla y Gravilla	seca	1,4	110	Coque		0,5	110	residuos voluminosos	1,0	100	
	húmeda	1,6	100	Escorias	fragmentadas	1,8	100				

Neumáticos



Tipos de neumático

	Tamaño y código de perfil		Variación del peso operativo	Ancho de la cargadora sobre neumáticos	Variación de las medidas verticales*	Aplicación
			kg	mm	mm	
L 507						
Dunlop	365/70R18 SP T9	L2	- 16	1.920	1	Arena, Grava, Guijarros, Asfalto (todas las condiciones del terreno)
Dunlop	405/70R18 SP T9	L2	40	1.950	24	Arena, Grava, Guijarros, Asfalto (todas las condiciones del terreno)
Dunlop	365/80R20 SP T9	L2	60	1.910	56	Arena, Grava, Guijarros, Asfalto (todas las condiciones del terreno)
Dunlop	405/70R20 SP T9	L2	96	1.950	50	Arena, Grava, Guijarros, Asfalto (todas las condiciones del terreno)
Dunlop	15.5/55R18 SP PG7	L2	- 32	1.920	- 28	Arena, Grava, Guijarros, Asfalto (todas las condiciones del terreno)
Firestone	340/80R18 Duraforce UT	L3	21	1.900	15	Grava, Guijarros, Asfalto, Industria (todas las condiciones del terreno)
Firestone	405/70R18 Duraforce UT	L3	92	1.960	23	Grava, Guijarros, Asfalto, Industria (todas las condiciones del terreno)
Firestone	365/80R20 Duraforce UT	L3	80	1.920	53	Grava, Guijarros, Asfalto, Industria (todas las condiciones del terreno)
Firestone	400/70R20 Duraforce UT	L3	122	1.950	43	Grava, Guijarros, Asfalto, Industria (todas las condiciones del terreno)
Firestone	400/70R20 R8000 UT	L2	99	1.950	43	Movimiento de tierras, Prados y pastos (todas las condiciones del terreno)
Michelin	9.00R20 X MINE D2	L5	324	1.900	47	Roca, chatarra, Reciclado (suelo firme)
Michelin	400/70R20 BIBLOAD	L3	96	1.950	38	Grava, Asfalto, Industria (suelo firme)
Michelin	400/70R20 XMCL	L2	112	1.960	44	Movimiento de tierras, Prados y pastos (todas las condiciones del terreno)
Mitas	365/70R18 EM-01	L2	0	1.920	0	Grava, Guijarros, Asfalto (todas las condiciones del terreno)
Mitas	365/80R20 EM-01	L2	72	1.920	52	Grava, Guijarros, Asfalto (todas las condiciones del terreno)
Mitas	405/70R18 EM-01	L2	56	1.960	25	Grava, Guijarros, Asfalto (todas las condiciones del terreno)
Mitas	405/70R20 EM-01	L2	92	1.960	50	Grava, Guijarros, Asfalto (todas las condiciones del terreno)
Nokian	400/70R20 Hakkapeliitta TRIL2	L2	112	1.950	48	Neumáticos de invierno, Grava, Guijarros, Asfalto (todas las condiciones del terreno)
Trelleborg	400/70R20 TH400	L2	106	1.950	38	Movimiento de tierras, Prados y pastos (todas las condiciones del terreno)
L 509						
Dunlop	365/80R20 SP T9	L2	4	2.040	31	Arena, Grava, Guijarros, Asfalto (todas las condiciones del terreno)
Dunlop	405/70R18 SP T9	L2	- 16	2.080	- 1	Arena, Grava, Guijarros, Asfalto (todas las condiciones del terreno)
Dunlop	405/70R20 SP T9	L2	40	2.080	25	Arena, Grava, Guijarros, Asfalto (todas las condiciones del terreno)
Dunlop	15.5/55R18 SP PG7	L2	- 88	2.050	- 53	Arena, Grava, Guijarros, Asfalto (todas las condiciones del terreno)
Firestone	365/80R20 Duraforce UT	L3	24	2.050	28	Grava, Guijarros, Asfalto, Industria (todas las condiciones del terreno)
Firestone	400/70R20 Duraforce UT	L3	66	2.080	18	Grava, Guijarros, Asfalto, Industria (todas las condiciones del terreno)
Firestone	405/70R18 Duraforce UT	L3	36	2.090	- 2	Grava, Guijarros, Asfalto, Industria (todas las condiciones del terreno)
Firestone	400/70R20 R8000 UT	L2	43	2.080	18	Movimiento de tierras, Prados y pastos (todas las condiciones del terreno)
Michelin	9.00R20 X MINE D2	L5	268	2.030	22	Roca, Chatarra, Reciclado (suelo firme)
Michelin	400/70R20 BIBLOAD	L3	40	2.080	13	Grava, Asfalto, Industria (suelo firme)
Michelin	400/70R20 XMCL	L2	56	2.090	19	Movimiento de tierras, Prados y pastos (todas las condiciones del terreno)
Mitas	405/70R18 EM-01	L2	0	2.090	0	Grava, Guijarros, Asfalto (todas las condiciones del terreno)
Mitas	365/80R20 EM-01	L2	16	2.050	27	Grava, Guijarros, Asfalto (todas las condiciones del terreno)
Mitas	405/70R20 EM-01	L2	36	2.090	25	Grava, Guijarros, Asfalto (todas las condiciones del terreno)
Nokian	400/70R20 Hakkapeliitta TRIL2	L2	56	2.080	23	Neumáticos de invierno, Grava, Guijarros, Asfalto (todas las condiciones del terreno)
Trelleborg	400/70R20 TH400	L2	50	2.080	13	Movimiento de tierras, Prados y pastos (todas las condiciones del terreno)

* Los valores indicados son datos teóricos y pueden variar en la práctica.

El empleo de medidas de protección contra pinchazos (espumado de neumáticos) o cadenas de protección de los neumáticos debe acordarse con la empresa Liebherr-Werk Bischofshofen GmbH.

Datos técnicos



Motor

	L 514	L 518
Motor diésel	4045HB551	4045HB551
Tipo	Motor en línea refrigerado por agua con turbo-compresor de gases de escape, intercooler	
Cilindros en línea	4	
Procedimiento de sistema de inyección	Inyección electrónica de alta presión Common Rail	
Potencia ISO 9249 ~ SAE J1349	kW/CV 76/103 a r/min 2.000	76/103 2.000
Potencia nominal ISO 14396/ ECE-R.120	kW/CV 76/103	76/103
Régimen nominal	a r/min 2.400	2.400
Par máx.	Nm 420	420
ISO 14396	a r/min 1.400	1.400
Cilindrada	litros 4,5	4,5
Diámetro/Carrera	mm 106/127	106/127
Nivel V	De conformidad con el Reglamento (UE) 2016 / 1628	
Depuración de gases de escape	Tecnología SCR y sistema cerrado de filtro de partículas diésel	
Depósito de combustible	litros 155	155
Depósito de urea	litros 18	18
Instalación filtro de aire	Filtro de aire seco con elemento filtrante principal y de seguridad	
Instalación eléctrica	Tensión de servicio V 12 12	
Batería	Ah 100	100
Generador	V/A 12/90	12/90
Starter	V/kW 12/4,2	12/4,2



Traslación

	L 514 Stereo L 518 Stereo	L 514 Speeder L 518 Speeder
Accionamiento hidrostático de traslación	Tipo Continuo, bomba de caudal variable de plato oscilante y motor de pistones axiales en circuito cerrado	
Filtrado	Filtro de aspiración de retorno para el circuito cerrado	
Sistema de control	Control del accionamiento de traslación a través del acelerador y del pedal inch (pedal de control de la fuerza de tracción). El pedal inch permite la transmisión continua de la fuerza de tracción y de empuje con el motor al máximo régimen de revoluciones. Accionamiento de la marcha adelante y marcha atrás a través del joystick Liebherr	
Velocidades de marcha	Velocidad 1: 0 – 8 km/h Velocidad 2: 0 – 25 km/h adelante y atrás con neumáticos tamaño 17.5R25 ¡Los datos sobre velocidad son válidos con los neumáticos estándar indicados para los modelos de cargadora respectivos!	Velocidad 1: 0 – 18 km/h Velocidad 2: 0 – 40 km/h

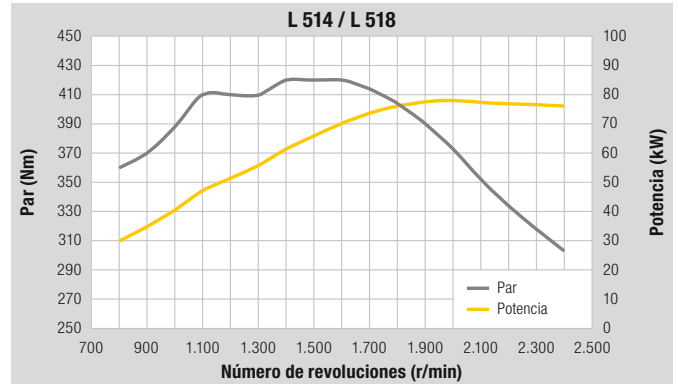

Ejes

	L 514	L 518
Tracción a las cuatro ruedas	Rígido	
Eje delantero	Dirección por manguetas, montado sobre cojinete oscilante con un ángulo de oscilación de 5° a cada lado	
Eje trasero	Dirección por manguetas, montado sobre cojinete oscilante con un ángulo de oscilación de 5° a cada lado	
Altura de obstáculo rebasable	mm 600	600
	todas las ruedas permanecen en contacto con el suelo	
Diferenciales	Diferenciales de discos múltiples autoblocantes en un 45% en ambos ejes, automáticos	
Transmisión a los ejes	Reductor planetario en los cubos de rueda	
Ancho de vía	1.870 mm con los neumáticos estándar	



Frenos

	L 514 Stereo L 518 Stereo	L 514 Speeder L 518 Speeder
Freno de servicio	Mecanismo hidrostático de traslación, sin desgaste, con acción sobre las 4 ruedas, adicionalmente freno de tambor de accionamiento hidráulico	Mecanismo hidrostático de traslación, sin desgaste, con acción sobre las 4 ruedas, adicionalmente sistema de freno de dos circuitos, freno de tambor y freno multidisco en baño de aceite en el eje delantero
Freno de estacionamiento	Sistema de freno negativo con acción sobre el freno de tambor	Sistema de freno negativo en el eje delantero con acción sobre los frenos multidisco bañados en aceite

El sistema de frenos corresponde a la reglamentación según el StVZO (reglamento sobre permisos de circulación alemán).



Dirección

Tipo	Dirección estéreo, articulación central oscilante con elementos de amortiguación en combinación con una dirección por manguetas en el eje trasero
Ángulo de articulación	30° hacia cada lado
Ángulo de oscilación – articulación	5° hacia cada lado
Presión máx. de servicio	bar 180



Sistema hidráulico de trabajo

	L 514	L 518
Tipo	Bomba de ruedas dentadas para alimentación de hidráulica de trabajo y sistema de dirección (mediante válvula de prioridad)	
Refrigeración	Refrigeración del aceite hidráulico por medio de ventilador regulados termostáticamente	
Filtrado	Filtro de retorno en el depósito hidráulico	
Sistema de control	Joystick, servomando hidráulico, con distribución de caudal independiente de la carga, 1. y 2. función hidráulica adicional controlada eléctricamente proporcional	
Función de elevación	Elevación, posición neutra, bajada Posición flotante mediante enclavamiento mediante joystick Liebherr, desconexión de fin de elevación automático opcional	
Función de volteo	Carga, posición neutra, descarga Retorno automático de cazo	
Caudal máx.	l/min. 115	115
Presión máx. de servicio	bar 240	280



Equipo de trabajo

	L 514	L 518
Cinemática	Potente cinemática en Z con un cilindro de volteo, dispositivo hidráulico de enganche rápido opcional	
Puntos de apoyo	Estancos	
Ciclos de trabajo con carga nominal	CZ	CZ
Elevar	s 6,9	6,9
Volcar	s 3,0	3,0
Bajar (en vacío)	s 4,9	4,9



Cabina del operador

Tipo	Cabina con alojamiento elástico e insonorizada. Protección antivuelco ROPS de acuerdo con las normas EN ISO 3471/EN 474-1 Protección contra caída de objetos FOPS de acuerdo con las normas EN ISO 3449/EN 474-1, cat. II Puerta del operador con 180° de ángulo de apertura con luna fija, lado derecho ventanilla giratoria con sistema de apertura mínima de 12° o apertura de 180°, vidrio de seguridad de una hoja ESG, luneta trasera con calefacción ESG, todas las lunas están tintadas. Columna de dirección con regulación continua
Asiento Liebherr	Asiento "Standard" vibroamortiguado con 5 opciones de ajuste (con suspensión mecánica, ajustable al peso del operador), joystick Liebherr montado de serie en el asiento
Calefacción y ventilación	Sistema de aire frío/aire circulante, calefacción por agua de refrigeración, la disposición de las toberas permite eliminar rápidamente el hielo y el empañamiento de las lunas, luneta trasera con calefacción eléctrica



Nivel sonoro

	L 514	L 518
Nivel de presión acústica ISO 6396		
L _{pA} (en la cabina)	dB(A) 70	70
Nivel de potencia acústica 2000/14/CE		
L _{WA} (exterior)	dB(A) 101	101



Capacidades de llenado

	L 514 Stereo	L 514 Speeder	L 518 Stereo	L 518 Speeder
Aceite del motor (con cambio de filtro)	l 14	14	14	14
Transmisión/ Diferencial eje trasero	l 1	2	1	2
Refrigerante	l 21	21	21	21
Eje delantero/ Diferencial	l 7,5	7,5	7,5	7,5
Eje trasero/ Diferencial	l 7,5	7,5	7,5	7,5
Eje delantero/ Cubos de rueda	l 1,5	1,5	4	4
Eje trasero/ Cubos de rueda	l 1,5	1,5	4	4
Depósito hidráulico	l 72	72	72	72
Sistema hidráulico, total	l 115	115	115	115

Dimensiones

Cinémática en Z

L 514 / L 518

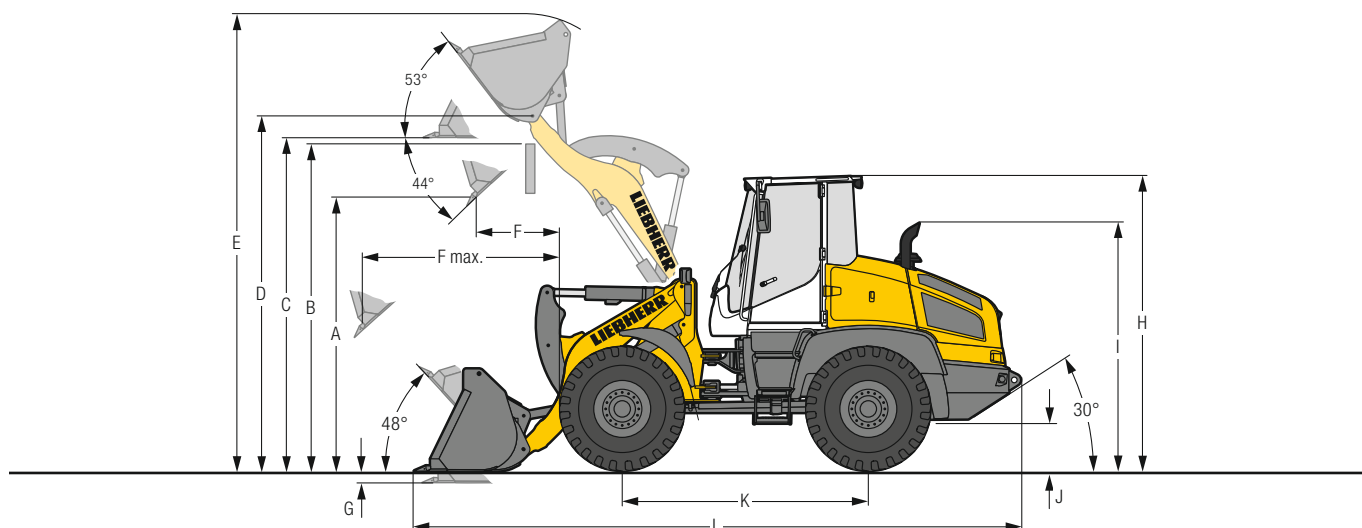

Cazo de movimiento de tierras



		L 514			L 518			
		STD	STD	HL	STD	STD	HL	
Geometría de carga		CZ	CZ-CER	CZ-CER	CZ	CZ-CER	CZ-CER	
Herramienta de corte		Z	Z	Z	Z	Z	Z	
Longitud del brazo de elevación	mm	2.400	2.400	2.645	2.400	2.400	2.645	
Capacidad de cazo según ISO 7546**	m³	1,5	1,4	1,3	1,7	1,5	1,4	
Peso específico del material	t/m³	1,8	1,8	1,6	1,8	1,8	1,6	
Ancho de cazo/Peso de cazo	mm	2.400/620	2.400/590	2.400/540	2.400/655	2.400/565	2.400/590	
A	Altura de vaciado a altura de elevación máx. y ángulo de descarga de 44°	mm	2.915	2.915	3.170	2.875	2.835	3.140
B	Altura rebasable	mm	3.350	3.370	3.645	3.350	3.370	3.645
C	Altura máx. base del cazo	mm	3.490	3.500	3.785	3.485	3.480	3.780
D	Altura máx. centro de giro del cazo	mm	3.720	3.720	4.010	3.720	3.720	4.010
E	Altura máx. borde superior del cazo	mm	4.735	4.795	5.020	4.770	4.805	5.085
F	Alcance con altura de elevación máx. y ángulo de descarga de 44°	mm	820	785	860	865	905	860
F máx.	Alcance máx. con ángulo de descarga de 44°	mm	1.640	1.630	1.915	1.680	1.725	1.935
G	Profundidad de excavación	mm	75	70	125	80	70	125
H	Altura de la cabina del operador	mm	3.080	3.080	3.080	3.080	3.080	3.080
I	Altura al tubo de escape	mm	2.575	2.575	2.575	2.575	2.575	2.575
J	Distancia hasta el suelo	mm	430	430	430	430	430	430
K	Distancia entre ejes	mm	2.600	2.600	2.600	2.600	2.600	2.600
L	Longitud total	mm	6.400	6.360	6.750	6.445	6.500	6.775
	Radio de giro resp. al borde ext. del cazo	mm	4.510	4.450	4.675	4.560	4.565	4.725
	Fuerza de rotura (SAE)	kN	73	68	70	80	75	67
	Carga de vuelco en línea*	kg	6.280	6.095	5.275	7.160	6.860	5.720
	Carga de vuelco totalmente articulada*	kg	5.750	5.575	4.825	6.550	6.280	5.230
	Peso operativo*	kg	8.860	9.070	9.120	9.190	9.320	9.440
	Tamaño de los neumáticos		17.5R25 L3			17.5R25 L3		

* Los valores indicados son válidos con los neumáticos arriba mencionados, incluidos todos los lubricantes, el depósito de combustible lleno, la cabina ROPS/FOPS y el operador. El tamaño de los neumáticos y los equipos adicionales afectan al peso operativo y la carga de vuelco. (Carga de vuelco totalmente articulada según ISO 14397-1)

** En la práctica la capacidad del cazo puede rebasar en aproximadamente un 10% el cálculo según ISO 7546. El grado de llenado del cazo depende del material correspondiente – ver página 30.

STD = Longitud estándar de brazo de elevación

HL = High Lift

CZ = Cinémática en Z

CZ-CER = Cinémática en Z incl. dispositivo de enganche rápido

Z = Portadientes soldados con las puntas de los dientes desmontables

Equipo

Cazo para material ligero

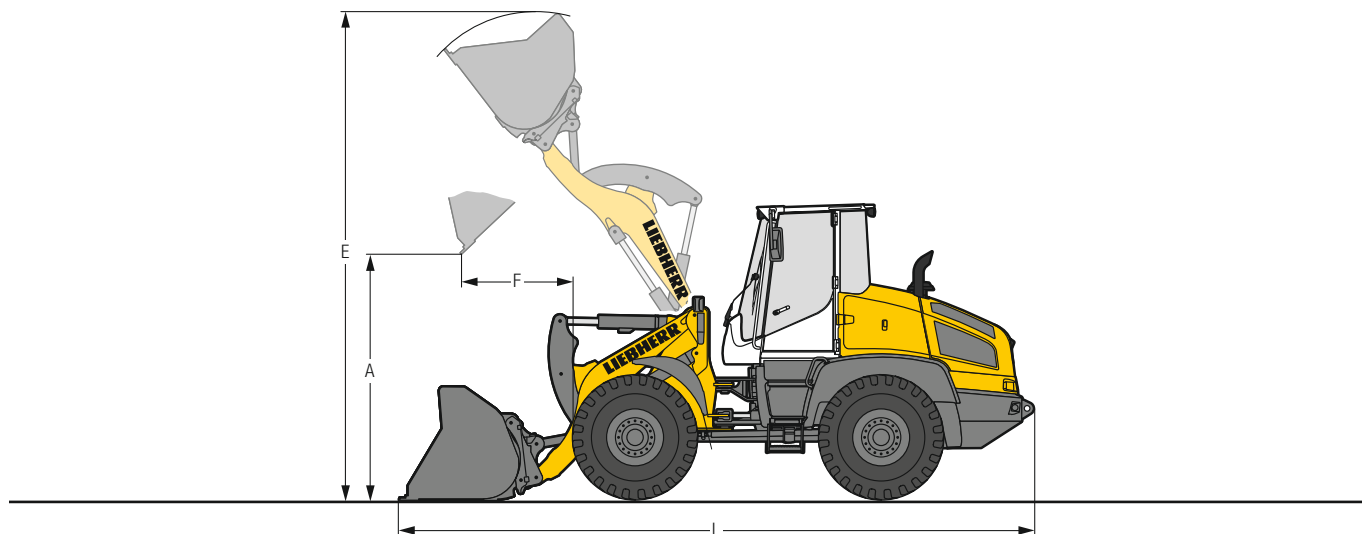

L 514/L 518

Peso a granel grande



	L 514		L 518	
	STD	HL	STD	HL
Geometría de carga	CZ-CER	CZ-CER	CZ-CER	CZ-CER
Herramienta de corte	CIA	CIA	CIA	CIA
Capacidad de cazo	m ³ 2,0	2,0	2,5	2,0
Peso específico del material	t/m ³ 1,3	1,0	1,1	1,2
Ancho de cazo	mm 2.500	2.500	2.500	2.500
A Altura de vaciado a altura máx. de elevación	mm 2.745	3.020	2.630	3.020
E Altura máx. al borde superior cazo	mm 4.970	5.265	5.105	5.265
F Alcance con altura máx. de elevación	mm 1.010	1.020	1.130	1.020
L Longitud total	mm 6.540	6.865	6.730	6.865
Carga de vuelco en línea*	kg 5.680	4.955	6.395	5.370
Carga de vuelco totalmente articulada*	kg 5.200	4.535	5.850	4.915
Peso operativo*	kg 9.250	9.350	9.610	9.625
Tamaño de los neumáticos	17.5R25 L3		17.5R25 L3	

* Los valores indicados son válidos con los neumáticos arriba mencionados, incluidos todos los lubricantes, el depósito de combustible lleno, la cabina ROPS/FOPS y el operador. El tamaño de los neumáticos y los equipos adicionales afectan al peso operativo y la carga de vuelco. (Carga de vuelco totalmente articulada según ISO 14397-1)

STD = Longitud estándar de brazo de elevación
 HL = High Lift
 CZ-CER = Cinemática en Z incl. dispositivo de enganche rápido
 CIA = Cuchilla inferior atonillada

Equipo

Cazo de alto volteo

L 514/L 518

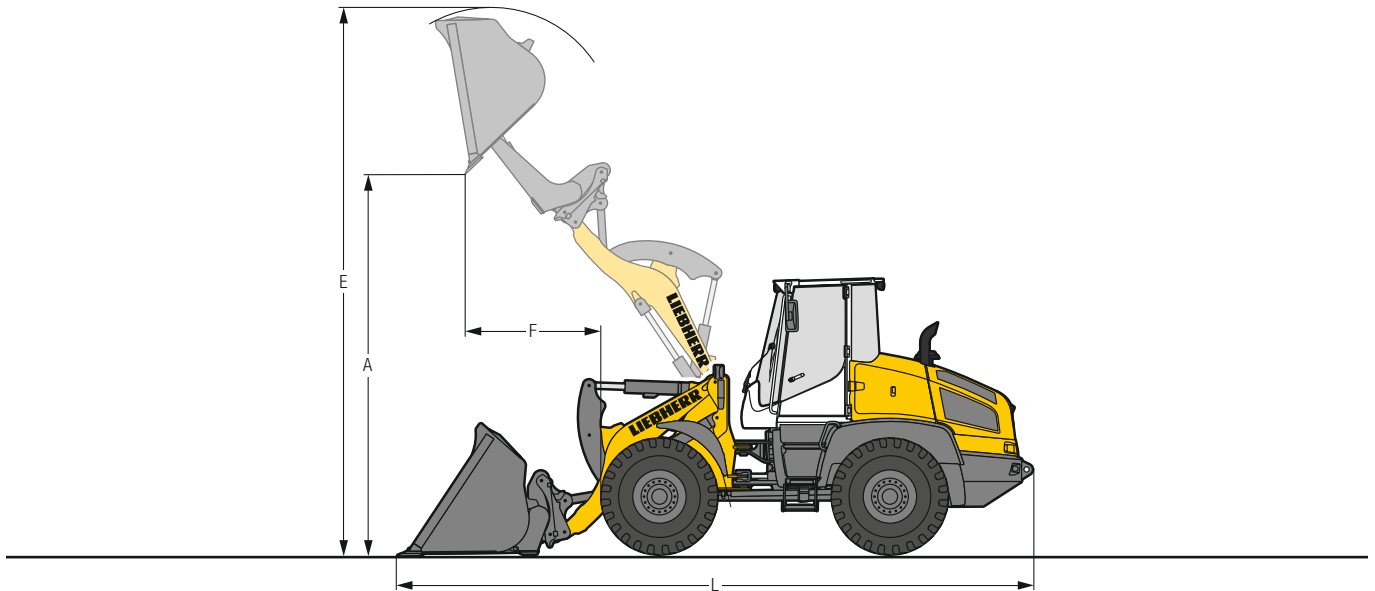

Peso a granel grande



	L 514		L 518	
	STD	HL	STD	HL
Geometría de carga	CZ-CER	CZ-CER	CZ-CER	CZ-CER
Herramienta de corte	CIA	CIA	CIA	CIA
Capacidad de cazo	m ³ 2,2	1,8	2,5	2,0
Peso específico del material	t/m ³ 1,0	1,0	1,0	1,0
Ancho de cazo	mm 2.500	2.200	2.500	2.490
A Altura de vaciado a altura máx. de elevación	mm 4.200	4.580	4.200	4.560
E Altura máx. al borde superior cazo	mm 5.760	6.060	5.850	5.970
F Alcance con altura máx. de elevación	mm 1.400	1.470	1.380	1.490
L Longitud total	mm 6.965	7.300	6.965	7.240
Carga de vuelco en línea*	kg 4.655	4.150	5.600	4.550
Carga de vuelco totalmente articulada*	kg 4.260	3.800	5.120	4.160
Peso operativo*	kg 9.985	9.870	10.280	10.050
Tamaño de los neumáticos	17.5R25 L3		17.5R25 L3	

Peso a granel pequeño



	L 514		L 518	
	STD	HL	STD	HL
Geometría de carga	CZ-CER	CZ-CER	CZ-CER	CZ-CER
Herramienta de corte	CIA	CIA	CIA	CIA
Capacidad de cazo	m ³ 3,5	3,0	4,0	3,5
Peso específico del material	t/m ³ 0,5	0,5	0,5	0,5
Ancho de cazo	mm 2.700	2.700	2.700	2.700
A Altura de vaciado a altura máx. de elevación	mm 4.295	4.410	4.275	4.615
E Altura máx. al borde superior cazo	mm 6.045	6.115	6.200	6.355
F Alcance con altura máx. de elevación	mm 1.540	1.400	1.525	1.560
L Longitud total	mm 7.170	7.235	7.170	7.500
Carga de vuelco en línea*	kg 4.455	4.125	5.495	4.230
Carga de vuelco totalmente articulada*	kg 4.075	3.770	5.025	3.870
Peso operativo*	kg 9.935	9.930	10.445	10.305
Tamaño de los neumáticos	17.5R25 L3		17.5R25 L3	

* Los valores indicados son válidos con los neumáticos arriba mencionados, incluidos todos los lubricantes, el depósito de combustible lleno, la cabina ROPS/FOPS y el operador. El tamaño de los neumáticos y los equipos adicionales afectan al peso operativo y la carga de vuelco. (Carga de vuelco totalmente articulada según ISO 14397-1)

STD = Longitud estándar de brazo de elevación
HL = High Lift

CZ-CER = Cinemática en Z incl. dispositivo de enganche rápido
CIA = Cuchilla inferior atornillada

Equipo

Horquilla de carga

L 514 / L 518

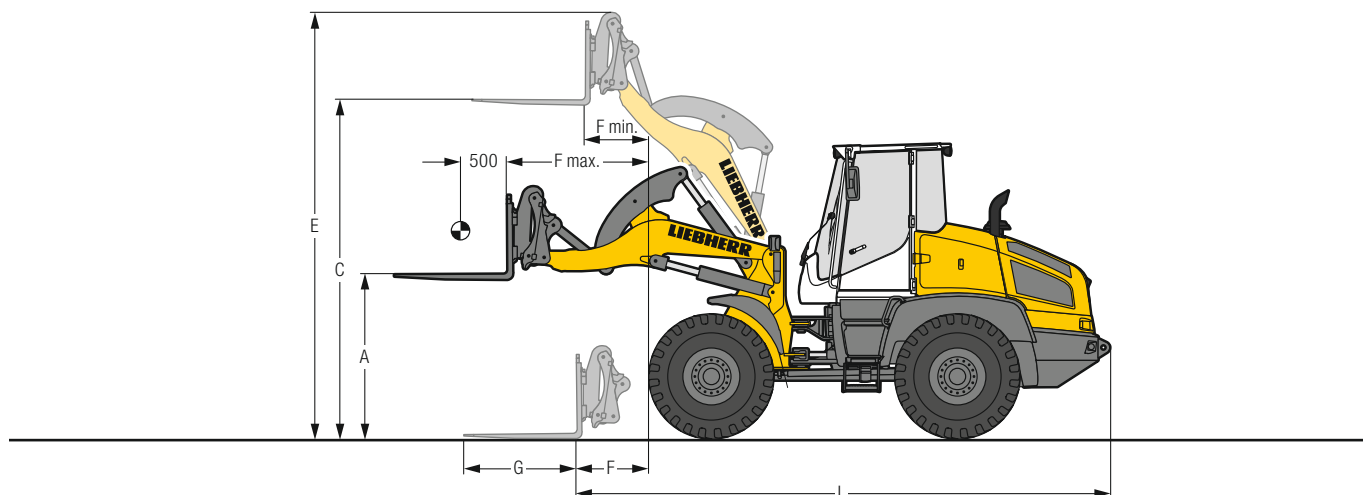

FEM III Horquilla de carga



		L 514		L 518	
		STD	HL	STD	HL
	Geometría de carga	CZ-CER	CZ-CER	CZ-CER	CZ-CER
A	Altura de elevación con alcance máx.	mm	1.745	1.725	1.745
C	Altura de elevación máx.	mm	3.575	3.865	3.865
E	Altura máx. sobre portahorquilla	mm	4.495	4.785	4.785
F	Alcance en posición de carga	mm	765	1.095	765
F máx.	Alcance máx. posible	mm	1.460	1.705	1.460
F mín.	Alcance con altura de elevación máx.	mm	615	645	615
G	Longitud de las púas	mm	1.200	1.200	1.200
L	Longitud total máquina base	mm	5.640	5.970	5.640
	Carga de vuelco en línea *	kg	4.500	3.980	5.145
	Carga de vuelco totalmente articulada *	kg	4.120	3.640	4.700
	Carga útil permitida sobre terreno accidentado = 60% de la carga de vuelco articulada estática ¹⁾	kg	2.475	2.185	2.825
	Carga útil permitida sobre terreno llano = 80% de la carga de vuelco articulada estática ¹⁾	kg	3.300	2.900	3.765
	Peso operativo *	kg	8.930	9.030	9.200
	Tamaño de los neumáticos		17.5R25 L3		17.5R25 L3

* Los valores indicados son válidos con los neumáticos arriba mencionados, incluidos todos los lubricantes, el depósito de combustible lleno, la cabina ROPS/FOPS y el operador. El tamaño de los neumáticos y los equipos adicionales afectan al peso operativo y la carga de vuelco. (Carga de vuelco totalmente articulada según ISO 14397-1)

¹⁾ Según EN 474-3

STD = Longitud estándar de brazo de elevación

HL = High Lift

CZ-CER = Cinemática en Z incl. dispositivo de enganche rápido

Gama de cazos

L 514 / L 518

L 514

Cine- mática	Cazo	Densidad del material (t/m³)	Densidad del material (t/m³)								
			0,4	0,6	0,8	1,0	1,2	1,4	1,6	1,8	2,0
CZ	CE	1,5 m³								1,7	1,5
	CE	1,4 m³								1,5	1,4
CZ-CER	CML	2,0 m³							2,2	2,0	
	CAV	2,2 m³			2,4	2,2					
		3,5 m³	3,5								
CZ-CER-HL	CE	1,3 m³							1,4	1,3	
	CAV	2,0 m³			2,2	2,0					
	CAV	1,8 m³			2,0	1,8					
		3,0 m³	3,0								

L 518

Cine- mática	Cazo	Densidad del material (t/m³)	Densidad del material (t/m³)								
			0,4	0,6	0,8	1,0	1,2	1,4	1,6	1,8	2,0
CZ	CE	1,7 m³								1,9	1,7
	CE	1,5 m³								1,7	1,5
CZ-CER	CML	2,5 m³							2,8	2,5	
	CAV	2,5 m³			2,8	2,5					
		4,0 m³	4,0								
CZ-CER-HL	CE	1,4 m³							1,5	1,4	
	CML	2,0 m³						2,2	2,0		
	CAV	2,0 m³			2,2	2,0					
		3,5 m³	3,5								

Carga de cazo

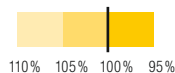

Cinemática

CZ	Cinemática en Z, longitud estándar
CZ-CER	Cinemática en Z con dispositivo de enganche rápido, longitud estándar
CZ-CER-HL	Cinemática en Z con dispositivo de enganche rápido, High Lift

Cazo

CE	Cazo estándar (Cazo de movimiento de tierras)
CML	Cazo para material ligero
CAV	Cazo de alto volteo

Pesos a granel y valores indicativos para el grado de llenado del cazo

		t/m³	%			t/m³	%			t/m³	%
Gravilla	húmeda	1,9	105	Tierra	seca	1,3	115	Residuos de vidrio	rotos	1,4	100
	seca	1,6	105		excavada húmeda	1,6	110		enteros	1,0	100
	gravilla fragmentada	1,5	100	Tierra vegetal		1,1	110	Compost	seco	0,8	105
Arena	seca	1,5	105	Basalto		1,95	100	húmedo	1,0	110	
	mojada	1,9	110	Granito		1,8	95	Madera troceada / Serrín		0,5	110
Arena gruesa	seca	1,7	105	Piedra arenisca		1,6	100	Papel	triturado / suelto	0,6	110
	húmeda	2,0	100	Esquistos		1,75	100	papel viejo / cartón	1,0	110	
Arena y Arcilla		1,6	110	Bauxita		1,4	100	Carbón	pesado	1,2	110
Arcilla	natural	1,6	110	Piedra caliza		1,6	100	ligero	0,9	110	
	dura	1,4	110	Yeso	fragmentado	1,8	100	Basura	basura doméstica	0,5	100
Arcilla y Gravilla	seca	1,4	110	Coque		0,5	110	residuos voluminosos	1,0	100	
	húmeda	1,6	100	Escorias	fragmentadas	1,8	100				

Neumáticos



Tipos de neumático

	Tamaño y código de perfil		Variación del peso operativo kg	Ancho de la cargadora sobre neumáticos mm	Variación de las medidas verticales* mm	Aplicación
L 514						
Bridgestone	550/65R25 VTS	L3	377	2.470	12	Grava, Guijarros (todas las condiciones del terreno)
Bridgestone	17.5R25 VSDL	L5	628	2.360	57	Roca, Chatarra, Reciclado (suelo firme)
Goodyear	17.5R25 RL-4K	L4	545	2.370	42	Grava, Industria, Roca (suelo firme)
Goodyear	17.5R25 RL-5K	L5	669	2.370	42	Roca, Chatarra, Reciclado (suelo firme)
Michelin	17.5R25 XLD D2A	L5	354	2.370	37	Roca, Explotación subterránea (suelo firme)
Michelin	17.5R25 X MINE PRO	L5	541	2.400	45	Roca, Chatarra, Reciclado (suelo firme)
L 518						
Bridgestone	550/65R25 VTS	L3	391	2.470	12	Grava, Guijarros (todas las condiciones del terreno)
Bridgestone	17.5R25 VSDL	L5	580	2.360	57	Roca, Chatarra, Reciclado (suelo firme)
Goodyear	17.5R25 RL-4K	L4	559	2.370	42	Grava, Industria, Roca (suelo firme)
Goodyear	17.5R25 RL-5K	L5	683	2.370	42	Roca, Chatarra, Reciclado (suelo firme)
Michelin	17.5R25 XLD D2A	L5	368	2.370	37	Roca, Explotación subterránea (suelo firme)
Michelin	17.5R25 X MINE PRO	L5	555	2.400	45	Roca, Chatarra, Reciclado (suelo firme)
L 514/L 518						
Bridgestone	17.5R25 VJT	L3	91	2.360	18	Material a granel (suelo firme)
Bridgestone	17.5R25 VUT	L2	- 47	2.360	4	Grava, Movimiento de tierras, Barro (todas las condiciones del terreno)
Goodyear	17.5R25 RT-3B	L3	165	2.380	21	Grava, Guijarros (todas las condiciones del terreno)
Goodyear	17.5R25 TL-3A+	L3	233	2.380	23	Arena, Grava, Movimiento de tierras, Barro (todas las condiciones del terreno)
Michelin	17.5R25 XHA	L3	0	2.370	0	Arena, Grava, Guijarros (todas las condiciones del terreno)
Michelin	17.5R25 XHA2	L3	- 43	2.380	1	Arena, Grava, Guijarros (todas las condiciones del terreno)
Nokian	17.5R25 Hakkapeliitta Loader	L2	40	2.370	10	Neumáticos de invierno, Grava, Guijarros, Asfalto (todas las condiciones del terreno)

* Los valores indicados son datos teóricos y pueden variar en la práctica.

El empleo de medidas de protección contra pinchazos (espumado de neumáticos) o cadenas de protección de los neumáticos debe acordarse con la empresa Liebherr-Werk Bischofshofen GmbH.

¿Por qué es importante la carga de vuelco?



¿En qué consiste la carga de vuelco?

¡Es justo la carga en el centro de carga del equipo que hace que la cargadora vuelque sobre el eje delantero!

En esta situación la cargadora se encuentra en la posición estática más desfavorable, es decir, con los brazos de elevación en posición horizontal y la máquina totalmente articulada.

La carga nominal o la carga útil.

¡La carga nominal no debe sobrepasar el 50% de la carga de vuelco articulada!

Lo que corresponde a un factor de seguridad de 2,0.





La capacidad máx. permitida del cazo.





¡La capacidad permitida del cazo se determina mediante la carga de vuelco y la carga nominal!





$$\text{Carga nominal} = \frac{\text{Carga de vuelco articulada}}{2}$$

$$\text{Capacidad de cazo} = \frac{\text{Carga nominal (t)}}{\text{Peso específico del material (t/m}^3\text{)}}$$

Palas cargadoras Liebherr

Pala cargadora						
		L 506 Compact	L 507 Stereo	L 508 Compact	L 509 Stereo	L 514 Stereo
Carga de vuelco	kg	3.450	3.750	3.850	4.430	5.750
Capacidad de cazo	m ³	0,8	0,9	1,0	1,2	1,5
Peso operativo	kg	5.180	5.550	5.600	6.390	8.860
Potencia del motor	kW / CV	46/63	50/68	50/68	54/73	76/103

Pala cargadora						
		L 518 Stereo	L 526	L 538	L 546	L 550 XPower®
Carga de vuelco	kg	6.550	8.000	9.500	10.500	12.200
Capacidad de cazo	m ³	1,7	2,1	2,6	2,8	3,2
Peso operativo	kg	9.190	11.770	13.500	14.200	17.700
Potencia del motor	kW / CV	76/103	100/136	123/167	138/188	143/194

Pala cargadora						
		L 556 XPower®	L 566 XPower®	L 576 XPower®	L 580 XPower®	L 586 XPower®
Carga de vuelco	kg	13.700	15.900	17.600	19.200	21.600
Capacidad de cazo	m ³	3,6	4,2	4,7	5,2	6,0
Peso operativo	kg	18.400	23.900	25.700	27.650	32.600
Potencia del motor	kW / CV	168/228	203/276	218/296	233/317	263/358

11.20

Equipamiento

 Pala cargadora base	L 507	L 509	L 514	L 518
Protección trasera antichoques	-	-	+	+
Conexión para equipo eléctrico 7 polos	+	+	+	+
Engrase centralizado automático	+	+	+	+
Interruptor principal de la batería (con posibilidad de bloqueo)	•	•	•	•
Herramienta de a bordo	•	•	•	•
Instalación de filtro partículas diésel	•	•	-	-
Sistema de suspensión de carga en el desplazamiento	+	+	+	+
Freno de estacionamiento	•	•	•	•
Criba de pelusas para radiador	-	-	+	+
Protección completa eje cardan	-	-	+	+
Limitador velocidad 20 km/h prerregulado por fábrica	•	•	+	+
Limitador de velocidad ajustable mediante pulsador	+	+	+	+
Depósito de urea	-	-	•	•
Sistema de precalentamiento para arranque en frío	•	•	•	•
Alumbrado de la matrícula trasera	+	+	+	+
Dispositivo combinado de frenado inch	•	•	•	•
Prefiltro de combustible	•	•	•	•
Prefiltro de combustible con precalentamiento	-	-	+	+
Radiador de mallas gruesas	-	-	+	+
Precalentamiento de agua refrigerada 220 V	+	+	+	+
Diferencial autobloqueante de discos múltiples en ambos ejes	•	•	•	•
Carga de bioaceite Liebherr	+	+	+	+
Ventilador reversible	+	+	+	+
Rejilla protectora para faros	+	+	+	+
La tecnología SCR incl. el filtro de partículas	-	-	•	•
Pintura especial	+	+	+	+
Versión Speeder	+	+	+	+
Calefacción auxiliar (calefacción adicional con precalentamiento de motor)	+	+	+	+
Enchufe (13 pólus, 12 V)	+	+	+	+
Puertas y capó del motor con cierre	•	•	•	•
Argollas de carga	•	•	•	•
Prefiltro de aire	+	+	+	+
Enganche de remolque	•	•	•	•

 Equipo	L 507	L 509	L 514	L 518
Bloqueo de hidráulica de trabajo	•	•	•	•
Desconexión de fin de elevación automático	+	+	+	+
Retorno de cazo automático	+	+	•	•
Portahorquilla y horquillas porta pallets	+	+	+	+
Control hidráulico High-Flow	+	+	-	-
Cazo de alto volteo	+	+	+	+
Brazos de elevación cinemática en Z	•	•	•	•
Brazos de elevación cinemática en Z High Lift	-	+	+	+
Tuberías hidráulicas en parte trasera	+	+	+	+
Enganche rápido hidráulico	•	•	+	+
Enganche rápido hidráulico LIKUFIX	+	+	-	-
Protección vástago cilindro de volteo	+	+	+	+
Cazos de carga incl. diversas herramientas de corte	+	+	+	+
Cazo para material ligero	+	+	+	+
Sistema antirrotura	+	+	+	+
Posición flotante	•	•	•	•
Fijación de palanca de mando	+	+	+	+
Pala cargadora telescópica (Para información más detallada consulte el folleto "L 509 Tele")	-	+	-	-
Preparación del enganche rápido hidráulico LIKUFIX (enganche rápido sin bloque LIKUFIX)	+	+	-	-
1. función adicional electro-hidráulica, proporcional	+	+	+	+
1. y 2. función adicional electro-hidráulica, proporcional	+	+	+	+

Equipamiento

 Cabina del operador	L 507	L 509	L 514	L 518
Bandeja portaobjetos	•	•	•	•
Guantera	•	•	•	•
Espejo exterior abatible	•	•	•	•
Espejo exterior abatible et calefactable	+	+	+	+
Ventanilla giratoria derecha 180°	•	•	•	•
Contador horas de servicio (integrado en unidad de visualización)	•	•	•	•
Pantalla orientable y con regulación de altura	•	•	•	•
Bloqueo electrónico anti-robo con código	+	+	+	+
Bloqueo electrónico anti-robo con llave	+	+	+	+
Asiento "Confort" – suspensión neumática con calefacción	+	+	+	+
Asiento "Standard" – suspensión mecánica	•	•	•	•
Filtro de partículas finas F5	•	•	•	•
Extintor en la cabina 2 kg	+	+	+	+
Portabotellas	•	•	•	•
Dispositivo de frenado manual	+	+	+	+
Calefacción eléctrica en luneta trasera	•	•	•	•
Alfombrilla de suelo para cabina	•	•	•	•
Percha	•	•	•	•
Aire acondicionado	+	+	+	+
Columna de dirección con 3 opciones de ajuste continuo (regulación de altura, articulación e inclinación)	+	+	+	+
Columna de dirección inclinable	+	+	•	•
Columna de dirección rígida	•	•	-	-
LiDAT (Sistema de transferencia de datos de Liebherr)	+	+	+	+
Joystick Liebherr con mini-joystick para 1. y 2. función adicional hidráulica, proporcional integrada en el asiento	+	+	+	+
Joystick Liebherr integrado en el asiento (incl. selección de la dirección de marcha)	•	•	•	•
Salida de emergencia	•	•	•	•
Preinstalación Radio	+	+	+	+
Radio Liebherr "Confort" (USB/AUX/BLUETOOTH/kit manos libres)	+	+	+	+
Radio Liebherr "Standard" (USB/AUX)	+	+	+	+

 Cabina del operador	L 507	L 509	L 514	L 518
Retrovisor interior	•	•	•	•
Luz rotativa LED	+	+	+	+
Cabina ROPS/FOPS insonorizada	•	•	•	•
Limpiaparabrisas y lavaparabrisas delantero/trasero	•	•	•	•
Faros traseros sencillos halógenos/LED	+	+	+	+
Faros traseros dobles LED	+	+	+	+
Faros delanteros sencillos halógenos	•	•	•	•
Faros delanteros sencillos LED	+	+	+	+
Faros delanteros dobles LED	+	+	+	+
Ventanilla corredera izquierda	+	+	+	+
Rejilla protectora para luna delantera	+	+	+	+
Parasol enrollable delantero/trasero	+	+	+	+
Enchufe 12 V	•	•	•	•
Botiquín	+	+	+	+
Calefacción de agua caliente con sistema de desescarchado y sistema de aire circulante	•	•	•	•
Espejo gran angular	+	+	+	+

 Seguridad	L 507	L 509	L 514	L 518
Versiones adaptadas para cada país	+	+	+	+
Alarma de marcha atrás sonora/óptica	+	+	+	+
Supervisión de área trasera con cámara (integrado en unidad de visualización)	+	+	+	+

- = Estándar
- + = Opcional
- = no disponible

Aquí encontrará y podrá descargar nuestros catálogos de cargadoras sobre ruedas:

