

MINI-PELLES SUR CHENILLES

E17C | E18C | E26C | E30C | E33C | E37C | E57C | E60C



L'outil qu'il vous faut.

Les mini-pelles sur chenilles New Holland ont une capacité de 1,7 à 6,0 tonnes. Avec un large choix de versions avec toit canopy, cabine et encombrement arrière nul avec rayon de rotation court, vous trouverez le modèle idéal pour l'aménagement paysager, les travaux d'aménagement, l'agriculture, l'horticulture, les pépinières, la gestion des domaines vinicoles et les travaux publics. Les nombreuses applications possibles sont notamment la construction et l'entretien des chemins d'exploitation, des systèmes d'irrigation et de drainage, mais également la construction de clôtures, de bâtiments provisoires et de supports de plantations.

Avec des accessoires hydrauliques tels que tarières, rotors à fléaux et faucheuses de talus, barres-sécateurs et scies, la flèche et le balancier offrent la souplesse d'un bras motorisé mais avec la force intrinsèque d'une mini-pelle. Les mêmes flèche et balancier peuvent actionner des cisailles, des brise-roche et autres accessoires robustes comme des broyeuses de souches.

Vous en voulez plus ? Avec le kit de manutention d'objets installé, tous les modèles peuvent être utilisés pour soulever des charges lourdes suspendues à l'aide d'un crochet de levage sur l'articulation du godet. Toute cette polyvalence est disponible chez les concessionnaires New Holland Agriculture.

Des machines compactes. Aux performances remarquables. Et une polyvalence hors du commun.

Leurs dimensions compactes permettent aux mini-pelles New Holland d'accéder aux zones difficiles. De faibles dimensions alliées à des performances exceptionnelles. Conçu pour des longues journées de travail, chaque modèle offre des performances de fouilles parmi les meilleures de sa catégorie avec la polyvalence associée à une large gamme d'accessoires.



Modèles	Cabine / Canopy	Puissance (ch)	Poids opérationnel *(cabine / pavillon) (kg)	Modèle	Porte-à-faux arrière (mm)	Largeur de lame (mm)	Profondeur de fouilles maxi. (bras court / bras long) (mm)	Hauteur de déversement maxi. (bras court / bras long) (mm)
E17C	- / ●	16,8	- / 1 770	SR	0	990 - 1 300	2 200 / 2 350	2 570 / 2 670
E18C	○ / ○	16,8	1 890 / 1 720	Conventionnel	440	980 - 1 250	2 250 / 2 400	2 550 / 2 660
E26C	○ / ○	24,8	2 650 / 2 500	SR	0	1 500	2 420 / 2 645	2 930 / 3 030
E30C	○ / ○	24,8	3 000 / 2 890	SR	0	1 550	2 500 / 2 720	2 890 / 3 030
E33C	- / ●	24,4	- / 3 150	SR	0	1 550	3 035 / 3 335	3 275 / 3 455
E37C	○ / ○	24,4	3 760 / 3 620	SR	0	1 740	3 135 / 3 440	3 425 / 3 615
E57C	● / -	66,9	5 580 / -	Conventionnel	690	1 920	3 820 / 4 060	4 050 / 4 180
E60C	● / -	64,7	5 980 / -	Moyen SR	80	1 980	3 570 / 3 990	3 930 / 4 100

● Standard ○ Option - Non disponible * poids avec réservoir de carburant plein, utilisateur et godet



Conçue autour de vous.

Les montants fins de l'armature assurent une excellente visibilité panoramique, avec une bonne visualisation de la flèche et du balancier. Lors d'un travail dans une zone confinée ou entre de précieuses plantations comme dans une vigne, une pépinière ou un verger, une mini-pelle New Holland peut être pilotée avec une précision absolue pour une perturbation minimale. Les mini-pelles New Holland E17C et E33C sont munies d'un toit canopy uniquement, tandis que les modèles E18C, E26C, E30C et E37C sont disponibles avec au choix toit canopy ou cabine complète. Les modèles E57C et E60C sont avec cabine uniquement. Tous les modèles sont conformes aux normes ISO concernant la protection ROPS en cas de renversement (à l'exception des modèles E17C et E18C Canopy), la protection TOPS en cas de basculement et la protection FOPS en cas de chute d'objets. De faibles niveaux de bruit et de vibrations permettent des périodes de travail prolongées dans le confort, sans compromis quant à la sécurité de l'opérateur.



Siège à suspension réglable.





Les modèles E26C et supérieurs sont équipés de porte-gobelets.



- Ventilation puissante pour climatisation ou chauffage
- Commande de climatisation automatique de série sur E57C et E60C

Les modèles E26C et supérieurs possèdent un rangement fermant à clé placé sous le siège.



Repose-poignets réglages.



Le pare-brise avant s'ouvre ou peut être complètement relevé.



- Fonction mains libres standard disponible sur E57C et E60C
- Contrôle de votre téléphone mobile et de la radio via Bluetooth

Plus de puissance, plus de productivité, plus de valeur.

Le confort de l'utilisateur assure aussi sécurité et productivité. Tous les modèles bénéficient d'une excellente ergonomie, toutes les commandes étant placées pour un accès facile. La forme des manettes de commande permet à l'opérateur de choisir ses méthodes de travail préférées pour utiliser les fonctions principales de la mini-pelle, soit en saisissant les manettes, soit en les actionnant de la paume de la main. Les accoudoirs s'adaptent pour fournir le niveau de support requis et les pédales sur les modèles plus compacts se replient pour augmenter l'espace au sol. L'entrée et la sortie de la machine sont facilitées par le fait que la console latérale gauche est escamotable, avec verrouillage simultané du système hydraulique pour éviter toute activation accidentelle.

- Toutes les commandes sont faciles d'accès
- Les manettes de commande sont placées pour une utilisation facile
- Un verrouillage de sécurité empêche de sortir tant que les commandes hydrauliques sont actives





- Console numérique latérale standard sur E17C, E18C, E26C, E30C, E33C et E37C
- Étanche à la poussière et à l'humidité
- Système anti-vol codé intégré
- Compteur horaire, régime moteur et témoins d'avertissement
- Indicateurs de niveau de carburant et de température du liquide de refroidissement



- Écran tactile LCD couleur numérique standard de 14,5 cm sur E57C et E60C
- Affiche la vitesse du moteur et la température du liquide de refroidissement
- Température de l'huile hydraulique
- Niveau de carburant
- Informations d'entretien, y compris codes d'erreur et diagnostics
- Entrée pour caméra de recul



- La manette de l'E17C à l'E37C est dotée d'une commande proportionnelle totale
- Boutons intégrés en option pour circuits hydrauliques auxiliaires



- La manette de l'E57C à l'E60C est dotée d'une commande proportionnelle totale
- Commandes auxiliaires supplémentaires en option sur la manette de gauche



Des pédales de déplacement repliables sont installées sur tous les modèles sauf la E17C.

Commande en douceur, puissantes performances.

L'efficacité des mini pelles New Holland repose sur une conversion efficace de la puissance du moteur en force hydraulique. Tous les modèles possèdent trois pompes séparées pour offrir des performances optimisées lors des déplacements d'un site à l'autre ou lors de l'utilisation de la lame, lorsque vous travaillez avec la pelle et lorsque vous pilotez des accessoires hydrauliques. Pour les accessoires auxiliaires exigeants, une quatrième pompe en option est disponible pour E57C et E60C.

Pour assurer un fonctionnement en douceur, des soupapes contrôlent le débit d'huile lorsque les vérins sont complètement déployés et rétractés, fournissant automatiquement un effet d'amortissement pour adoucir le fonctionnement de toutes les fonctions clés. Au travail, cela réduit les charges de choc transférées à la machine et à l'utilisateur, réduisant ainsi la fatigue. Cette caractéristique est encore renforcée par l'inclusion d'un accumulateur dans le circuit hydraulique.

Pour améliorer encore les performances, les deux plus gros modèles disposent d'un cumul de débit hydraulique. Ce système perfectionné permet à ces modèles de disposer d'une commande proportionnelle optimisée généralement réservée aux pelles haute capacité de plus de 20 t.

Vérins amortis :

- Un fonctionnement plus souple
- Plus de confort pour l'utilisateur
- Réduction de l'usure de la machine

Accumulateur hydraulique :

- Charges de choc amorties
- Compensation des fuites d'huile
- Amortissement des vibrations
- Fonction hydraulique d'urgence

Pompes à huile séparées :

- Moins d'échauffement
- Plus d'efficacité
- Système hydraulique plus réactif
- Débit séparé pour répondre à la demande
- 4^e pompe en option sur E57C et E60C



Choix entre bras long et bras court

Spécifiez la longueur de bras de votre mini-pelle série C la plus adaptée à vos besoins.

Modèles	Bras court (mm)	Bras long (mm)
E17C	960	1 120
E18C	960	1 120
E26C	1 120	1 350
E30C	1 120	1 350
E33C	1 300	1 600
E37C	1 300	1 600
E57C	1 600	1 900
E60C	1 480	1 900

Angles de rotation de la flèche amples

- Fouilles parallèles efficaces : excellent pour travailler le long d'obstacles
- Gain de temps : inutile de repositionner la machine, travaillez plus vite
- Meilleure visibilité : angle de rotation gauche plus grand jusqu'au côté de la porte

Modèles	Rotation gauche (degrés)	Rotation droite (degrés)
E17C	70	54
E18C	60	60
E26C	75	50
E30C	75	50
E33C	75	50
E37C	75	50
E57C	80	50
E60C	70	50

Puissance hydraulique auxiliaire et souple

- Puissance pour grappins et bennes preneuses
- Flux réversible pour tarières
- Flux constant haute capacité pour rotors à fléaux et barres-sécheurs
- Puissances pour brise-roches et marteaux hydrauliques

Fonctions intelligentes

- Système de cumul de flux hydraulique
- Maintien de flèche
- Frein de parking de rotation
- Excellente protection des flexibles hydrauliques
- Capots de protection des vérins sur flèche, balancier et lame

Goupilles de pivot de flèche fixées par plaque et boulon

- Mouvement latéral réduit
- Longue durée de vie utile
- Performances fiables dans des conditions difficiles
- Réduction des coûts d'exploitation à long terme

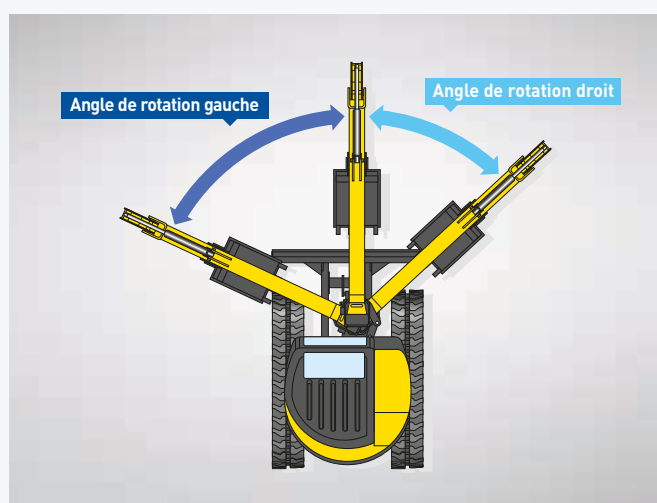
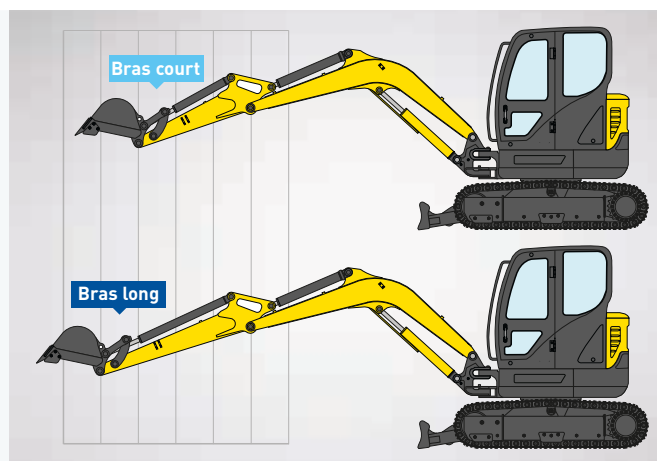

Excellente stabilité, traction maximale.

Conçues pour être polyvalentes, les mini-pelles New Holland ont une traction puissante adaptée à un centre de gravité bas pour une grande stabilité sur des terrains difficiles. La lame, qui est abaissée pour la stabilité lors de l'excavation, dispose d'une excellente géométrie pour le terrassement et le nivellement. Selon les modèles, il existe quatre choix de chenilles, les modèles E17C et E18C offrant également une voie variable à commande hydraulique.

Tous les modèles, sauf l'E18C, comportent le rétrogradage automatique. Sur les pentes abruptes, la transmission à deux vitesses peut être réglée pour passer automatiquement par défaut au rapport inférieur afin de maintenir la vitesse en marche avant sans intervention de l'utilisateur.



Rétrogradage automatique

Déplacez-vous toujours à la vitesse la plus grande possible. Le rétrogradage automatique est disponible sur tous les modèles à l'exception de l'E18C.

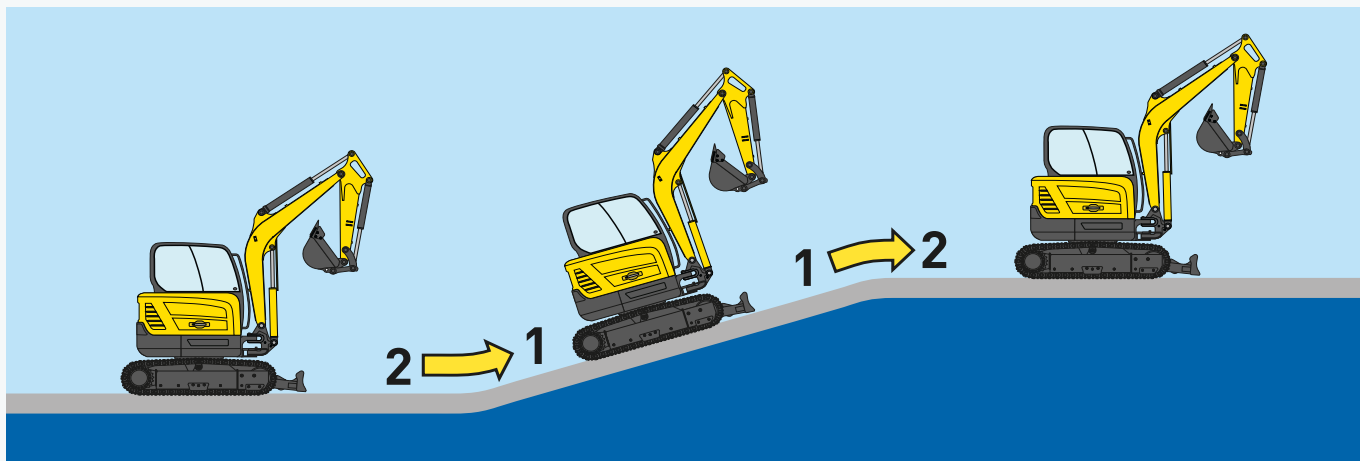

- Les flexibles du moteur de translation sur l'E17C et l'E18C passent à l'intérieur du cadre des chenilles par mesure de protection
- Excellente garde au sol, jusqu'à 170 mm sur l'E17C
- Galets à doubles épaulements de série pour réduire au maximum le risque de déchenillage



- Largeur des chenilles sur l'E17C et l'E18C de 980 à 1 300 mm
- Cette fonction est commandée hydrauliquement depuis le siège de l'opérateur



- Les rallonges de lame sont de série sur les modèles E17C et E18C à largeur de chenilles variable
- Système simple de verrouillage à broche

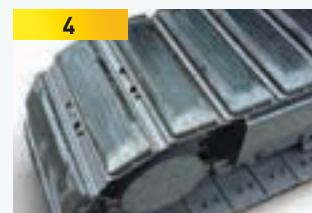

Vaste choix de chenilles

		E17C	E18C	E26C	E30C	E33C	E37C	E57C	E60C
Largeur de chenilles									
1 - Chenilles en caoutchouc	(mm)	230	230	250	300	300	300	400	400
2 - Chenilles à maillon en caoutchouc	(mm)	-	-	-	-	-	-	400	400
3 - Chenilles en acier	(mm)	-	-	-	-	300	300	380 / 450	380 / 450
4 - Chenilles en acier avec patins en caoutchouc	(mm)	-	-	-	-	-	-	400	400

Efficace, puissant, fiable.

Les mini-pelles New Holland sont conformes aux réglementations relatives aux émissions de Tier 4B (E18C Tier 3) et emploient pour cela différentes technologies de traitement. Chaque modèle dispose d'une motorisation adaptée à la taille et à la capacité des pelles. Cela garantit des performances et des économies de carburant optimales. Pour améliorer encore l'économie, les modèles E33C, E37C, E57C et E60C sont équipés d'un ralenti automatique.

Modèles	Puissance (ch)	Niveau d'émissions	Technologie Tier 4
E17C	16,8	Tier 4B	Mécanique - Pas d'ATS
E18C	16,8	Tier 3	Mécanique - Pas d'ATS
E26C	24,8	Tier 4B	Mécanique - Pas d'ATS
E30C	24,8	Tier 4B	Mécanique - Pas d'ATS
E33C	24,4	Tier 4B	Mécanique + CEGR
E37C	24,4	Tier 4B	Mécanique + CEGR
E57C	66,9	Tier 4B	Électronique + CEGR + DPF
E60C	64,7	Tier 4B	Électronique + CEGR + DPF



Ralenti automatique (E33C, E37C, E57C et E60C)

Lorsque les moteurs hydrauliques ou de traction ne demandent pas d'huile, la vitesse du moteur est réduite au ralenti sans aucune intervention requise de l'opérateur. Cette fonction peut être activée ou désactivée par le biais d'un simple commutateur sur la console principale.

- Consommation de carburant réduite
- Bruit faible du moteur quand il ne travaille pas
- Réduction de l'usure

Des accessoires pour une efficacité ciblée.

Une mini-pelle est beaucoup plus polyvalente que vous ne le pensez. Avec la bonne fixation, elle peut être utilisée pour une gamme étendue et diversifiée de tâches, y compris la mise en place de clôtures et de supports temporaires de plantations mais également la taille des haies et des talus. Avec les modèles New Holland, vous bénéficiez d'un débit hydraulique constant. L'ajout d'accessoires exigeant de la puissance est un avantage essentiel de New Holland.

La gamme d'accessoires conçus pour les mini-pelles ne cesse d'augmenter, renforçant ainsi la polyvalence future.

Raccord hydraulique rapide

- Mise en place et retrait mains libres des godets
- Permutation en toute sécurité d'accessoires volumineux et lourds
- Des supports mécaniques de fixation à verrouillage rapide sont également disponibles



Accessoires disponibles

- Godet standard ou excavateur de tranchées
- Barre de coupe
- Tarière
- Marteau hydraulique
- Tête à fléaux
- Coupleur mécanique et hydraulique



Godet standard ou excavateur de tranchées

Des godets excavateurs standard ou de tranchées spécialisés peuvent être installés rapidement et facilement.

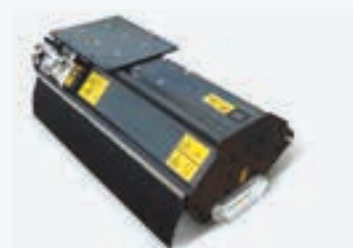

Tête à fléaux

Tête à fléaux polyvalente idéale pour l'entretien général et le fauchage des talus.

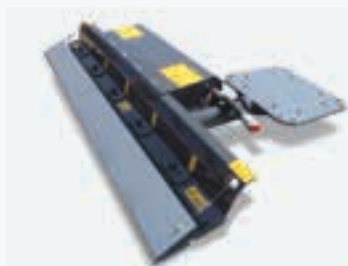

Barre-sécateur

Accessoires de barre-sécateur hydrauliques pour taille des haies et élagage.



Tarière

Tarières, de différentes tailles, pour les trous de poteaux ou la plantation d'arbres et d'arbustes.



Marteau

Option circuit de marteau dédié pour accessoires à fort impact.

La facilité d'entretien protège votre investissement.

La préparation d'une mini-pelle New Holland Série C pour le travail prend moins de temps. Les tâches de maintenance de routine sont simplifiées, tous les points de contrôle et de service étant regroupés. Pour la sécurité du transport sur une remorque, des points d'arrimage faciles d'accès sont prévus.



Des niveaux en verre permettent une vérification rapide et sans avoir à soulever le capot du moteur.

Longs intervalles d'entretien

- Pivots principaux. Lubrifiez toutes les 250 heures
- Cales en polymère. Longue durée de vie. Sans entretien
- Filtres hydrauliques à longue durée de vie. Intervalle de changement de 1 000 heures
- Huile hydraulique à longue durée de vie. Intervalle de changement de 5 000 heures



Points de graissage centralisés.



La cabine inclinable vers l'avant facilite l'accès pour l'entretien.



Une pompe électrique distante de rechargement est disponible en option sur les modèles E57C et E60C.

New Holland Services.



Financements adaptés à votre activité

CNH Industrial Capital, le partenaire de New Holland pour les financements, est bien connu et respecté dans le monde agricole. Des conseils et des solutions adaptés à vos besoins sont disponibles. Avec CNH Industrial Capital, vous profitez de la tranquillité d'esprit apportée par une société financière spécialisée dans l'agriculture.



Formés pour vous apporter le meilleur support

Les techniciens de votre concessionnaire New Holland reçoivent régulièrement des formations et des mises à niveau. Ces dernières sont réalisées soit sous forme de leçons en ligne, soit sous forme de sessions intensives en atelier de formation. Cette approche d'avant-garde garantit que votre concessionnaire aura toujours accès au savoir-faire requis pour intervenir sur les matériels New Holland les plus récents et les plus modernes.



New Holland Apps

Product apps - NH Weather - PLM Calculator - PLM Academy

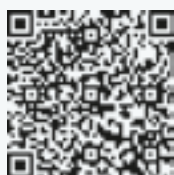

New Holland Style

Voulez-vous faire de New Holland votre partenaire quotidien ? Visitez notre sélection complète sur www.newhollandstyle.com. Une large gamme de produits est disponible, incluant de solides vêtements de travail, une large sélection de modèles réduits, et beaucoup plus encore.

Modèles	E17C	E18C	E26C	E30C	E33C	E37C	E57C	E60C
Moteurs	Kubota	Mitsubishi	Kubota	Kubota	Yanmar	Yanmar	Yanmar	Yanmar
Type	D902	L3E	D1305	D1305	3TNV88F	3TNV88F	4TNV98C	4TNV98C
Nombre de cylindres	3	3	3	3	3	3	4	4
Cylindrée (cm ³)	898	952	1 261	1 261	1 642	1 642	3 319	3 319
Conforme aux normes d'émissions des moteurs Tier/Stage	4B/3A	3/3A	4B/3A	4B/3A	4B/3A	4B/3A	4B/3B	4B/3B
Puissance nette nominale (kW/ch)	12,5/16,8	12,5/16,8	18,5/24,8	18,5/24,8	18,2/24,4	18,2/24,4	49,9/66,9	48,3/64,7
Régime nominal (tr/min)	2 300	2 300	2 400	2 400	2 200	2 200	2 400	2 200
Couple maxi. (Nm)	54	53	81	81	94	89	235	235
Régime nominal (tr/min)	1 900	1 600	1 600	1 600	1 200	1 200	1 550	1 560
Capacité du réservoir de carburant (litres)	20	20	30	30	30	40	120	82
Système hydraulique								
Pompes à piston axial à cylindrée variable	●	●	●	●	●	●	●	●
Débit maximal (l/min)	2x18,8	2x17	2x27,6	2x27,6	2x37,4	2x37,4	2x57,8	2x55
Pression maximale (bar)	210	210	220	220	230	230	220	220
Débit de sortie de la pompe à engrenages (l/min)	11,3	10,4	19,6	19,6	23,1	23,1	38,4	36,6
Pression de sortie de la pompe à engrenages (bar)	170	170	175	175	205	205	220	220
Débit 1 voie du circuit de marteau (l/min)	-	-	-	-	-	-	57,8	55
Pression 1 voie du circuit de marteau (bar)	-	-	-	-	-	-	220	220
Débit de circuit 2 voies 1 ^{er} auxiliaire (l/min)	30,1	27,4	47,2	47,2	60,5	60,5	57,8	55
Pression de circuit 2 voies 1 ^{er} auxiliaire (bar)	170	170	175	175	205	205	220	220
Débit de circuit 2 voies 2 ^e auxiliaire (l/min)	-	-	47,2	47,2	60,5	60,5	30	30
Pression de circuit 2 voies 2 ^e auxiliaire (bar)	-	-	175	175	205	205	160	160
Transmission								
Type	deux vitesses	deux vitesses	deux vitesses	deux vitesses	deux vitesses	deux vitesses	deux vitesses	deux vitesses
Vitesse de déplacement - Petite (1 ^{ère}) (km/h)	2,1	2,1	2,4	2,4	2,4	2,3	2,1	2,0
Vitesse de course - Grande (2 ^{ème}) (km/h)	4,3	4,1	4,5	4,3	4,2	4,4	4,1	3,9
Rotation								
Vitesse de rotation (tr/min)	9,5	9,3	9,1	9,1	9,0	9,5	9,1	8,8
Angle de rotation de la flèche - gauche / droite (degrés)	70 / 54	60 / 60	75 / 50	75 / 50	75 / 50	75 / 50	80 / 50	70 / 50
Fonction de transport*								
Poids - Version cabine (kg)	-	1 800	2 560	2 910	-	3 660	5 410	5 850
Poids - Version pavillon (kg)	1 680	1 630	2 410	2 800	3 050	3 520	-	-
A - Longueur maxi. - bras court/long (mm)	3 480/3 510	3 840/3 870	4 030/4 100	4 180/4 220	4 640/4 690	4 665/4 790	5 900/5 990	5 600/5 720
B - Hauteur maxi. (mm)	2 320	2 300	2 500	2 500	2 500	2 500	2 550	2 550
C - Largeur maxi. (mm)	990 - 1 300	980 - 1 250	1 500	1 550	1 550	1 740	1 920	1 980
Poids opérationnel**								
Version cabine (kg)	-	1 890	2 650	3 000	-	3 760	5 580	5 980
Version pavillon (kg)	1 770	1 720	2 500	2 890	3 150	3 620	-	-





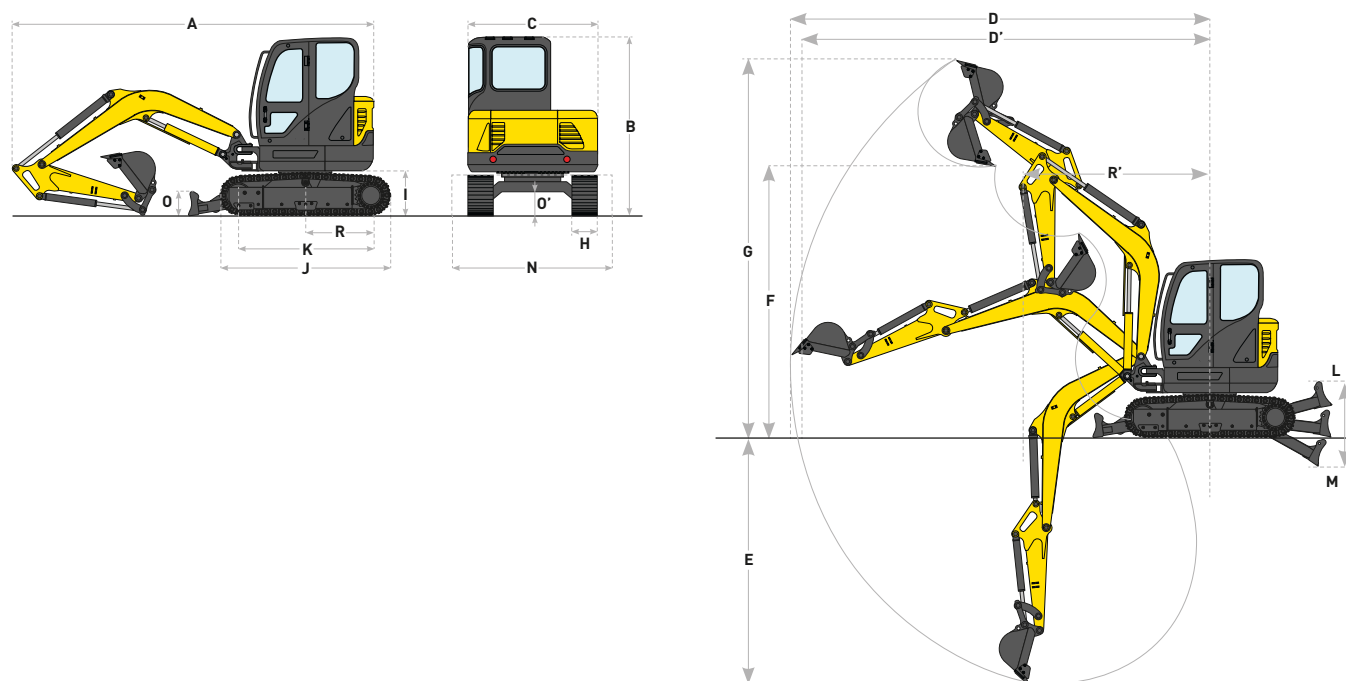

● Standard – Non disponible







* Poids avec réservoir de carburant plein, sans utilisateur, sans godet ** Inclut utilisateur, réservoir de carburant plein et un godet







Modèles		E17C	E18C	E26C	E30C	E33C	E37C	E57C	E60C
Dimensions									
R - Rayon de rotation arrière	(mm)	645	1 065	775	775	775	870	1 650	1 080
R' - Rayon mini. de rotation avant (Cabine/Pavillon)	(mm)	1 570	1 615	1 970	2 055/2 090	2 290	2 330	2 350	2 420
H - Largeur de chenille	(mm)	230	230	250	300	300	300	380	380
I - Garde au sol de l'extrémité arrière	(mm)	440	415	510	540	540	540	690	660
J - Longueur totale de la mini-pelle	(mm)	1 590	1 590	1 910	1 970	2 130	2 130	2 530	2 530
K - Distance entraxe des barbotins	(mm)	1 230	1 230	1 490	1 550	1 700	1 700	1 990	1 990
L - Levage maxi. de la lame	(mm)	285	170	330	370	400	375	390	200
M - Abaissement maxi. de la lame	(mm)	225	240	380	450	435	390	590	700
N - Largeur de lame	(mm)	990 / 1 300	980 / 1 250	1 500	1 550	1 550	1 740	1 920	1 980
O - Hauteur de lame	(mm)	250	250	300	330	330	370	350	350
O' - Garde au sol du châssis porteur	(mm)	170	150	290	290	290	290	380	380















Modèles		E17C	E18C	E26C	E30C	E33C	E37C	E57C	E60C						
Performances de fouilles															
Bras		Court	Long	Court	Long	Court	Long	Court	Long	Court	Long	Court	Long	Court	Long
Bras de godet	(mm)	960	1 120	960	1 120	1 120	1 350	1 120	1 350	1 300	1 600	1 300	1 600	1 600	1 900
Force d'arrachement du bras de godet (ISO)	(kN)	8,5	7,6	9,4	8,5	14,6	12,8	13,7	12,4	19,5	16,9	19,5	16,9	31,9	28,7
Force d'arrachement du godet (ISO)	(kN)	15,5	15,5	15,1	15,1	21,1	21,1	20,1	20,1	30,7	30,9	30,7	30,9	42,4	42,4
D - Portée maxi.	(mm)	3 900	4 030	3 970	4 120	4 480	4 680	4 650	4 860	5 180	5 470	5 315	5 605	6 150	6 400
D' - Portée maxi. au niveau du sol	(mm)	3 800	3 940	3 880	4 030	4 340	4 540	4 515	4 735	5 060	5 355	5 200	5 495	6 010	6 270
E - Profondeur de fouilles maxi.	(mm)	2 200	2 350	2 250	2 400	2 420	2 645	2 500	2 720	3 035	3 285	3 135	3 440	3 820	4 060
F - Hauteur de déversement maxi.	(mm)	2 570	2 670	2 550	2 660	2 930	3 030	2 890	3 030	3 275	3 335	3 425	3 615	4 050	4 180
G - Hauteur de fouilles maxi.	(mm)	3 580	3 680	3 670	3 780	4 150	4 235	4 270	4 405	4 650	4 840	4 810	5 010	5 780	5 920







Rayon de charge		1,5 (m)		2,0 (m)		3,0 (m)		
Hauteur de point de charge								
E17C PAVILLON - bras long, sans godet, contrepoids std, chenilles en caoutchouc								
1,0 (m)	(kg)	Lame en position haute	-	-	430	430	230	230
		Lame en position basse	-	-	620*	460	400*	250
Niveau du sol	(kg)	Lame en position haute	600*	600*	390	390	210	220
		Lame en position basse	600*	600*	820	420	450*	230
-1,0 (m)	(kg)	Lame en position haute	630	630	390	390	-	-
		Lame en position basse	1 060	680	720*	420	-	-







Rayon de charge		1,5 (m)		2,0 (m)		3,0 (m)		
Hauteur de point de charge								
E18C PAVILLON - bras long, sans godet, contrepoids std, chenilles en caoutchouc								
1,0 (m)	(kg)	Lame en position haute	-	-	500	470	270	260
		Lame en position basse	-	-	660*	500	420*	270
Niveau du sol	(kg)	Lame en position haute	640*	640*	470	430	260	240
		Lame en position basse	640*	640*	900*	460	490*	260
-1,0 (m)	(kg)	Lame en position haute	750	680	470	430	-	-
		Lame en position basse	1 210*	730	800*	460	-	-







Rayon de charge		1,5 (m)		2,0 (m)		3,0 (m)		
Hauteur de point de charge								
E18C CABINE - bras long, sans godet, contrepoids std, chenilles en caoutchouc								
1,0 (m)	(kg)	Lame en position haute	-	-	560	520	310	290
		Lame en position basse	-	-	660*	550	420*	300
Niveau du sol	(kg)	Lame en position haute	640*	640*	530	480	290	280
		Lame en position basse	640*	640*	900*	520	490*	290
-1,0 (m)	(kg)	Lame en position haute	850	760	530	480	-	-
		Lame en position basse	1 210*	820	800*	520	-	-







Rayon de charge		2,0 (m)		3,0 (m)		4,0 (m)		
Hauteur de point de charge								
E26C PAVILLON - bras long, sans godet, contrepoids std, chenilles en caoutchouc								
1,0 (m)	(kg)	Lame en position haute	760	620	400	340	250	210
		Lame en position basse	1 470*	670	850*	360	600*	230
Niveau du sol	(kg)	Lame en position haute	710	570	380	310	240	200
		Lame en position basse	1 580*	620	1 070*	340	680*	220
-1,0 (m)	(kg)	Lame en position haute	710	570	370	310	-	-
		Lame en position basse	2 000*	620	1 070*	330	-	-







Rayon de charge		2,0 (m)		3,0 (m)		4,0 (m)		
Hauteur de point de charge								
E26C CABINE - bras long, sans godet, contrepoids std, chenilles en caoutchouc								
1,0 (m)	(kg)	Lame en position haute	880	720	460	380	290	240
		Lame en position basse	1 470*	770	850*	410	600*	260
Niveau du sol	(kg)	Lame en position haute	810	650	430	360	280	230
		Lame en position basse	1 580*	700	1 070*	390	680*	250
-1,0 (m)	(kg)	Lame en position haute	800	650	430	350	-	-
		Lame en position basse	2 000*	700	1 070*	380	-	-







Rayon de charge		2,0 (m)		3,0 (m)		4,0 (m)		
Hauteur de point de charge								
E30C PAVILLON - bras long, sans godet, contrepoids std, chenilles en caoutchouc								
1,0 (m)	(kg)	Lame en position haute	910	680	490	390	310	250
		Lame en position basse	1 600*	740	930*	420	710*	270
Niveau du sol	(kg)	Lame en position haute	880	660	470	360	300	240
		Lame en position basse	1 540*	720	1 110*	390	610*	260
-1,0 (m)	(kg)	Lame en position haute	890	670	460	360	-	-
		Lame en position basse	1 920*	720	1 040*	390	-	-







Rayon de charge		2,0 (m)		3,0 (m)		4,0 (m)		
Hauteur de point de charge								
E30C CABINE - bras long, sans godet, contrepoids std, chenilles en caoutchouc								
1,0 (m)	(kg)	Lame en position haute	1 010	760	550	430	350	280
		Lame en position basse	1 600*	820	930*	460	710*	300
Niveau du sol	(kg)	Lame en position haute	980	740	520	410	340	270
		Lame en position basse	1 540*	880	1 110*	440	610*	290
-1,0 (m)	(kg)	Lame en position haute	990	740	520	400	-	-
		Lame en position basse	1 920*	800	1 040*	430	-	-







Rayon de charge		2,0 (m)		3,0 (m)		4,0 (m)		
Hauteur de point de charge								
E33C PAVILLON - bras long, sans godet, contrepoids std, chenilles en caoutchouc								
1,0 (m)	(kg)	Lame en position haute	-	-	610	410	380	260
		Lame en position basse	-	-	1 120*	450	820*	290
Niveau du sol	(kg)	Lame en position haute	1 080	660	560	360	360	240
		Lame en position basse	1 610*	740	1 350*	410	910*	260
-1,0 (m)	(kg)	Lame en position haute	1 090	660	550	350	360	230
		Lame en position basse	2 430*	740	1 340*	390	860*	260







Rayon de charge		2,0 (m)		3,0 (m)		4,0 (m)		
Hauteur de point de charge								
E37C PAVILLON - bras long, sans godet, contrepoids std, chenilles en caoutchouc								
1,0 (m)	(kg)	Lame en position haute	-	-	780	670	500	440
		Lame en position basse	-	-	970*	730	690*	470
Niveau du sol	(kg)	Lame en position haute	1 320*	1 160	730	620	480	410
		Lame en position basse	1 320*	1 280	1 160*	680	770*	450
-1,0 (m)	(kg)	Lame en position haute	1 420	1 170	720	610	480	410
		Lame en position basse	2 060*	1 290	1 140*	670	750*	450

Rayon de charge		2,0 (m)		3,0 (m)		4,0 (m)		
Hauteur de point de charge								
E37C CABINE - bras long, sans godet, contrepoids std, chenilles en caoutchouc								
1,0 (m)	(kg)	Lame en position haute	-	-	830	710	540	470
		Lame en position basse	-	-	970*	770	690*	500
Niveau du sol	(kg)	Lame en position haute	1 320*	1 230	780	670	510	440
		Lame en position basse	1 320*	1 320*	1 160*	730	770*	480
-1,0 (m)	(kg)	Lame en position haute	1 520	1 240	770	660	510	440
		Lame en position basse	2 060*	1 370	1 140*	720	750*	480

Rayon de charge		2,0 (m)		3,0 (m)		4,0 (m)		
Hauteur de point de charge								
E57C CABINE - bras long, sans godet, contrepoids std, chenilles en acier (380 mm)								
1,0 (m)	(kg)	Lame en position haute	-	-	1 630	1 310	1 060	870
		Lame en position basse	-	-	2 450*	1 450	1 700*	960
Niveau du sol	(kg)	Lame en position haute	1 500*	1 500*	1 550	1 240	1 020	830
		Lame en position basse	1 500*	1 500*	2 830*	1 380	1 900*	920
-1,0 (m)	(kg)	Lame en position haute	2 740*	2 310	1 520	1 220	1 000	810
		Lame en position basse	2 740*	2 630	2 840*	1 350	1 940*	900

Rayon de charge		2,0 (m)		3,0 (m)		4,0 (m)		
Hauteur de point de charge								
E57C CABINE - bras long, sans godet, contrepoids supplémentaire (335 kg), chenilles en acier (380 mm)								
1,0 (m)	(kg)	Lame en position haute	-	-	1 720	1 390	1 120	930
		Lame en position basse	-	-	2 450*	1 540	1 700*	1 020
Niveau du sol	(kg)	Lame en position haute	1 500*	1 500*	1 640	1 320	1 080	880
		Lame en position basse	1 500*	1 500*	2 830*	1 460	1 900*	970
-1,0 (m)	(kg)	Lame en position haute	2 740*	2 480	1 610	1 290	1 060	870
		Lame en position basse	2 740*	2 740*	2 840*	1 440	1 940*	950

Rayon de charge		2,0 (m)		3,0 (m)		4,0 (m)		
Hauteur de point de charge								
E60C CABINE - bras long, sans godet, contrepoids std, chenilles en acier (380 mm)								
1,0 (m)	(kg)	Lame en position haute	-	-	1 380	1 200	890	780
		Lame en position basse	-	-	2 640*	1 330	1 770*	870
Niveau du sol	(kg)	Lame en position haute	1 360*	1 360*	1 300	1 120	840	740
		Lame en position basse	1 360*	1 360*	3 050*	1 250*	1 990*	820
-1,0 (m)	(kg)	Lame en position haute	2 470*	2 160	1 280	1 100	820	720
		Lame en position basse	2 470*	2 470*	3 020*	1 230	2 010*	800

Rayon de charge		2,0 (m)		3,0 (m)		4,0 (m)		
Hauteur de point de charge								
E60C CABINE - bras long, pas de godet, contrepoids supplémentaire (670 kg), chenille en acier (380 mm)								
1,0 (m)	(kg)	Lame en position haute	-	-	1 530	1 330	990	880
		Lame en position basse	-	-	2 640*	1 470	1 770*	960
Niveau du sol	(kg)	Lame en position haute	1 360*	1 360*	1 450	1 250	940	830
		Lame en position basse	1 360*	1 360*	3 050*	1 390	1 990*	920
-1,0 (m)	(kg)	Lame en position haute	2 470*	2 410	1 430	1 230	930	810
		Lame en position basse	2 470*	2 470*	3 020*	1 370	2 010*	900

ISO 10567 : la capacité de levage ne dépasse pas 75 % de la charge de basculement ou 87 % de la capacité hydraulique totale

* Indique la charge limitée par la capacité hydraulique

New Holland.

Le vrai spécialiste proche de vous !

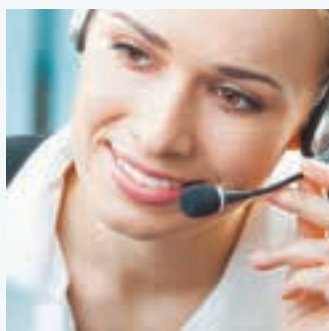

Une disponibilité au top

Nous sommes toujours là pour vous : 24h/24, 7j/7, 365 jours par an ! Quelles que soient les informations dont vous avez besoin, quel (le) que soit votre problème ou requête, il vous suffit d'appeler New Holland Top Service au numéro de téléphone gratuit*.



Une rapidité au top

Livraison express de pièces détachées : quand vous voulez, où vous voulez !



Une priorité au top

Solution rapide pendant la saison : parce que la récolte n'attend pas !



Une satisfaction au top

Nous recherchons et mettons en œuvre la solution dont vous avez besoin, en vous tenant informé : jusqu'à ce que vous soyez satisfait à 100 % !



Pour plus de détails, consultez votre concessionnaire New Holland !

* Si vous appelez de France l'appel est gratuit. Toutefois, certains opérateurs européens peuvent facturer l'appel s'il provient d'un téléphone portable. Pour plus d'informations sur les tarifs, veuillez vous renseigner à l'avance auprès de votre opérateur.

CHEZ VOTRE CONCESSIONNAIRE HABITUEL



www.newholland.com/fr

