

KOMATSU

PW140-7

MOC SILNIKA
90,0 kW / 121 KM @ 2.200 obr/min

MASA EKSPLOATACYJNA
12.670 - 15.200 kg

POJEMNOŚĆ ŁYŻKI
max. 0,97 m³

PW
140

KOPARKA KOŁOWA



PW140-7

PREZENTACJA

Koparka PW140-7 to w pełni europejska maszyna - wytrzymała i wydajna. Zaprojektowana specjalnie z myślą o europejskim rynku, zapewnia wyjątkową wydajność, niezawodność i komfort w solidnej i przyjaznej dla środowiska formie. Pracę operatora wspomaga unikalny system HydrauMind firmy Komatsu, który podwyższa osiągi maszyny dostosowując ją precyzyjnie do każdego zadania.

Wysoka wydajność

- Duży udźwig i stabilność
- Duża siła uciągu

Nowoczesny układ sterowania osprzętem roboczym

Koparka PW140-7 może współpracować z bogatą gamą narzędzi roboczych. Cechy układu sterowania:

- Regulowane natężenie przepływu oleju
- Możliwość programowania parametrów hydraulicznych w celu szybkiej zmiany narzędzi roboczych
- Dodatkowe obwody hydrauliczne dla młota, chwytaka dwuszczykowego lub kruszarki

Podwozie

- Duży prześwit nad podłożem
- Mokre hamulce tarczowe w piastach kół
- Duża siła uciągu
- Automatyczna trzybiegowa skrzynia biegów
- Prędkość maksymalna 35 km/h



Układ lokalizacji Komatsu

Lokalizuje i monitoruje Twoją maszynę, gdziekolwiek się ona znajduje, zapewniając Ci pełny spokój.



MOC SILNIKA
90,0 kW / 121 KM

MASA EKSPLOATACYJNA
12.670 - 15.200 kg

POJEMNOŚĆ ŁYŻKI
max. 0,97 m³

SpaceCab™

- Ciśnieniowa kabina, standardowo wyposażona w klimatyzację
- Ciche wnętrze
- Niski poziom drgań dzięki amortyzacji kabiny
- Większa widoczność, dzięki przesunięciu kabiny do przodu
- Ergonomiczne dźwignie sterujące
- Wyjątkowo wygodny fotel, zaprojektowany specjalnie z przeznaczeniem dla maszyn kołowych

Doskonała niezawodność i trwałość

- Niezawodne podzespoły główne, zaprojektowane i produkowane przez Komatsu
- Wyjątkowo niezawodne urządzenia elektroniczne

Ochrona środowiska

- Tryb ekonomiczny, zmniejszający zużycie paliwa
- Niski poziom hałasu
- Łatwy recykling po wycofaniu maszyny z eksploatacji



ecot3
ecology & economy - technology 3

Silnik Komatsu SAA4D107E-3 spełnia normy emisji spalin Euro IIIA i EPA III.

EMMS

Układ monitorujący EMMS (Equipment Management and Monitoring System)

EMMS to wysokiej klasy układ sterujący i monitorujący wszystkie funkcje koparki. Interfejs użytkownika jest intuicyjny i zapewnia operatorowi łatwy dostęp do ogromnej liczby funkcji i parametrów roboczych.

Cztery tryby pracy

Koparka PW140-7 oferuje trzy tryby robocze: (P, E, B) oraz dodatkowy tryb udźwigu (L). W każdym trybie pracy prędkość obrotowa silnika, wydatek pompy i ciśnienie robocze w układzie hydraulicznym są regulowane, zależnie od aktualnych wymagań roboczych. Dzięki temu można w szerokim zakresie dostosowywać wydajność osprzętu do wykonywanych zadań.

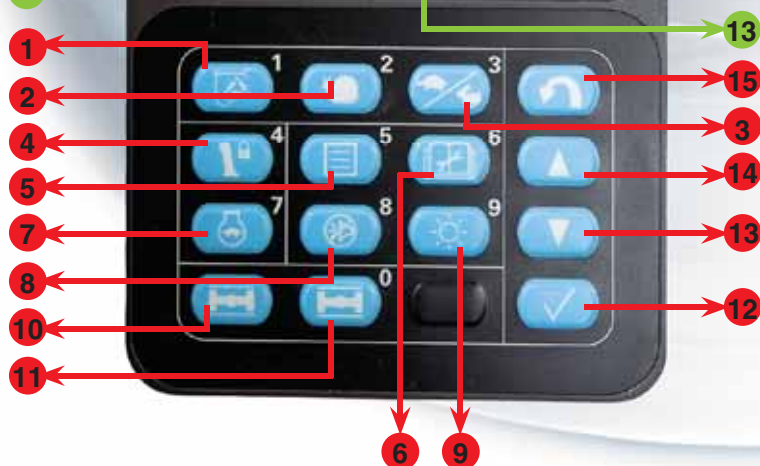
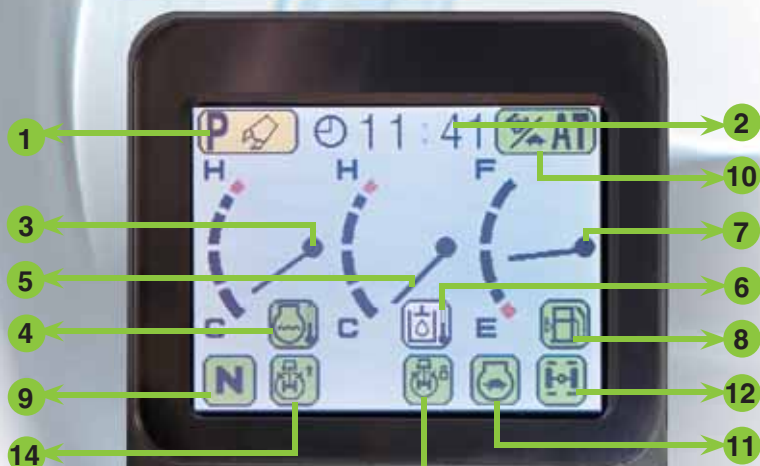
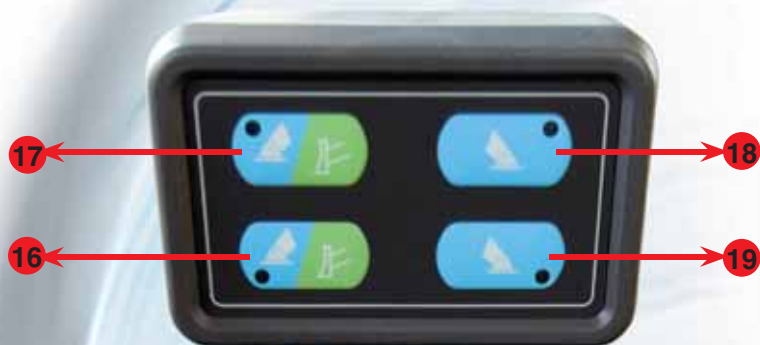

Symbole wyświetlane na ekranie

- 1 Tryb pracy
- 2 Licznik motogodzin i zegar
- 3 Wskaźnik temperatury cieczy chłodzącej
- 4 Symbol ostrzegawczy temperatury cieczy chłodzącej
- 5 Wskaźnik temperatury oleju hydraulicznego
- 6 Symbol ostrzegawczy temperatury oleju hydraulicznego
- 7 Wskaźnik poziomu paliwa
- 8 Wskaźnik rezerwy paliwa
- 9 Wskaźnik kierunku jazdy
- 10 Wskaźnik trybu jazdy
- 11 Automatyka redukcja obrotów silnika
- 12 Wskaźnik blokady zawieszenia
- 13 Wskaźnik blokady mechanizmu obrotu
- 14 Pozycja nadwozia maszyny

Przyciski sterujące

- 1 Wybór trybu pracy
- 2 Bieg pełzający
- 3 Bieg niski/wysoki
- 4 Blokada dźwigni sterującej
- 5 Przycisk wyboru menu
- 6 Menu "Serwis"
- 7 Automat. zmniejszanie prędkości obrotowej silnika
- 8 Wyłączenie sygnału dźwiękowego
- 9 Regulacja jasności
- 10 Automatyka blokady zawieszenia
- 11 Blokady zawieszenia
- 12 Przycisk "Zatwierdź"
- 13 Przewijanie w dół
- 14 Przewijanie w górę
- 15 Przycisk "Cofnij"
- 16 Sterowanie tylną lewą podporą/lemieszem
- 17 Sterowanie przednią lewą podporą/lemieszem
- 18 Sterowanie przednią prawą podporą
- 19 Sterowanie tylną prawą podporą

Tryb pełnej mocy

Zapewnia maksymalną moc i krótkie czasy trwania cykli roboczych. Zazwyczaj wykorzystywany podczas kopania, załadunku pojazdów i w innych ciężkich zastosowaniach. Tryb ten udostępnia funkcję "PowerMax", pozwalającą tymczasowo zwiększyć siłę kopania o 7%.

Tryb ekonomiczny

Tryb pracy przyjazny dla środowiska. Pozwala zmniejszyć poziom emitowanego hałasu podczas pracy w nocy i/lub obszarach zabudowanych. Zapewnia mniejsze zużycie paliwa i emisję spalin.

Tryb odspajania

Utrzymuje optymalne ciśnienie robocze, natężenie przepływu oleju i prędkość obrotową silnika podczas pracy z młotem hydraulicznym.

Tryb podnoszenia

Zwiększa udźwig o 7% poprzez zwiększenie ciśnienia w układzie hydraulicznym. Pozwala bezpiecznie wykonywać operacje podnoszenia.

Tryb pracy	Zastosowanie	Zalety
P	Tryb pełnej mocy	Maksymalna moc/wydajność Szybkie cykle robocze
E	Tryb ekonomiczny	Małe zużycie paliwa
B	Tryb odspajania	Optymalna prędkość obrotowa silnika i natężenie przepływu oleju
L	Tryb podnoszenia	Wzrost ciśnienia w układzie hydraulicznym o 7%



Ekran ogólnej regulacji natężenia przepływu oleju w trybie B (praca z młotem)



Ekran precyzyjnej regulacji natężenia przepływu oleju w trybie B (praca z młotem)



Ekran precyzyjnej regulacji natężenia przepływu oleju w trybie P (maks. moc) lub E (tryb ekonomiczny)



Ekran wprowadzania hasła

Czytelny i łatwy w obsłudze

Kolorowy ekran LCD, wyjątkowo czytelny w każdym trybie pracy. Informacje są prezentowane w postaci tekstowej i za pomocą kolorowych symboli graficznych. Ekran o dużej rozdzielczości jest czytelny we wszystkich warunkach, nawet w pełnym słońcu.

Automatyczna trzybiegowa skrzynia biegów

Przełączanie pomiędzy niskim i wysokim zakresem prędkości odbywa się automatycznie, zależnie od warunków terenowych.

	Wysoki	Niski	Automatyczny	Pełzający
Prędkość jazdy	35 km/h	8,5 km/h	0 - 35 km/h	2,0 km/h

Regulacja wydatku pompy jednym przyciskiem

Korzystając z monitora LCD możesz automatycznie wybrać optymalny wydatek pompy dla kucia, kruszenia i innych operacji, wybierając tryb B, P lub E. Przy jednoczesnym sterowaniu narzędziem roboczym i osprzętem podwozia, natężenie przepływu oleju w obwodach osprzętu jest automatycznie redukowane w celu zachowania płynnych ruchów narzędzia roboczego.

Zabezpieczenie za pomocą hasła

Chroni przed nieuprawnionym użyciem lub transportem maszyny. Silnik można uruchomić wyłącznie po wprowadzeniu czterocyfrowego hasła. Aby zapewnić pełne bezpieczeństwo, rozrusznik jest podłączony bezpośrednio do akumulatora. Hasło jest potrzebne zarówno do uruchomienia silnika, jak i włączenia rozrusznika. Hasło można aktywować lub dezaktywować na życzenie.

STANOWISKO OPERATORA

Kabina maszyny PW140-7 jest przestronna i komfortowa...

SpaceCab™

Komfortowa kabina

Wnętrze nowej kabiny koparki PW140-7 jest o 14% większe w porównaniu do maszyn serii 6 i gwarantuje wyjątkowo komfortowe warunki pracy. W powiększonej kabinie zamontowano fotel z zagłówkiem i oparciem odchylanym do pozycji poziomej.

Ciśnieniowa kabina

Dostępna w wyposażeniu standardowym klimatyzacja i filtr powietrza w połączeniu z nadciśnieniem panującym wewnątrz ograniczają przedostawanie się kurzu do wnętrza stanowiska kabiny.

Ciche wnętrze

Natężenie hałasu na stanowisku operatora jest znacznie mniejsze: dotyczy to zarówno hałasu pochodzącego od silnika, jak i z układu hydraulicznego i mechanizmu obrotu.

Niski poziom drgań dzięki amortyzacji kabiny

W maszynie PW140-7 zastosowano nowe, udoskonalone zawieszenie kabiny, z elementami wiskotycznymi o wydłużonym skoku i dodatkową sprężyną. Nowe elementy mocujące w połączeniu ze sztywnymi podestami z lewej i prawej strony ograniczają przenoszenie drgań na fotel operatora.

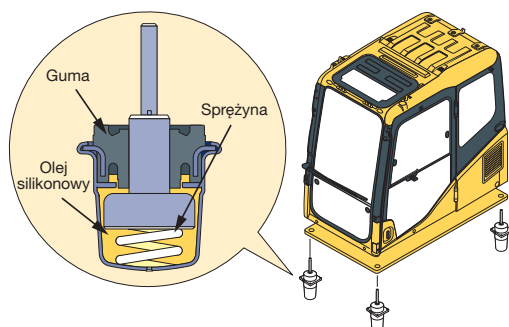

Filtr powietrza kabiny

Jest łatwy w czyszczeniu i łatwo dostępny z zewnątrz, bez konieczności użycia narzędzi.



Duże okno dachowe z integralną osłoną przeciwsłoneczną



Gniazdo elektryczne 12 V i radio z odtwarzaczem kaset (opcja)



Panel sterowania klimatyzacją



Odchylane koło kierownicy z włącznikiem wycieraczek, kierunkowskazów, sygnału dźwiękowego i reflektorów

Bezpieczeństwo

Regulowane elementy sterujące

Joysticki zapewniają wygodne, a jednocześnie precyzyjne, proporcjonalne sterowanie funkcjami roboczymi. Położenie fotela i elementów sterujących może być regulowane wspólnie lub niezależnie, umożliwiając operatorowi przyjęcie pozycji zapewniającej maksymalną wydajność i komfort.



Ogrzewany i chłodzony schowek



Joysticki z przyciskami proporcjonalnego sterowania osprzętem



Zakres przesuwu fotela: 340 mm



Układ odszraniania/odparowania szyby

Większe pole widzenia

Dzięki wyeliminowaniu prawego środkowego słupka kabiny i przeprojektowaniu słupka tylnego, uzyskano lepszą widoczność ze stanowiska operatora. Martwe pole jest o 34% mniejsze.

Przegroda oddzielająca pompy od silnika

Zapobiega możliwości tryskaniu oleju hydraulicznego na silnik, co ogranicza ryzyko pożaru.

Ośłona wentylatora i osłony termiczne

Umieszczone wokół gorących elementów silnika.

Antypoślizgowe stopnie i duża poręcz

Antypoślizgowe stopnie zapewniają większe bezpieczeństwo podczas wykonywania obsługi technicznej.

Ośłona termiczna



Nakładki antypoślizgowe



Duże poręczne zapewniające bezpieczeństwo



UNIWERSALNOŚĆ

RAMIONA

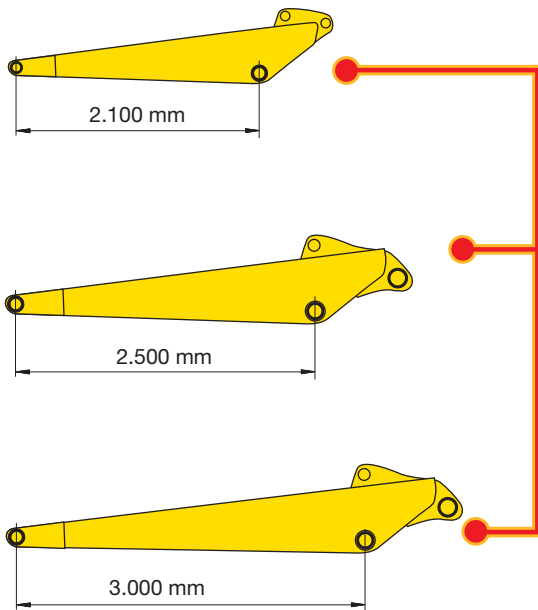

WYSIĘGNIKI

Wysięgnik
jednoczęściowy

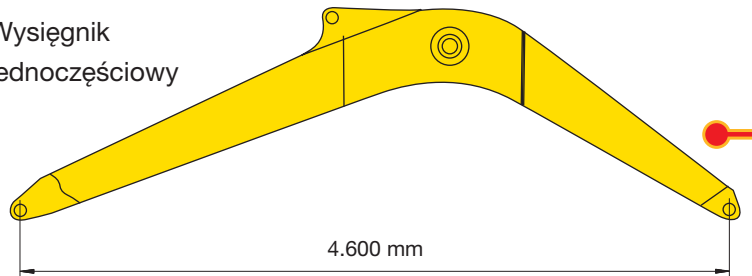

Wysięgnik
dwuczęściowy

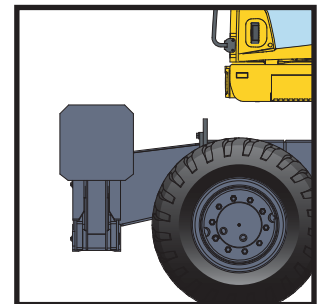
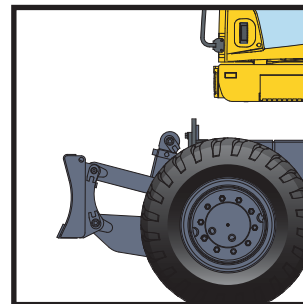
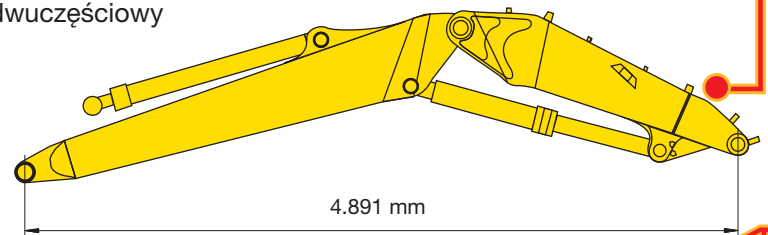

Dodatkowe obwody hydrauliczne

Dodatkowy dwukierunkowy obwód hydrauliczny, elektronicznie sterowany za pomocą joysticków należy do wyposażenia standardowego.



Podpory stabilizacyjne

Wyposażenie dodatkowe obejmuje niezależnie sterowane podpory z przodu i z tyłu maszyny. Siłowniki podpór są standardowo wyposażone w osłony.

Maszyna PW140-7 może współpracować z bogatą gamą narzędzi roboczych i osprzętu mocowanego do podwozia, dzięki czemu spełnia wymagania większości zastosowań.

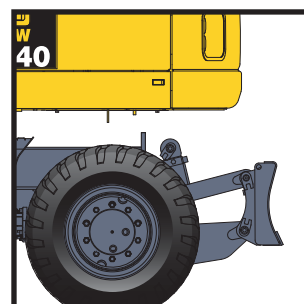
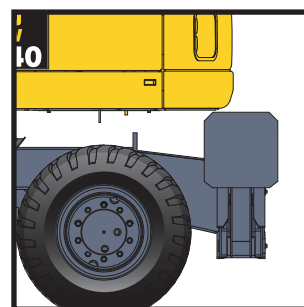

Funkcyjny i wzajemnie wymienny osprzęt

Podpory stabilizacyjne i lemiesz mogą być stosowane zamiennie, z tyłu lub z przodu podwozia maszyny. Sterowanie lemieszem i podporami odbywa się za pośrednictwem monitora, wyposażonego w cztery przyciski umożliwiające niezależne lub jednoczesne kontrolowanie każdego z tych elementów.



Skrzynka narzędziowa

Solidna, bezpieczna skrzynka narzędziowa, wbudowana w błotniki. W opcji dostępne są skrzynki narzędziowe po każdej stronie podwozia.



Lemiesz spycharki

Lemiesz z układem równoległowodowym jest standardowo wyposażony w osłony siłowników i może być mocowany zarówno z przodu, jak i z tyłu maszyny. Wymiary: 2.550 mm × 520 mm

ŁATWOŚĆ STEROWANIA

Prawy joystick umożliwia sterowanie zarówno głównym osprzętem roboczym, jak i osprzętem mocowanym do podwozia. W połączeniu z przełącznikami umieszczonymi na panelu sterującym pozwala na całkowicie niezależne sterowanie podporami i lemieszem. Dzięki temu, a także dzięki automatycznej blokadzie osi, po przejechaniu na nowe miejsce maszynę można błyskawicznie ustabilizować i przystąpić do pracy.

Przełącznik sterowania jazdą

Przełącznik ten znajduje się na prawym joysticku i służy do zmiany kierunku jazdy oraz włączania położenia neutralnego skrzyni biegów.



Przycisk sterowania chwytkiem

Obrót chwytki w lewo.



Przycisk sterowania osprzętem podwozia

Po jednokrotnym naciśnięciu przycisku joysticka przełącza się w tryb sterowania wybranym osprzętem roboczym zamocowanym do podwozia. Kolejne naciśnięcie umożliwia powrót joysticka do standardowego trybu sterowania wysięgnikiem.

Przycisk sterowania młotem

Steruje młotem hydraulicznym po uprzednim wybraniu trybu B.



WYDAJNOŚĆ I OSIĄGI



Mniejsze zużycie paliwa

Dzięki doskonałemu dopasowaniu do charakterystyki układu hydraulicznego, zaprojektowany od podstaw silnik Komatsu ECOT3 napędzający maszynę PW140-7 charakteryzuje się znacznie mniejszym godzinowym zużyciem paliwa. Silnik Komatsu SAA4D107E-3 spełnia normy emisji spalin EPA Tier III i EU Stage IIIA i odznacza się niską emisją tlenków azotu (NOx).

Szybkie i precyzyjne podnoszenie

Stabilność koparki PW140-7 należy do najlepszych w tej klasie maszyn. Do standardowego wyposażenia należą zawory zwrotne siłowników wysięgnika i alarm ostrzegający przed przeciążeniem. Wszystko to, w połączeniu z układem sterowania HydraulMind dużym udźwigniem, zapewnia wyjątkowe bezpieczeństwo i precyzję przy podnoszeniu ładunków.

Przykład: udźwig z przodu maszyny (zasięg 6,0 m, wysokość podnoszenia 6,0 m) wynosi 3,1 t (maszyny wyposażona w przednie podpory i tylny lemiesz oraz wysięgnik dwuczęściowy i ramię o długości 2,5 m).

Funkcja PowerMax

Gdy konieczne jest chwilowe zwiększenie mocy w celu pokonania oporów, wystarczy nacisnąć przycisk znajdujący się na joysticku, aby włączyć funkcję PowerMax. Funkcja PowerMax jest dostępna w trybach pracy P i E.

Siła kopania na łożycie*: 93 kN

Siła kopania na ramieniu*: 67 kN

* Z włączoną funkcją PowerMax, ramieniem 2.500 mm, wg ISO



Doskonała widoczność

Duże, panoramiczne szyby zapewniają doskonałą widoczność we wszystkich kierunkach. Widoczność do przodu poprawia opatentowana przez Komatsu wycieraczka przedniej szyby. Gdy jest wyłączona, wycieraczka nie styka się z szybą, lecz opiera się o ramę kabiny. Oprócz lepszej widoczności, rozwiązanie to eliminuje konieczność odłączania wycieraczki przed podniesieniem przedniej szyby. Nowy, oferowany w standardzie dach z pleksiglasu, z osłoną przeciwsłoneczną, pozwala wygodnie obserwować uniesione narzędzia robocze i przeszkody znajdujące się nad maszyną. Przepuszcza również więcej naturalnego światła do wnętrza kabiny.

REWOLUCYJNE KIEROWANIE MASZYNĄ



System lokalizacji firmy Komatsu, KOMTRAX™, udostępnia nowy, rewolucyjny sposób monitorowania Twojego sprzętu – zawsze i wszędzie. Zapewnia niezwykle precyzyjną lokalizację maszyny i przesyłanie w czasie rzeczywistym danych o jej stanie. Nowoczesny nadajnik GPS i technologia satelitarna spełnia wymagania dnia dzisiejszego i wymagania przyszłości.

System Komtrax ułatwi Ci uzyskanie odpowiedzi na trzy podstawowe pytania:

- Czy maszyna zarabia pieniądze?
- Czy maszyna jest bezpieczna?
- Czy maszyna jest w dobrym stanie?

Aby uzyskać szczegółowe informacje, skontaktuj się z przedstawicielem firmy Komatsu i poproś o broszurę dotyczącą systemu Komtrax.



Serwer
KOMTRAX™

Lokalizacja maszyny



Klient



Odczyt licznika motogodzin



Rejestr rocznej liczby motogodzin

Model	Typ	Wzrost	Waga	Wzrost	Waga
PC400LC-6	Excavator	3300	10000	10000	10000
PC400LC-6	Excavator	3300	10000	10000	10000
PC400LC-6	Excavator	3300	10000	10000	10000

Ostrzeżenia i obsługa techniczna

Model	Typ	Wzrost	Waga	Wzrost	Waga
PC400LC-6	Excavator	3300	10000	10000	10000
PC400LC-6	Excavator	3300	10000	10000	10000
PC400LC-6	Excavator	3300	10000	10000	10000

Rejestr parametrów roboczych
(poziom paliwa, godziny pracy, itp.)

Model	Typ	Wzrost	Waga	Wzrost	Waga
PC400LC-6	Excavator	3300	10000	10000	10000
PC400LC-6	Excavator	3300	10000	10000	10000
PC400LC-6	Excavator	3300	10000	10000	10000

W niektórych krajach system KOMTRAX™ nie jest jeszcze dostępny. Jeżeli chcesz aktywować system, skontaktuj się ze swoim przedstawicielem firmy Komatsu. System Komtrax nie będzie działał, jeżeli sygnał satelitarny jest zagłuszany lub blokowany.

OBSŁUGA TECHNICZNA

Łatwa obsługa techniczna

Koparkę Komatsu PW140-7 zaprojektowano z myślą o łatwym dostępie do punktów obsługowych. Oznacza to mniejsze prawdopodobieństwo ignorowania rutynowych czynności obsługowych i serwisowych i związane z tym zmniejszenie liczby kosztownych przestojów. Oto niektóre ułatwienia serwisowe charakteryzujące maszynę PW140-7:

Łatwy dostęp do filtra oleju silnikowego i zawór spustowy paliwa

Filtr oleju silnikowego i zawór spustowy paliwa są zamocowane z dala od silnika, dzięki czemu są łatwiej dostępne.

Równoległe chłodnice

Chłodnica oleju i chłodnica silnika znajdują się obok siebie. Dzięki temu czyszczenie chłodnic jest bardzo łatwe. Ponadto, operator ma możliwość szybkiego wymontowania i zamontowania chłodnicy powietrza doładowującej, oraz chłodnic oleju i silnika.

Separator wody

Separator wody stanowi wyposażenie standardowe. Usuwa wodę z paliwa zapobiegając uszkodzeniu układu paliwowego.



Zaprojektowane z myślą o wytrzymałości

Przy wykorzystaniu najnowszych, komputerowych technik projektowania i zakrojonych na szeroką skalę badań wysięgnik i ramię zostały zoptymalizowane pod kątem maksymalnej wytrzymałości i trwałości.

W zautomatyzowanym procesie produkcyjnym stosuje się najnowocześniejsze urządzenia i metody kontroli jakości. Najważniejsze połączenia spawane wykonują roboty, zapewniające wyjątkowo wysoką i powtarzalną jakość elementów.

Precyzyjne przeguby. W głównych połączeniach ruchowych, odznaczających się minimalnym luzem i zwiększoną trwałością, zastosowano chromowane sworznie i tuleje z brązu.

DANE TECHNICZNE



SILNIK

Model Komatsu SAA4D107E-3
 Typ Wysokoprężny z wtryskiem bezpośrednim Common Rail, chłodzony cieczą, turbodoładowany z chłodzeniem powietrza doładowującego

Moc silnika
 przy prędkości obrotowej 2.200 obr/min
 ISO 14396 90,0 kW/121 KM
 ISO 9249 (moc użyteczna) 86,0 kW/115 KM
 Liczba cylindrów 4
 Średnica cylindra × skok tłoka 107 × 124 mm
 Pojemność skokowa 4,5 l
 Akumulatory 2 × 12 V/120 Ah
 Alternator 24 V/60 A
 Rozrusznik 24 V/4,5 kW
 Filtr powietrza Podwójny wkład ze czujnikiem zablokowania połączony ze wskaźnikiem na monitorze oraz funkcją automatycznego oczyszczania podciśnieniowego
 Układ chłodzenia Wentylator zasysający powietrze



UKŁAD HYDRAULICZNY

Typ HydraMind. Układ z zamkniętym przepływem w położeniu neutralnym i kompensacją ciśnienia zależnie od obciążenia
 Dodatkowe obwody Możliwość zainstalowania do 2 obwodów dodatkowych sterowanych proporcjonalnie i 1 obwodu szybkozłącza, zależnie od specyfikacji maszyny
 Pompa główna Pompa tłokowa o zmiennym wydatku zasilająca obwody wysięgnika, ramienia, łyżki, mechanizmu obrotu i silników jazdy
 Maksymalna wydajność pompy 252 l/min
 Nastawy zaworów bezpieczeństwa
 Obwód osprzętu 380 bar
 Obwód jazdy 380 bar
 Obwód obrotu 280 bar
 Obwód sterujący 37 bar



POJEMNOŚCI NAPEŁNIANIA

Zbiornik paliwa 275 l
 Chłodnica silnika 16 l
 Układ smarowania silnika 17 l
 Napęd mechanizmu obrotu 2,5 l
 Zbiornik oleju hydraulicznego 123 l
 Skrzynia biegów 4,85 l
 Przedni mechanizm różnicowy 10,5 l
 Tylny mechanizm różnicowy 9,5 l
 Piasta osi przedniej 2,5 l
 Piasta osi tylnej 2,0 l
 Obudowa wałka napędowego mechanizmu obrotu 10,5 l



UKŁAD KIEROWNICZY

Rodzaj Hydrauliczny układ kierowniczy, zasilany przez niezależną pompę zębatą, z zaworami sterującymi Orbitrol i zaworami priorytetowymi, czuły na obciążenie
 Minimalny promień skrętu 6.450 mm
 (po śladzie zewnętrznego koła)



MECHANIZM OBROTU

Typ Osiowo-tłoczkowy silnik hydrauliczny napędzający dwustopniowy reduktor planetarny
 Blokada obrotu Wielotarczowy, mokry hamulec wbudowany w silnik obrotu, załączany elektronicznie
 Prędkość obrotu 0 - 11 obr/min
 Moment obrotu 31 kNm



SKRZYNIA BIEGÓW

Typ W pełni automatyczna skrzynia Power Shift, stały napęd na cztery koła
 Hydrauliczne silniki napędowe Jeden osiowo-tłokowy silnik o zmiennej chłonności
 Maksymalne ciśnienie robocze 380 bar
 Tryby jazdy Automatyczny + 3 zakresy Maks. prędkości jazdy
 Wysoki / niski / pełzający 35,0 / 8,5 / 2,0 km/h
 W opcji dostępny ogranicznik prędkości do 20 km/h.
 Maksymalna siła uciążu 8.700 kg
 Nacisk osi przedniej Mniejszy niż 7.155 kg
 Nacisk osi tylnej Mniejszy niż 7.970 kg
 Zakres wahań osi 10°, z możliwością zablokowania w dowolnej pozycji z wnętrza kabiny



UKŁAD HAMULCOWY

Typ Dwuobwodowy hydrauliczny układ hamulcowy, zasilany przez niezależną pompę zębatą
 Hamulce zasadnicze Mokre hamulce wielotarczowe w piastach kół, uruchamiane pedałem
 Hamulec postojowy Elektrycznie sterowany mokry hamulec wielotarczowy, uruchamiany sprężynowo, zwalniany hydraulicznie, wbudowany w skrzynię biegów



ODDZIAŁYWANIE NA ŚRODOWISKO

Emisja spalin Silnik spełnia normy emisji spalin Euro IIIA i EPA III
 Poziomy hałas
 Zewnętrzny LwA 101 dB(A) (2000/14/EC część 2)
 Na stanowisku operatora LpA 70 dB(A)
 (próba dynamiczna wg ISO 6396)
 Poziom drgań (wg. 12096:1997)*
 Dłonie/ramiona ≤ 2,5 m/s² (poziom niepewności K = 0,34 m/s²)
 Korpus ≤ 0,5 m/s² (poziom niepewności K = 0,16 m/s²)
 * w celu oszacowania ryzyka według dyrektywy 2002/44/EC, należy odwołać się do normy ISO/TR 25398:2006



MASA EKSPLOATACYJNA (PRZYBLIŻONA)

Masa eksploatacyjna maszyny z wyszczególnionym osprzętem, ramieniem 2.500 mm, operatorem, olejami, cieczą chłodzącą, pełnym zbiornikiem paliwa i standardowym wyposażeniem. Masy bez łyżki.

RODZAJ OSPRZĘTU PODWOZIA	Wysięgnik jednoczęściowy	Wysięgnik dwuczęściowy
Bez osprzętu	12.670 kg	13.050 kg
Tyłny lemiesz	13.260 kg	13.640 kg
Tyłne podpory	13.760 kg	14.110 kg
2 podpory + lemiesz	14.345 kg	14.700 kg
4 podpory	14.850 kg	15.200 kg



ŁYŻKI I SIŁY KOPANIA

Dane techniczne i wyposażenie mogą ulec zmianie, zależnie od opcji dostępnych w danym kraju

KONFIGURACJE ŁYŻEK I RAMION					
Łyżka			Długość ramienia		
Szerokość	Pojemność wg SAE	Masa	2.100 mm	2.500 mm	3.000 mm
400 mm	0,20 m ³	270 kg	○	○	○
450 mm	0,27 m ³	300 kg	○	○	○
600 mm	0,41 m ³	420 kg	○	○	○
700 mm	0,48 m ³	445 kg	○	○	○
800 mm	0,55 m ³	460 kg	○	○	○
900 mm	0,62 m ³	495 kg	○	○	○
1.000 mm	0,69 m ³	530 kg	○	○	○
1.100 mm	0,76 m ³	550 kg	○	○	□
1.200 mm	0,83 m ³	575 kg	○	□	△
1.300 mm	0,90 m ³	605 kg	□	□	△
1.400 mm	0,97 m ³	630 kg	□	△	-

W sprawie doboru łyżek i osprzętu do konkretnego zastosowania skontaktuj się ze swoim przedstawicielem firmy Komatsu. Podane zalecenia mają charakter ogólny i dotyczą typowych warunków roboczych.

- Materiał o gęstości do 1,8 t/m³
- Materiał o gęstości do 1,5 t/m³
- △ Materiał o gęstości do 1,2 t/m³

SIŁY NA RAMIENIU I ŁYŻCE			
Długość ramienia	2.100 mm	2.500 mm	3.000 mm
Siła kopania na łyżce	86 kN	86 kN	86 kN
Siła kopania na łyżce w trybie PowerMax	93 kN	93 kN	93 kN
Siła kopania na ramieniu	74 kN	62 kN	52 kN
Siła kopania na ramieniu w trybie PowerMax	80 kN	67 kN	56 kN

WYMIARY

WYSIĘGNIK JEDNOCZĘŚCIOWY

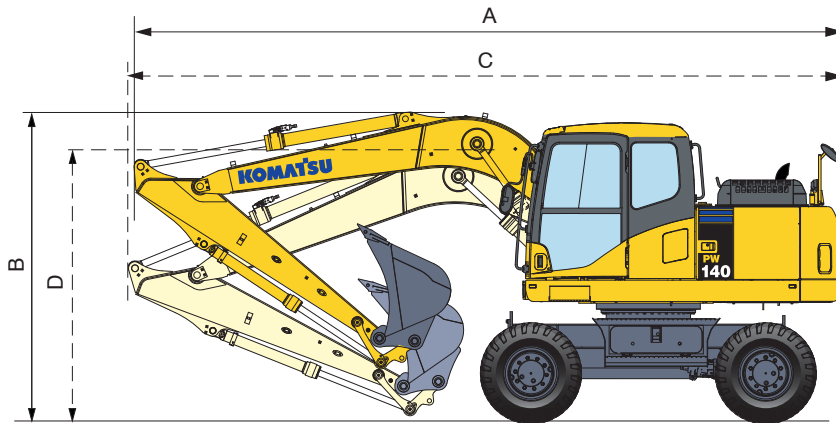

Pozycja jazdy		
Ramion	A	B
2.100 mm	7.508 mm	3.290 mm
2.500 mm	7.508 mm	3.290 mm
3.000 mm	7.508 mm	3.290 mm

Pozycja transportowa		
Ramion	C	D
2.100 mm	7.632 mm	2.930 mm
2.500 mm	7.632 mm	2.930 mm
3.000 mm *	7.632 mm	2.930 mm

* Pozycja jazdy, bez łyżki

WYSIĘGNIK DWUCZĘŚCIOWY

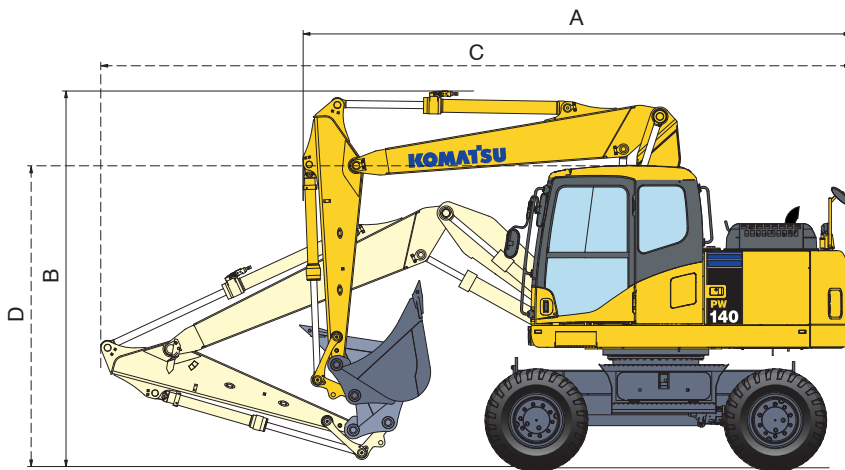

Pozycja jazdy		
Ramion	A	B
2.100 mm	5.758 mm	3.937 mm
2.500 mm	5.739 mm	3.937 mm
3.000 mm	5.828 mm	3.968 mm

Pozycja transportowa		
Ramion	C	D
2.100 mm	7.915 mm	3.165 mm
2.500 mm	7.915 mm	3.165 mm
3.000 mm *	7.915 mm	3.165 mm

* Pozycja jazdy, bez łyżki

WYMIARY I PODWOZIE

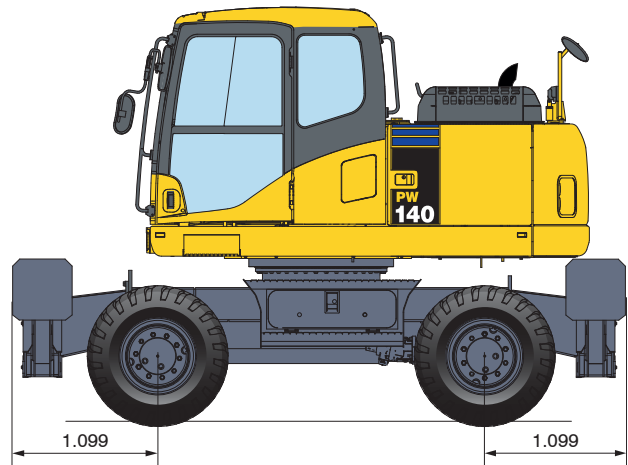
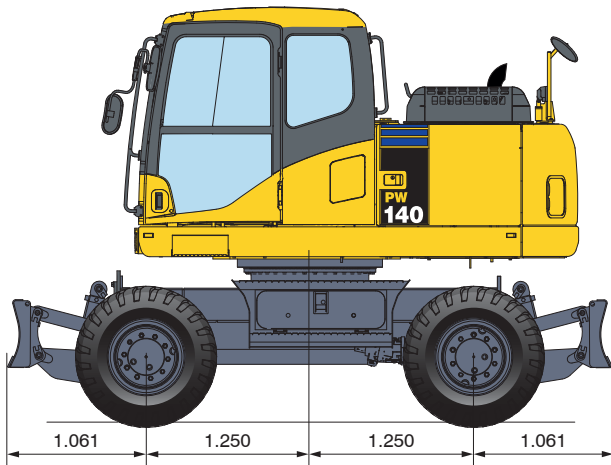
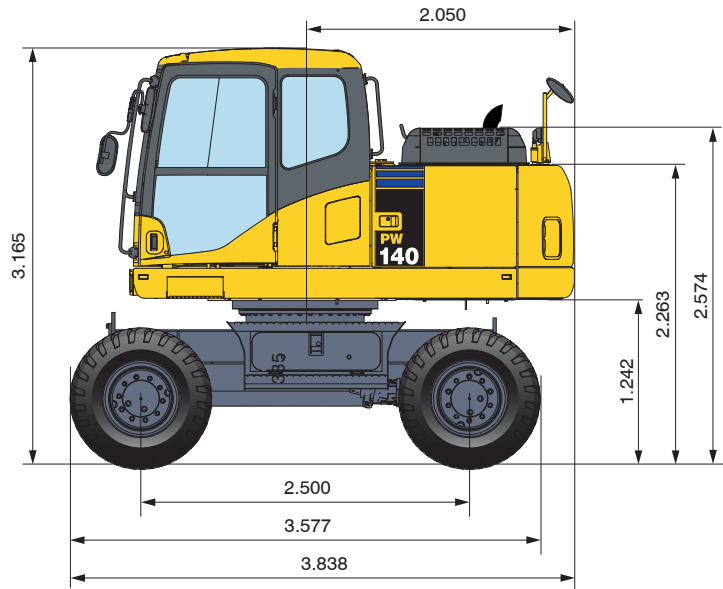
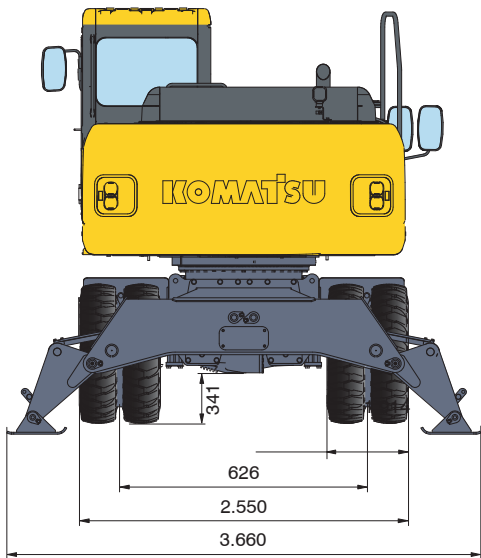

ZASIĘG ROBOCZY

WYSIĘGNIK JEDNOCZĘŚCIOWY

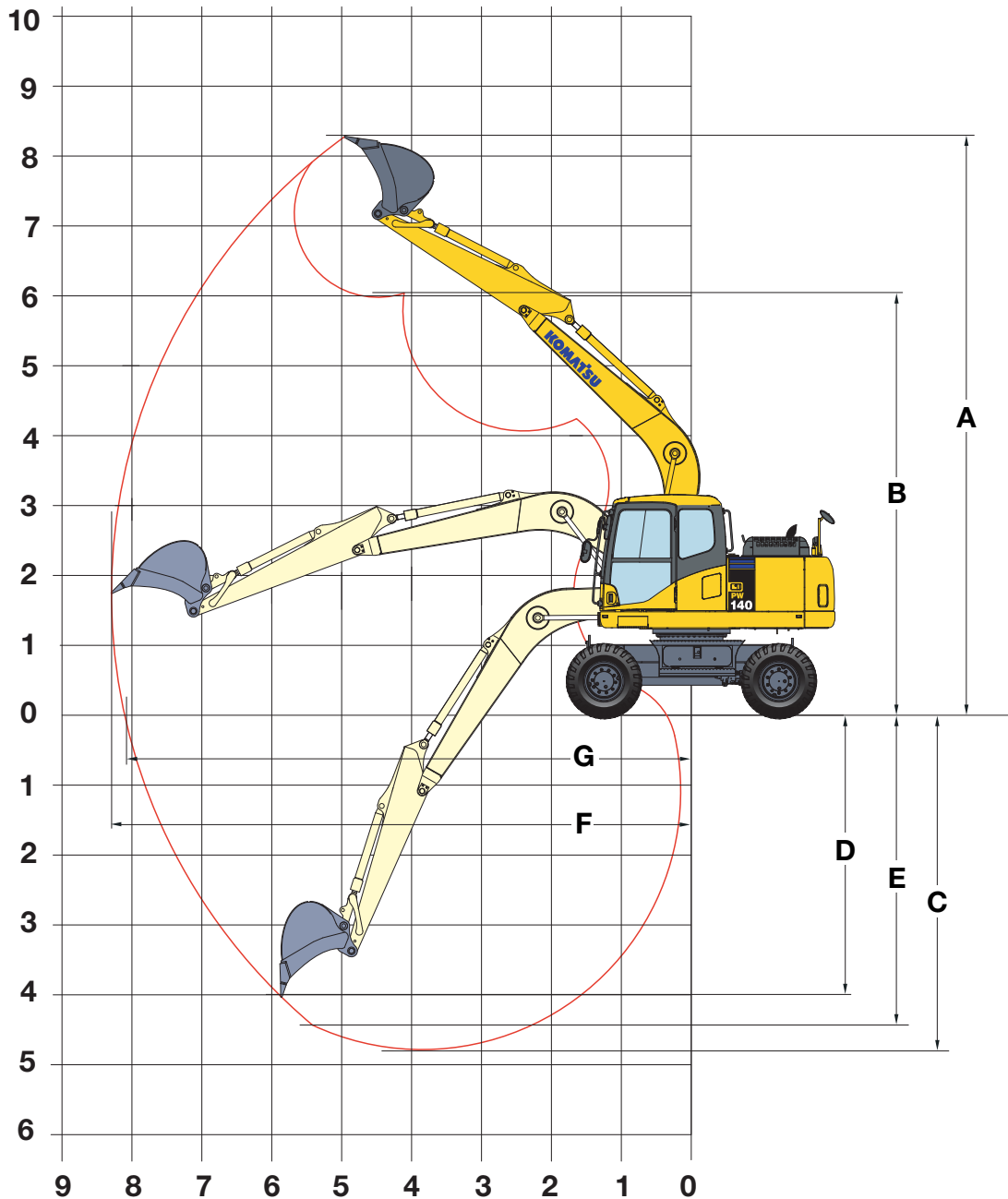

DŁUGOŚĆ RAMIENIA		2.100 mm	2.500 mm	3.000 mm
A	Maks. wysokość kopania	7.980 mm	8.270 mm	8.703 mm
B	Maks. wysokość zrzutu	5.731 mm	6.020 mm	6.449 mm
C	Maks. głębokość kopania	4.462 mm	4.860 mm	5.362 mm
D	Maks. głębokość wykopu o pionowej ścianie	3.630 mm	4.005 mm	4.470 mm
E	Maks. głębokość kopania poziomego odcinka 2,44 m	4.025 mm	4.570 mm	4.955 mm
F	Maks. zasięg	7.928 mm	8.290 mm	8.775 mm
G	Maks. zasięg na poziomie gruntu	7.740 mm	8.140 mm	8.640 mm
H	Min. promień obrotu	2.965 mm	2.910 mm	2.925 mm

WYSIĘGNIK DWUCZĘŚCIOWY

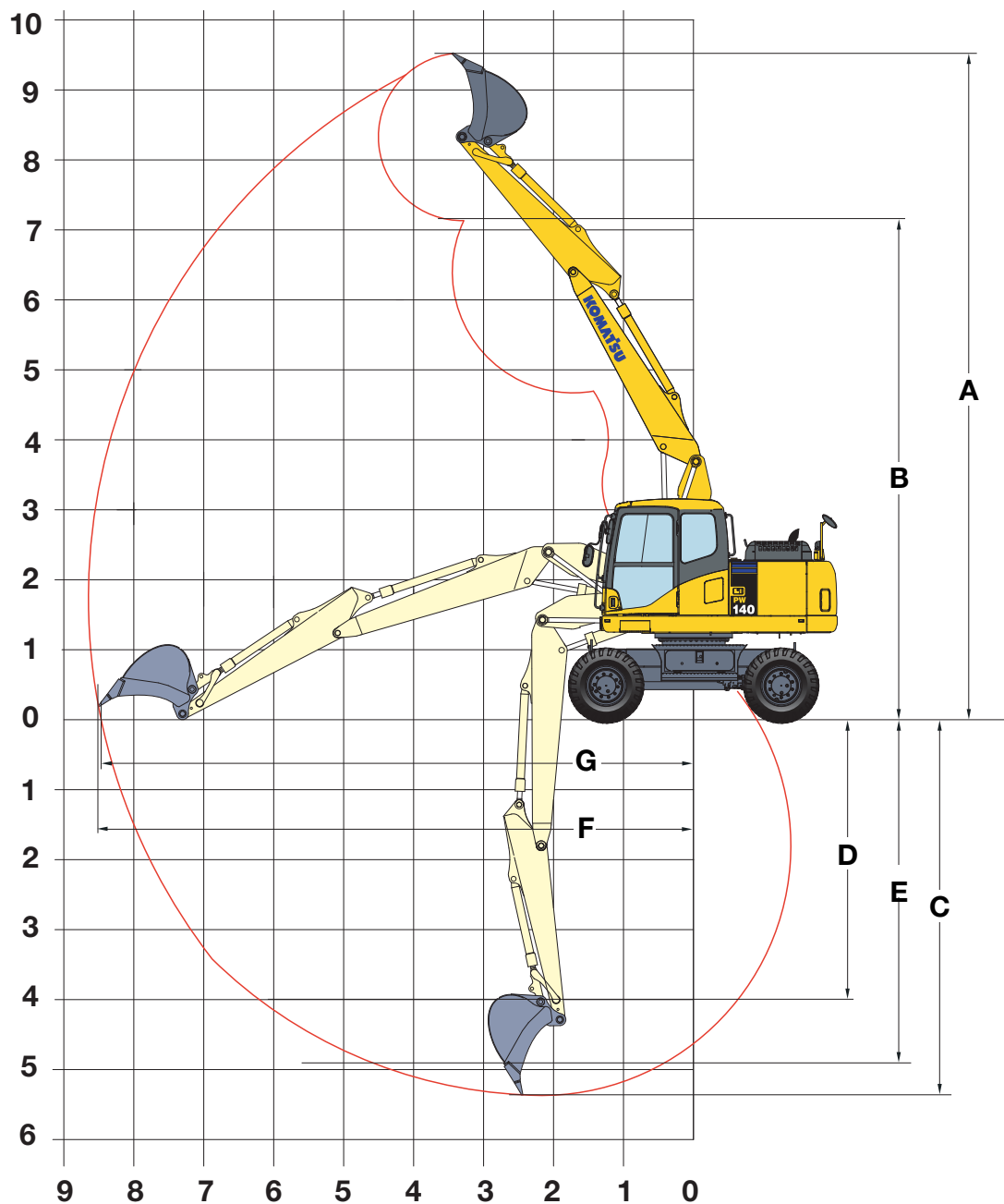

DŁUGOŚĆ RAMIENIA		2.100 mm	2.500 mm	3.000 mm
A	Maks. wysokość kopania	9.228 mm	9.518 mm	9.951 mm
B	Maks. wysokość zrzutu	6.844 mm	7.133 mm	7.562 mm
C	Maks. głębokość kopania	4.845 mm	5.245 mm	5.745 mm
D	Maks. głębokość wykopu o pionowej ścianie	3.555 mm	4.000 mm	4.495 mm
E	Maks. głębokość kopania poziomego odcinka 2,44 m	4.515 mm	4.935 mm	5.460 mm
F	Maks. zasięg	8.268 mm	8.681 mm	9.000 mm
G	Maks. zasięg na poziomie gruntu	7.740 mm	8.140 mm	8.640 mm
H	Min. promień obrotu	2.590 mm	2.670 mm	2.864 mm

UDŹWIG

WYSIĘGNIK JEDNOCZĘŚCIOWY

Długość ramienia	A	7,5 m		6,0 m		4,5 m		3,0 m	

B		7,5 m		6,0 m		4,5 m		3,0 m		
		kg		kg		kg		kg		
2,1 m	7,5 m	kg								
	6,0 m	kg	*2.350	2.150						
	4,5 m	kg	2.100	1.550	2.400	1.800	4.000	3.050		
	3,0 m	kg	1.800	1.300	2.300	1.700	3.750	2.750	7.550 5.450	
	1,5 m	kg	1.700	1.200	2.200	1.600	3.500	2.500	*7.750 4.300	
	0,0 m	kg	1.750	1.250	2.100	1.500	3.300	2.150	*7.250 4.050	
	-1,5 m	kg	2.000	1.450	2.100	1.500	3.250	2.350	*6.250 3.950	
2,5 m	-3,0 m	kg	2.800	2.050			3.350	2.400	*5.650 4.600	
	7,5 m	kg								
	6,0 m	kg	*1.900	1.850						
	4,5 m	kg	*1.800	1.400	2.400	1.800				
	3,0 m	kg	1.600	1.150	2.350	1.750	3.850	2.850	*7.250 5.700	
	1,5 m	kg	1.550	1.100	2.200	1.600	3.550	2.550	*8.300 4.400	
	0,0 m	kg	1.550	1.100	2.100	1.500	3.300	2.200	*7.250 4.050	
3,0 m	-1,5 m	kg	1.800	1.250	2.050	1.450	3.250	2.300	*6.200 3.950	
	-3,0 m	kg	2.400	1.700			3.250	2.350	6.500 4.500	
	7,5 m	kg								
	6,0 m	kg	*1.600	1.500	2.450	1.850				
	4,5 m	kg	*1.550	1.150	2.450	1.850				
	3,0 m	kg	1.400	1.000	1.500	1.050	2.350	1.700	3.850 2.850	
	1,5 m	kg	1.300	900	1.450	1.000	2.200	1.600	3.550 2.550	7.050 4.550
3,0 m	0,0 m	kg	1.350	900	1.400	950	2.200	1.600	3.200 1.650	*7.500 4.050
	-1,5 m	kg	1.500	1.050	2.000	1.400	3.000	2.200	5.650 3.850	
	-3,0 m	kg	1.900	1.350	2.000	1.400	3.150	2.200	6.300 4.350	



Bez osprzętu

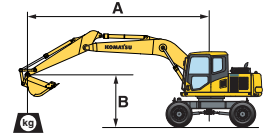

A – Zasięg od środka obrotu

B – Wysokość zaczepu łyżki

C – Udźwigi z łyżką (440 kg), zawieszeniem łyżki (84 kg) i siłownikiem łyżki (96 kg)

– Udźwig z przodu maszyny

– Udźwig z boku maszyny

– Udźwig przy maksymalnym zasięgu

Po zdemontowaniu łyżki, zawieszenia łyżki lub siłownika udźwig wzrasta o wartość odpowiadającą masie zdemontowanych elementów.

* Udźwig jest bardziej ograniczony możliwościami układu hydraulicznego niż wielkością obciążenia destabilizującego. Udźwig podano wg normy SAE J1097. Udźwig nominalny nie przekracza 87% udźwigu hydraulicznego lub 75% obciążenia destabilizującego.

B		7,5 m		6,0 m		4,5 m		3,0 m		
		kg		kg		kg		kg		
2,1 m	7,5 m	kg								
	6,0 m	kg	*2.350	*2.350						
	4,5 m	kg	*2.200	1.750	*3.800	2.000	*4.550	3.400		
	3,0 m	kg	*2.250	1.500	*4.150	1.900	*5.150	3.150	*8.000 6.100	
	1,5 m	kg	*2.450	1.400	*4.450	1.800	*6.050	2.900	*7.750 5.250	
	0,0 m	kg	*2.900	1.450	*4.450	1.750	*6.150	2.700	*7.250 5.000	
	-1,5 m	kg	*3.550	1.650	*3.800	1.700	*5.600	2.650	*6.250 5.000	
2,5 m	-3,0 m	kg	*3.100	2.300			*3.850	2.750	*5.650 5.250	
	7,5 m	kg								
	6,0 m	kg	*1.900	*1.900						
	4,5 m	kg	*1.800	1.550	*3.700	2.050				
	3,0 m	kg	*1.850	1.350	*3.950	1.950	*4.850	3.200	*7.250 6.350	
	1,5 m	kg	*2.000	1.250	*4.350	1.800	*5.850	2.900	*8.300 5.400	
	0,0 m	kg	*2.300	1.300	*4.450	1.700	*6.100	2.700	*7.250 5.050	
3,0 m	-1,5 m	kg	*2.950	1.450	*4.050	1.700	*5.850	2.650	*6.200 5.000	
	-3,0 m	kg	*3.100	1.950			*4.500	2.650	*6.500 5.150	
	7,5 m	kg								
	6,0 m	kg	*1.600	*1.600	*2.700	2.050				
	4,5 m	kg	*1.550	1.300	*3.350	2.050				
	3,0 m	kg	*1.550	1.150	*2.400	1.200	*3.650	1.950	*4.400 3.250	
	1,5 m	kg	*1.650	1.050	*2.950	1.150	*4.150	1.800	*5.500 2.950	*9.550 5.100
3,0 m	0,0 m	kg	*1.900	1.100	*2.650	1.100	*4.350	1.650	*5.950 2.650	*7.500 4.650
	-1,5 m	kg	*2.350	1.200	*4.200	1.600	*5.800	2.550	*5.850 4.400	
	-3,0 m	kg	*2.900	1.550	*3.200	1.600	*4.950	2.550	*6.600 4.950	













Przedni lub tylny lemiesz

B		7,5 m		6,0 m		4,5 m		3,0 m		
		kg		kg		kg		kg		
2,1 m	7,5 m	kg								
	6,0 m	kg	*2.350	*2.350						
	4,5 m	kg	*2.200	*2.200	*3.800	2.550	*4.550	4.250		
	3,0 m	kg	*2.250	1900	*4.150	2.450	*5.150	4.000	*8.000 *8.000	
	1,5 m	kg	*2.450	1800	*4.450	2.350	*6.050	3.750	*7.750 *7.750	
	0,0 m	kg	*2.900	1900	*4.450	2.250	*6.150	3.550	*7.250 *7.250	
	-1,5 m	kg	*3.550	2150	*3.800	2.250	*5.600	3.500	*6.250 *6.250	
2,5 m	-3,0 m	kg	*3.100	3000			*3.850	3.500	*5.650 *5.650	
	7,5 m	kg								
	6,0 m	kg	*1.900	*1.900						
	4,5 m	kg	*1.800	*1.800	*3.700	2.600				
	3,0 m	kg	*1.850	1.750	*3.950	2.500	*4.850	4.050	*7.250 *7.250	
	1,5 m	kg	*2.000	1.650	*4.350	2.350	*5.850	3.750	*8.300 *8.300	
	0,0 m	kg	*2.300	1.700	*4.450	2.250	*6.100	3.550	*7.250 *7.250	
3,0 m	-1,5 m	kg	*2.950	1.900	*4.050	2.200	*5.850	3.450	*6.200 *6.200	
	-3,0 m	kg	*3.100	2.550			*4.500	3.500	*6.500 *6.500	
	7,5 m	kg								
	6,0 m	kg	*1.600	*1.600	*2.700	2.600				
	4,5 m	kg	*1.550	*1.550	*3.350	2.650				
	3,0 m	kg	*1.550	1.500	*2.400	1.600	*3.650	2.500	*4.400 4.100	
	1,5 m	kg	*1.650	1.400	*2.950	1.550	*4.150	2.350	*5.500 3.800	*9.550 6.850
3,0 m	0,0 m	kg	*1.900	1.450	*2.650	1.500	*4.350	2.200	*5.950 3.500	*7.500 *7.500
	-1,5 m	kg	*2.350	1.600	*4.200	2.150	*5.800	3.350	*5.850 *5.850	
	-3,0 m	kg	*2.900	2.050	*3.200	2.150	*4.950	3.350	*6.600 *6.600	



Tylne podpory

WYSIĘGNIK JEDNOCZĘŚCIOWY

Długość ramienia	A	7,5 m		6,0 m		4,5 m		3,0 m					
													
 Podpory + lemiesz	2,1 m	7,5 m	kg										
		6,0 m	kg	*2.350	*2.350								
		4,5 m	kg	*2.200	*2.200								
		3,0 m	kg	*2.250	*2.250								
		1,5 m	kg	*2.450	2.200								
		0,0 m	kg	*2.900	2.300								
	2,5 m	- 1,5 m	kg	*3.550	2650								
		- 3,0 m	kg	*3.100	*3.100								
		7,5 m	kg										
		6,0 m	kg	*1.900	*1.900								
		4,5 m	kg	*1.800	*1.800								
		3,0 m	kg	*1.850	*1.850								
3,0 m	1,5 m	kg	*2.000	*2.000									
	0,0 m	kg	*2.300	2.100									
	- 1,5 m	kg	*2.950	2.350									
	- 3,0 m	kg	*3.100	3.100									
	7,5 m	kg											
	6,0 m	kg	*1.600	*1.600									
 Przednie i tylne podpory	2,1 m	4,5 m	kg	*1.550	*1.550								
		3,0 m	kg	*1.550	*1.550	*2.400	1.950	*3.650	3.000	*4.400	*4.400		
		1,5 m	kg	*1.650	*1.650	*2.950	1.900	*4.150	2.850	*5.500	4.550	*9.550	*9.550
		0,0 m	kg	*1.900	1.800	*2.650	1.850	*4.350	2.700	*5.950	4.300	*7.500	*7.500
		- 1,5 m	kg	*2.350	2.000			*4.200	2.600	*5.800	4.150	*5.850	*5.850
		- 3,0 m	kg	*2.900	2.550			*3.200	2.650	*4.950	4.150	*6.600	*6.600
	2,5 m	7,5 m	kg										
		6,0 m	kg	*1.900	*1.900								
		4,5 m	kg	*1.800	*1.800								
		3,0 m	kg	*1.850	*1.850								
		1,5 m	kg	*2.000	*2.000								
		0,0 m	kg	*2.300	*2.300								
3,0 m	- 1,5 m	kg	*2.950	*2.950									
	- 3,0 m	kg	*3.100	*3.100									
	7,5 m	kg											
	6,0 m	kg	*1.600	*1.600									
	4,5 m	kg	*1.550	*1.550									
	3,0 m	kg	*1.550	*1.550	*2.400	*2.400	*3.650	*3.650	*4.400	*4.400			
 Przednie i tylne podpory	2,1 m	1,5 m	kg	*1.650	*1.650	*2.950	2.550	*4.150	3.750	*5.500	*5.500	*9.550	*9.550
		0,0 m	kg	*1.900	*1.900	*2.650	2.500	*4.350	3.600	*5.950	5.800	*7.500	*7.500
		- 1,5 m	kg	*2.350	*2.350			*4.200	3.500	*5.800	5.650	*5.850	*5.850
		- 3,0 m	kg	*2.900	*2.900			*3.200	*3.200	*4.950	*4.950	*6.600	*6.600
		7,5 m	kg										
		6,0 m	kg	*1.900	*1.900								
	2,5 m	4,5 m	kg	*1.800	*1.800								
		3,0 m	kg	*1.850	*1.850								
		1,5 m	kg	*2.000	*2.000								
		0,0 m	kg	*2.300	*2.300								
		- 1,5 m	kg	*2.950	*2.950								
		- 3,0 m	kg	*3.100	*3.100								
3,0 m	7,5 m	kg											
	6,0 m	kg	*1.900	*1.900									
	4,5 m	kg	*1.800	*1.800									
	3,0 m	kg	*1.850	*1.850									
	1,5 m	kg	*2.000	*2.000									
	0,0 m	kg	*2.300	*2.300									

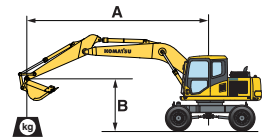

A – Zasięg od środka obrotu

B – Wysokość zaczepu łyżki

C – Udźwigi z łyżką (440 kg), zawieszeniem łyżki (84 kg) i siłownikiem łyżki (96 kg)

 – Udźwig z przodu maszyny – Udźwig z boku maszyny – Udźwig przy maksymalnym zasięgu

Po zdemontowaniu łyżki, zawieszenia łyżki lub siłownika udźwig wzrasta o wartość odpowiadającą masie zdemontowanych elementów.

* Udźwig jest bardziej ograniczony możliwościami układu hydraulicznego niż wielkością obciążenia destabilizującego.

Udźwig podano wg normy SAE J1097. Udźwig nominalny nie przekracza 87% udźwigu hydraulicznego lub 75% obciążenia destabilizującego.

UDŹWIG

WYSIĘGNIK DWUCZĘŚCIOWY

Długość ramienia	A	7,5 m		6,0 m		4,5 m		3,0 m	

	2,1 m	7,5 m	kg	*2.850	*2.850							
		6,0 m	kg	*2.350	1.800			4.100	3.150			
		4,5 m	kg	1.850	1.350		2.350	1.750	3.800	3.000		
		3,0 m	kg	1.600	1.150		2.250	1.650	3.700	2.750		
		1,5 m	kg	1.500	1.050		2.150	1.550	3.400	2.450		
		0,0 m	kg	1.550	1.100		2.050	1.450	3.200	2.300	*6.250	4.300
	-1,5 m	kg	1.800	1.250		2.050	1.450	3.200	2.250	*6.150	3.950	
	-3,0 m	kg										
	2,5 m	7,5 m	kg	*2.250	*2.250				*3.500	3.150		
		6,0 m	kg	*1.900	1.550		2.450	1.800				
		4,5 m	kg	1.650	1.200		2.400	1.800	3.950	3.050		
		3,0 m	kg	1.450	1.000	1.500	1.050	2.300	1.700	3.750	2.800	7.600
1,5 m		kg	1.350	950	1.450	1.000	2.150	1.550	3.450	2.500		
0,0 m		kg	1.400	950	1.400	1.000	2.050	1.450	3.200	2.300	*6.650	3.900
-1,5 m	kg	1.600	1.100			2.000	1.400	3.150	2.250	*6.050	4.300	
-3,0 m	kg							3.200	2.300			
3,0 m	7,5 m	kg	*1.900	*1.900								
	6,0 m	kg	*1.650	1.250		2.450	1.850					
	4,5 m	kg	1.400	1.000		2.400	1.800	*3.500	3.100			
	3,0 m	kg	1.250	850	1.500	1.050	2.300	1.700	3.800	2.850	*6.800	5.700
	1,5 m	kg	1.150	800	1.400	950	2.150	1.550	3.450	2.500		
	0,0 m	kg	1.200	800	1.350	900	2.000	1.400	3.200	2.250	*6.800	4.250
	-1,5 m	kg	1.350	900	1.350	900	1.950	1.350	3.050	2.150	*5.550	4.150
	-3,0 m	kg	1.650	1.150			1.950	1.350	3.050	2.150	6.200	4.250

Bez osprzętu

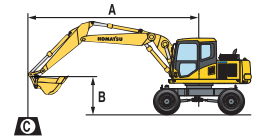

A – Zasięg od środka obrotu

B – Wysokość zaczepu łyżki

C – Udźwigi z łyżką (440 kg), zawieszeniem łyżki (84 kg) i siłownikiem łyżki (96 kg)

– Udźwig z przodu maszyny

– Udźwig z boku maszyny

– Udźwig przy maksymalnym zasięgu

Po zdemontowaniu łyżki, zawieszenia łyżki lub siłownika udźwig wzrasta o wartość odpowiadającą masie zdemontowanych elementów.

* Udźwig jest bardziej ograniczony możliwościami układu hydraulicznego niż wielkością obciążenia destabilizującego. Udźwig podano wg normy SAE J1097.

Udźwig nominalny nie przekracza 87% udźwigu hydraulicznego lub 75% obciążenia destabilizującego.



	2,1 m	7,5 m	kg	*2.850	*2.850							
		6,0 m	kg	*2.350	2.000			*4.250	3.450			
		4,5 m	kg	*2.200	1.500		*3.850	1.950	*4.650	3.200		
		3,0 m	kg	*2.250	1.300		*4.150	1.900	*5.400	3.050		
		1,5 m	kg	*2.400	1.200		*4.400	1.750	*6.050	2.750		
		0,0 m	kg	*2.700	1.250		*4.350	1.650	*6.050	2.600	*6.250	4.950
	-1,5 m	kg	*3.050	1.450		*3.750	1.650	*5.400	2.550	*6.150	4.950	
	-3,0 m	kg										
	2,5 m	7,5 m	kg	*2.250	*2.250				*3.500	3.450		
		6,0 m	kg	*1.900	1.750		*3.100	2.050				
		4,5 m	kg	*1.800	1.350		*3.700	1.950	*4.350	3.200		
		3,0 m	kg	*1.800	1.150	*2.550	1.200	*4.000	1.900	*5.150	3.100	*7.800
1,5 m		kg	*1.950	1.100	*3.300	1.150	*4.300	1.750	*5.900	2.800		
0,0 m		kg	*2.150	1.150	*2.450	1.150	*4.350	1.650	*6.100	2.600	*6.650	4.900
-1,5 m	kg	*2.650	1.300			*3.950	1.650	*5.600	2.550	*6.050	4.900	
-3,0 m	kg							*4.300	2.600			
3,0 m	7,5 m	kg	*1.900	*1.900								
	6,0 m	kg	*1.650	1.450		*3.150	2.050					
	4,5 m	kg	*1.550	1.150	*2.400	1.250	*3.400	1.950	*3.500	3.400		
	3,0 m	kg	*1.550	1.000	*3.150	1.200	*3.750	1.900	*4.700	3.100	*6.800	6.350
	1,5 m	kg	*1.650	900	*3.250	1.150	*4.100	1.700	*5.550	2.750		
	0,0 m	kg	*1.800	950	*3.200	1.100	*4.300	1.650	*6.000	2.450	*6.800	4.850
	-1,5 m	kg	*2.150	1.050	*2.500	1.050	*4.050	1.550	*5.750	2.350	*5.550	4.750
	-3,0 m	kg	*2.350	1.350			*3.200	1.550	*4.750	2.350	*6.350	4.850

Przedni lub tylny lemiesz

	2,1 m	7,5 m	kg	*2.850	*2.850							
		6,0 m	kg	*2.350	*2.350			*4.250	*4.250			
		4,5 m	kg	*2.200	1.950		*3.850	2.500	*4.650	3.950		
		3,0 m	kg	*2.250	1.700		*4.150	2.450	*5.400	3.900		
		1,5 m	kg	*2.400	1.600		*4.400	2.250	*6.050	3.600		
		0,0 m	kg	*2.700	1.700		*4.350	2.200	*6.050	3.450	*6.250	*6.250
	-1,5 m	kg	*3.050	1.900		*3.750	2.200	*5.400	3.400	*6.150	*6.150	
	-3,0 m	kg										
	2,5 m	7,5 m	kg	*2.250	*2.250				*3.500	*3.500		
		6,0 m	kg	*1.900	*1.900		*3.100	2.600				
		4,5 m	kg	*1.800	1.750		*3.700	2.500	*4.350	4.050		
		3,0 m	kg	*1.800	1.550	*2.550	1.600	*4.000	2.450	*5.150	3.950	*7.800
1,5 m		kg	*1.950	1.500	*3.300	1.550	*4.300	2.300	*5.900	3.650		
0,0 m		kg	*2.150	1.500	*2.450	1.550	*4.350	2.200	*6.100	3.450	*6.650	*6.650
-1,5 m	kg	*2.650	1.700			*3.950	2.150	*5.600	3.400	*6.050	*6.050	
-3,0 m	kg							*4.300	3.450			
3,0 m	7,5 m	kg	*1.900	*1.900								
	6,0 m	kg	*1.650	*1.650		*3.150	2.650					
	4,5 m	kg	*1.550	1.500	*2.400	1.650	*3.400	2.550	*3.500	*3.500		
	3,0 m	kg	*1.550	1.350	*3.150	1.600	*3.750	2.450	*4.700	4.000	*6.800	*6.800
	1,5 m	kg	*1.650	1.250	3.250	1.550	*4.100	2.250	*5.550	3.650		
	0,0 m	kg	*1.800	1.300	3.200	1.450	*4.300	2.100	*6.000	3.300	*6.800	*6.800
	-1,5 m	kg	*2.150	1.450	*2.500	1.450	*4.050	2.100	*5.750	3.200	*5.550	*5.550
	-3,0 m	kg	*2.350	1.800			*3.200	2.100	*4.750	3.200	*6.350	*6.350

Tylne podpory

WYSIĘGNIK DWUCZĘŚCIOWY

Długość ramienia	A	☉		7,5 m		6,0 m		4,5 m		3,0 m			
		☐	☐	☐	☐	☐	☐	☐	☐	☐	☐		
 Podpory + lemiesz	2,1 m	7,5 m kg	*2.850	*2.850									
		6,0 m kg	*2.350	*2.350					*4.250	*4.250			
		4,5 m kg	*2.200	*2.200			*3.850	3000	*4.650	*4.650			
		3,0 m kg	*2.250	2100			*4.150	2900	*5.400	4700			
		1,5 m kg	*2.400	2000			*4.400	2750	*6.050	4400			
		0,0 m kg	*2.700	2050			*4.350	2700	*6.050	4200	*6.250	*6.250	
		- 1,5 m kg	*3.050	2350			*3.750	2700	*5.400	4150	*6.150	*6.150	
		- 3,0 m kg											
		2,5 m	7,5 m kg	*2.250	*2.250					*3.500	*3.500		
	6,0 m kg		*1.900	*1.900			*3.100	3.100					
	4,5 m kg		*1.800	*1.800			*3.700	3.000	*4.350	*4.350			
	3,0 m kg		*1.800	*1.800	*2.550	1.950	*4.000	2.950	*5.150	4.700	*7800	*7800	
	1,5 m kg		*1.950	1.800	*3.300	1.900	*4.300	2.800	*5.900	4.450			
	0,0 m kg		*2.150	1.850	*2.450	1.900	*4.350	2.700	*6.100	4.250	*6.650	*5.350	
	- 1,5 m kg		*2.650	2.100			*3.950	2.650	*5.600	4.150	*6.050	*6.050	
	- 3,0 m kg								*4.300	4.200			
	3,0 m		7,5 m kg	*1.900	*1.900								
		6,0 m kg	*1.650	*1.650			*3.150	3.150					
		4,5 m kg	*1.550	*1.550	*2.400	2.000	*3.400	3.050	*3.500	*3.500			
		3,0 m kg	*1.550	*1.550	*3.150	1.950	*3.750	2.950	*4.700	*4.700	*6.800	*6.800	
		1,5 m kg	*1.650	1.600	*3.250	1.900	*4.100	2.750	*5.500	4.400			
		0,0 m kg	*1.800	1.600	*3.200	1.850	*4.300	2.600	*6.000	4.100	*6.800	*6.800	
		- 1,5 m kg	*2.150	1.800	*2.500	1.800	*4.050	2.600	*5.750	3.950	*5.550	*5.550	
		- 3,0 m kg	*2.350	2.200			*3.200	2.600	*4.750	4.000	*6.350	*6.350	
		 Przednie i tylne podpory	2,1 m	7,5 m kg	*2.850	*2.850							
	6,0 m kg			*2.350	*2.350					*4.250	*4.250		
	4,5 m kg			*2.200	*2.200			*3.850	*3.850	*4.650	*4.650		
3,0 m kg	*2.250			*2.250			*4.150	3850	*5.400	*5.400			
1,5 m kg	*2.400			*2.400			*4.400	3650	*6.050	5900			
0,0 m kg	*2.700			*2.700			*4.350	3550	*6.050	5700	*6.250	*6.250	
- 1,5 m kg	*3.050			*3.050			*3.750	3550	*5.400	*5.400	*6.150	*6.150	
- 3,0 m kg													
2,5 m	7,5 m kg			*2.250	*2.250					*3.500	*3.500		
	6,0 m kg		*1.900	*1.900			*3.100	*3.100					
	4,5 m kg		*1.800	*1.800			*3.700	*3.700	*4.350	*4.350			
	3,0 m kg		*1.800	*1.800	*2.550	*2.550	*4.000	3.850	*5.150	*5.150	*7800	*7800	
	1,5 m kg		*1.950	*1.950	*3.300	2.550	*4.300	3.700	*5.900	*5.900			
	0,0 m kg		*2.150	*2.150	*2.450	*2.450	*4.350	3.600	*6.100	5.750	*6.650	*6.650	
	- 1,5 m kg		*2.650	*2.650			*3.950	3.550	*5.600	*5.600	*6.050	*6.050	
	- 3,0 m kg								*4.300	*4.300			
	3,0 m		7,5 m kg	*1.900	*1.900								
6,0 m kg			*1.650	*1.650			*3.150	*3.150					
4,5 m kg			*1.550	*1.550	*2.400	*2.400	*3.400	*3.400	*3.500	*3.500			
3,0 m kg			*1.550	*1.550	*3.150	2.600	*3.750	*3.750	*4.700	*4.700	*6.800	*6.800	
1,5 m kg			*1.650	*1.650	*3.250	2.550	*4.100	3.650	*5.500	*5.500			
0,0 m kg			*1.800	*1.800	*3.200	2.450	*4.300	3.500	*6.000	5.600	*6.800	*6.800	
- 1,5 m kg			*2.150	*2.150	*2.500	2.450	*4.050	3.450	*5.750	5.500	*5.550	*5.550	
- 3,0 m kg			*2.350	*2.350			*3.200	*3.200	*4.750	*4.750	*6.350	*6.350	

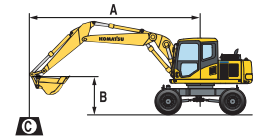

A – Zasięg od środka obrotu

B – Wysokość zaczepu łyżki

C – Udźwigi z łyżką (440 kg), zawieszeniem łyżki (84 kg) i siłownikiem łyżki (96 kg)

☐ – Udźwig z przodu maszyny

☐ – Udźwig z boku maszyny

☉ – Udźwig przy maksymalnym zasięgu

Po zdemontowaniu łyżki, zawieszenia łyżki lub siłownika udźwig wzrasta o wartość odpowiadającą masie zdemontowanych elementów.

* Udźwig jest bardziej ograniczony możliwościami układu hydraulicznego niż wielkością obciążenia destabilizującego. Udźwig podano wg normy SAE J1097. Udźwig nominalny nie przekracza 87% udźwigu hydraulicznego lub 75% obciążenia destabilizującego.

KOPARKA KOŁOWA

WYPOSAŻENIE STANDARDOWE

- Silnik wysokoprężny Komatsu SAA4D107E-1 o mocy 90,0 kW z wtryskiem bezpośrednim Common Rail, turbodoładowany, zgodny z normą emisji spalin Euro IIIA
- Filtr powietrza z podwójnym wkładem, wyposażony w czujnik zablokowania oraz funkcję automatycznego oczyszczania podciśnieniowego
- Wentylator zasysający powietrze
- Układ paliwowy z automatycznym odpowietrzaniem
- Wyłączenie silnika kluczykiem
- Na życzenie dostępna opcja zabezpieczenia możliwości rozruchu silnika hasłem
- Układ zapobiegający przegrzaniu silnika
- Funkcja automatycznej redukcji prędkości obrotowej
- Automatem układ podgrzewania silnika
- Alternator 24 V/60 A
- Akumulatory 2 x 12 V/120 Ah
- Rozrusznik 24 V/4,5 kW
- Standardowa przeciwwaga
- Elektronicznie sterowany układ hydrauliczny (HydraMind) z zamkniętym przepływem w położeniu neutralnym i kompensacją ciśnienia zależnie od obciążenia (E-CLSS)
- Sprężony układ sterowania pompą i silnikiem (PEMC)
- Wielofunkcyjny kolorowy wyświetlacz w kabinie, z układem monitorującym EMMS (Equipment Management and Monitoring System)
- 4 tryby pracy: tryb pełnej mocy, tryb ekonomiczny, tryb młota hydraulicznego i tryb podnoszenia
- Funkcja PowerMax
- Regulowana dźwignia sterowania ramieniem, wysięgnikiem, łyżką i obrotem
- Dodatkowy obwód hydrauliczny (HCU-B)
- W pełni automatyczna, 3-biegowa skrzynia biegów, zapewniająca stały napęd na przednią i tylną oś za pośrednictwem zwolnic planetarnych
- Hydrauliczny układ kierowniczy Orbitrol, działający na koła przednie
- Wahliwa oś przednia (10°) z automatyczną i manualną blokadą za pomocą siłownika
- Dwuobwodowy układ hamulcowy z mokrymi hamulcami wielotarczowymi w piastach kół
- Hamulec postojowy uruchamiany sprężynowo (zwalniany hydraulicznie), wbudowany w skrzynię biegów
- Kabina SpaceCab™: ciśnieniowa, szczelna kabina zamocowana do nadwozia za pośrednictwem wiskotycznych elementów tłumiących, wyposażona w przyciemniane szyby, wyjmowaną przednią szybę, wycieraczkę szyby przedniej z regulatorem czasowym, roletę przeciwsłoneczną, schówek na dokumenty za fotelem, gniazdo elektryczne 12 V, zapalniczkę, popielniczkę, matę podłogową, poręcz, amortyzowany fotel z odchylaną lewą konsolą, automatyczną regulacją sztywności zawieszenia, regulowanymi podłokietnikami i bezwładnościowym pasem bezpieczeństwa, ogrzewany i chłodzony schówek
- Układ lokalizacji KOMTRAX™ (Komatsu Tracking System)
- Katalog części i instrukcja obsługi
- Zamykany korek wlewu paliwa i pokrywy
- Pompa zasilająca w układzie paliwowym
- Sygnalizator przeciążenia
- Zawory bezpieczeństwa na wysięgniku
- Układ klimatyzacji
- Układ centralnego smarowania
- Radio z odtwarzaczem kaset
- Zestaw narzędzi i części do pierwszego przeglądu okresowego
- Jedna skrzynka narzędziowa w podwoziu
- Standardowa kolorystyka i oznakowanie

WYPOSAŻENIE DODATKOWE

- Wysięgnik jednoczęściowy
- Wysięgnik dwuczęściowy
- Ramiona 2,1 m; 2,5 m; 3,0 m
- Dodatkowy obwód hydrauliczny (HCU-C)
- Przedni i/tylny lemiesz
- 2 lub 4 podpory stabilizacyjne z osłonami siłowników
- Cztery koła (bliźniacze) z oponami 10.00-20 14 PR
- Cztery koła (pojedyncze) z oponami 18.00-19.5
- Opony Nokian 10-20 (koła bliźniacze)
- Błotniki
- Podgrzewacz silnika (zasilany olejem napędowym) w opcji dostępny ze zdalnym uruchamianiem telefonem komórkowym
- Wentylator z przestawnymi łopatkami w celu oczyszczenia chłodnicy
- Automatem system smarowania
- Przewody szybkozłączka
- Szybkozłączka Komatsu
- Łyżki Komatsu
- Osłona skrzyni biegów
- Dźwąg chwytaka dwuszcękowego
- Zawór bezpieczeństwa siłownika osprzętu
- Zawór bezpieczeństwa siłownika ramienia
- Podgrzewany fotel z zawieszaniem pneumatycznym
- Radio
- Wycieraczka dolnej szyby przedniej
- Osłona przednia OPG klasy II (FOPS)
- Osłona górna OPG klasy II (FOPS)
- Dodatkowa lampa robocza z prawej strony wysięgnika
- Światło ostrzegawcze + lampy robocze na kabinie, skierowane do tyłu
- 1 lub 2 lampy ostrzegawcze na przeciwcieżarce
- Dodatkowe światła dużej mocy na dachu kabiny (2)
- Światła robocze ksenonowe
- Sygnał cofania ze światłem pulsującym (niebieskim lub białym)
- Głośny sygnał dźwiękowy (bez homologacji drogowej)
- Alarm cofania (wersja z częstotliwością ostrzegawczą)
- Olej hydrauliczny ulegający biodegradacji
- Osłona siłownika lemiesz
- Osłona przeciwdeszczowa (nie dotyczy maszyn z OPG)
- Dodatkowa skrzynka narzędziowa w podwoziu
- Indywidualna kolorystyka

KOMATSU

Komatsu Europe International NV

Mechelsesteenweg 586
B-1800 VILVOORDE (BELGIUM)
Tel. +32-2-255 24 11
Fax +32-2-252 19 81
www.komatsu.eu