

Motorleistung : 44 PS

Maschinengewicht : 2620 kg / 2770 kg

For Earth, For Life
Kubota

RT280

KUBOTA RADLADER



LEISTUNGSSTARK, MANÖVRIERFÄHIG, VIELSEITIG

Kubota hat eine neue Serie knickgelenkter Radlader mit Einsatzgewichten von 1000 bis 2800 kg entwickelt. Diese Serie beinhaltet insgesamt 6 Modelle: Die RT - Serie. Diese Radlader wurden insbesondere für die Einsatzgebiete im Baugewerbe, der Landwirtschaft, im Gartenbau oder öffentlichen Anlagen konzipiert. Die Radlader kombinieren Leistung, kompakte Bauweise, Sicherheit und Komfort, wie alle Kubota Produkte.



ORIGINALER KUBOTA MOTOR: LEISTUNGSSTARK, EFFIZIENT UND UMWELTFREUNDLICH

Kubota Motoren sind für ihre Zuverlässigkeit und Langlebigkeit bekannt. Sie sind leistungsstark, umweltfreundlich, abgas- und geräuscharm.

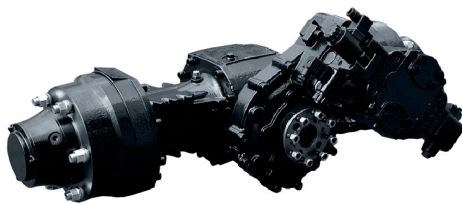

HOCHLEISTUNGSACHSEN

Der RT280 ist mit Hochleistungsachsen ausgerüstet. (max 12 Tonnen) welche eine sehr hohe Fahrtgeschwindigkeit (bis zu 25 km/h je nach Reifenart) und ein deutlich höhere Kipplast als bei vergleichbaren Konkurrenzmodellen ermöglichen.



PENDELACHSE

Mit einem Pendelachswinkel von 45° und einem Oscillationswinkel von $8,8^\circ$ kann sich der RT280 auch mit Leichtigkeit in den engsten Arbeitsbereichen bewegen ohne dabei Schäden auf sensiblen Untergründen oder Bodenflächen zu hinterlassen.

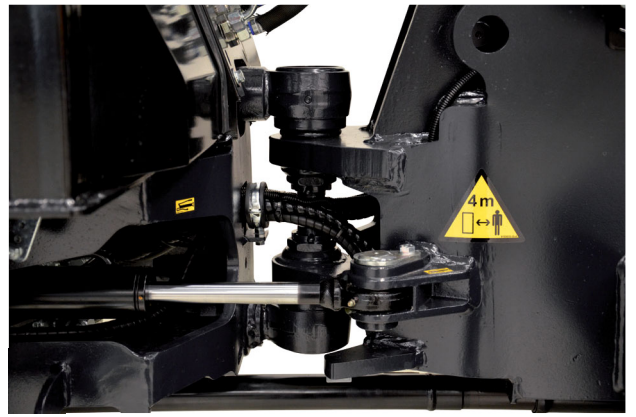

ROBUSTER FAHRZEUGGRAHMEN

Die gewählte Materialstärke und der damit verbundene hohe Belastungswiderstand, sowie die kompakte Bauweise sind die Schlüsselfaktoren des RT Fahrgestells. Zudem ist der hintere Teil des Fahrgestells mit Hydrauliköl gefüllt und dient als zusätzliches Gegengewicht.



HYDROSTATISCHER FAHRANTRIEB (HST)

Der hydrostatische Fahrtrieb ist mit einer Hochleistungspumpe ausgerüstet was einen effizienten Antrieb der Räder durch die Motorleistung gewährt.

BEDIENERKOMFORT



Anzeigeneinheit

Die Anzeigeneinheit ermöglicht dem Benutzer auf einen Blick die Temperatur der Kühlflüssigkeit und den Kraftstoffstand zu überprüfen. Leuchtanzeigen machen auf evtl. Probleme mit Öldruck, Überhitzung oder Batterie - Ladespannung aufmerksam. Eine einfache und sichere Maschinenüberwachung, damit Sie immer im sicheren Bereich arbeiten können.

Multifunktionssteuerhebel und Lenksäule

Alle wichtigen Arbeitsfunktionen des Radladers sind in dem ergonomischen Multifunktionssteuerhebel integriert: Fahrtrichtungsänderung, Zusatzsteuerkreis (je nach Modell) und natürlich auch die Frontanbaugeräte.

Die Lenksäule ist verstellbar, und garantiert jedem Benutzer eine bequeme Arbeitsposition.



Belüftungssystem in der Kabine

Bei der Kabinenversion sorgt ein Belüftungssystem für die Kühlung und eine Heizung für Wärme. Dank der großen Lüftungsöffnungen wird die Luft in der Kabine optimal verteilt und ermöglicht dem Benutzer ein langes und ermüdungsfreies Arbeiten.

LEISTUNG / WARTUNG



Differentialsperre

Die Differentialsperre wird durch Knopfdruck am Joystick betätigt: 100% bei Bedarf!

Hohe Hubkräfte

Der RT280 wurde für besonders schwere Last konzipiert worden. Er ist die ideale Maschine für Baustellen auf denen schwere Last transportiert werden muss.

Fahrtriebskontrolle

Der hydrostatische Fahrtrieb wird durch ein auf der rechten Seite der Lenksäule befindliches Pedal betätigt. Durch leichtes Treten mit dem Fuss wird gleichzeitig die Motordrehzahl und HST Pumpe betätigt. Der Bediener kann die Fahrgeschwindigkeit kontrollieren und sich dabei voll auf die Steuerung der Frontanbaugeräte konzentrieren.



Tägliche Wartung

Die wichtigsten täglichen Wartungspunkte und Bauteile, die täglich überprüft werden müssen, wie Motorölstand, Kühlwasser, Luftfilter, oder Kühler sind dank der weit zu öffnenden Motorhaube problemlos zugänglich. Zudem sorgen die versetzten Batterieenden dafür, dass die Maschine bei Batterieausfall schnell gestartet werden kann.

SCHUTZ UND SICHERHEIT



Scheinwerferausrüstung

Die Scheinwerfer gehören zur Standardausrüstung der Maschine um den Anforderungen der Strassenverkehrsordnung gerecht zu werden. Zudem können Sie mit den Arbeitsscheinwerfern auf dem Arm (als standard) oder dem Fahrersicherheitschutzdach (als Option) auch sicher am Tag und in der Nacht arbeiten.

Kabine oder Sicherheits - Fahrerschutzdach und gefederter Komfortsitz

Der RT280 ist mit Kabine oder Sicherheits-Fahrerschutzdach erhältlich. Beide sind ISO3471 (ROPS) und ISO3449 (FOPS) zertifiziert. Um einen optimalen Benutzerkomfort zu gewährleisten ist der RT280 mit einem gefederten Sitz mit zwei Armstützen und einem Sicherheitsgurt ausgerüstet.



Kontergewicht

Das Kontergewicht ist im hinteren Teil des Unterwagens integriert. Ein zusätzliches Kontergewicht von 125 kg kann als Option bestellt werden.

STANDARD AUSRÜSTUNG

Kraftstoffsystem

- Original Kubota Motor
- Doppeltes Filterelement

Fahrertrieb

- Hydrostatischer Allradantrieb
- Zwei Fahrgeschwindigkeiten bei Belastung
- Elektrische Differenzialsperre (100% zuschaltbar bei Bedarf)
- Parkbremse

Hydrauliksystem

- Leistungsstarke Hydraulikpumpe
- Verriegelungshebel für alle hydraulischen Gerätefunktionen und Frontanbauten
- Inch und Bremspedal
- Elektrischer Fahrtrichtungsänderungsschalter auf dem Multifunktions - Steuerhebel

Komfort - Ausführung

- Beheizbare Kabine
- 4 Arbeitsscheinwerfer am Kabinendach
- Gewichtsabhängig einstellbarer, gefederter Sitz mit Armstützen, verstellbarer Rückenlehne und Kopfstützen
- Aufrollbarer Automatikgurt
- Komplette Anzeigeneinheit
- ROPS (Roll-Over Protective Structure, ISO 3471)
- FOPS (Falling Object Protective Structure, ISO 3449)
- Doppeltwirkender Zusatzsteuerkreis (SP1) mit mechanischer Betätigung
- Doppeltwirkender Zusatzsteuerkreis (SP2) mit elektrischer Betätigung
- Direkte Rücklaufleitung

- Radio und Lautsprecher
- Kit für Straßenbetrieb, (Beleuchtung & Spiegel)
- Verstellbare Lenkradsäule
- Radabdeckung, Spritzschutzverbreiterung
- Reifen 31 x 15.5-15 SKID (Industrie)

Standard Version

- Fahrerschutzdach mit Sicherheitstüren
- 4 Arbeitsscheinwerfer am Kabinendach
- Gewichtsabhängig einstellbarer, gefederter Sitz mit Armstützen, verstellbarer Rückenlehne und Kopfstützen
- Aufrollbarer Automatikgurt
- Komplette Anzeigeneinheit
- ROPS (Roll-Over Protective Structure, ISO 3471)
- FOPS (Falling Object Protective Structure, ISO 3449)
- Doppeltwirkender Zusatzsteuerkreis (SP1) mit mechanischer Betätigung
- Kit für Straßenbetrieb, (Beleuchtung & Spiegel)
- Verstellbare Lenkradsäule
- Dokumentenfach
- Reifen 31 x 15.5-15 TR-06 (Universalverwendung)

Arbeitsausrüstung

- 1 Arbeitsscheinwerfer am Frontrahmen
- Kompakte hydraulische Schnellwechsler

Sicherheit

- 4 Verzurrpunkte
- Totmannschalter
- Gelenksperre
- Batterietrennschalter
- Abschlepp - Haken

OPTIONALE ZUSATZAUSSTATTUNG

- Klappbares Sicherheitsverdeck
- Leckölanschluss
- Direkte Rücklaufleitung
- Handgashebel
- Manueller Geschwindigkeitsregler
- Kombination zwischen Handgas und Hand-Inchen
- Zusätzlicher Arbeitsscheinwerfer
- Kit Rundumleuchte
- Doppeltwirkender Zusatzsteuerkreis mit mechanischer Betätigung
- Doppeltwirkender Zusatzsteuerkreis mit elektrischer Betätigung
- Radabdeckung, Spritzschutzverbreiterung
- Einfach / Doppelte Seitenanschlänge für Zusatzsteuerkreis
- Ladeschwingen-Dämpfung
- Zusätzliches Kontergewicht
- Hydraulische Schnellwechsler (Typ EURO)
- Sonderlackierung
- Verschiedene Ladeschaufeln und weiteres Zubehör auf Anfrage

Für weitere Informationen wenden Sie sich bitte an Ihren zuständigen Händler.

Verschiedene Bereifungen	Maschinenbreite (mm)
31x15.5-15 AS	1320
31x15.5-15 TR-06	1320
31x15.5-15 SKID	1320
15.0/55x17 AS	1280
420/55-17 AS	1400
19.0/45x17 AS	1480
425/40B17 GSP	1360
500/40x17.5	1500

ZUBEHÖR



Schnellwechsler

Der RT280 ist mit einem Schnellwechsler ausgerüstet mit dem Sie einfach und schnell Zubehör auswechseln können.

Außertragliche Farben

TECHNISCHE DATEN

Modell		RT280		
Maschinengewicht (Canopy / Kabine)	kg	2620 / 2770		
Einsatzgewicht (Canopy / Kabine)	kg	2695 / 2845		
Kapazität der Schaufel	m ³	0,42		
Motorleistung	Hersteller	KUBOTA		
	Modell	V1505-T		
	Leistung	PS-1/min.	44/2000	
		kW-1/min.	33/2000	
	Anzahl der Zylinder	4		
	Hubraum	cc	1498	
Kühlung	mit Wasser			
Antrieb	Typ	Hydrostatischer Antrieb		
Leistung mit Palettengabel	Kipplast mit Palettengabel in gerader Position (nach ISO 14397)	A	kg	2100
		B	kg	1500
		C	kg	1150
	Kipplast bei max. Lenkeinschlag (nach ISO 14397)	kg	1167	
	Hubkraft	kN	21,7	
	Ausbrechkraft	kN	23,5	
Reifen	Typ	TR-06		
	Dimension	31x15.5-15		
Fahrgeschwindigkeit	km/h	0~25		
Oscillationswinkel	Grad	± 8.8		
Zusatzsteuerkreis	Ölfluss	ℓ /min	51	
	Öldruck	bar	210	
Kapazität	Kraftstofftank	ℓ	47	
	Motoröl	ℓ	5.2	
	Hydrauliköltank	ℓ	54	
	Kühlungssystem	ℓ	6	

* Maschinengewicht mit standard Schaufel 170 kg.

* Einsatzgewicht mit Fahrer 75 kg und standard Schaufel 170 kg.

ARBEITSBEREICH

Maschinen- ausmasse *	A	Radstand	mm	1695
	B	Gesamtlänge ohne Schaufel	mm	3316
	C	Gesamtlänge mit Schaufel	mm	4085
	D	Sitzhöhe	mm	1341
	E	Gesamthöhe	mm	2330
	F	Frontrahmenhöhe	mm	1492
	G	Ausschütthöhe	mm	1735
	H	Max. Schaufeldrehpunkthöhe	mm	2498
	I	Max. Hubhöhe mit Schaufel	mm	3070
	J	Rückkippwinkel am Boden	Grad	42°
	K	Rückkippwinkel bei max. Hubhöhe	Grad	47°
	L	Ausschüttwinkel	Grad	37°
	M	Rückkippwinkel	Grad	28°
	N	Durchmesser der standard Räder	mm	850
	O	Wenderadius mit Schaufel	mm	3045
	P	Wenderadius (Aussenräder)	mm	2560
	Q	Wenderadius (Innerräder)	mm	1523
	R	Spurweite	mm	850
	S	Gesamtbreite	mm	1320
-	Pendelachswinkel	Grad	45°	
-	Bodenfreiheit	mm	230	

*Es wurden die Daten der Standard-Version gemessen.

Spezifikationen können ohne vorherige Ankündigung geändert werden.

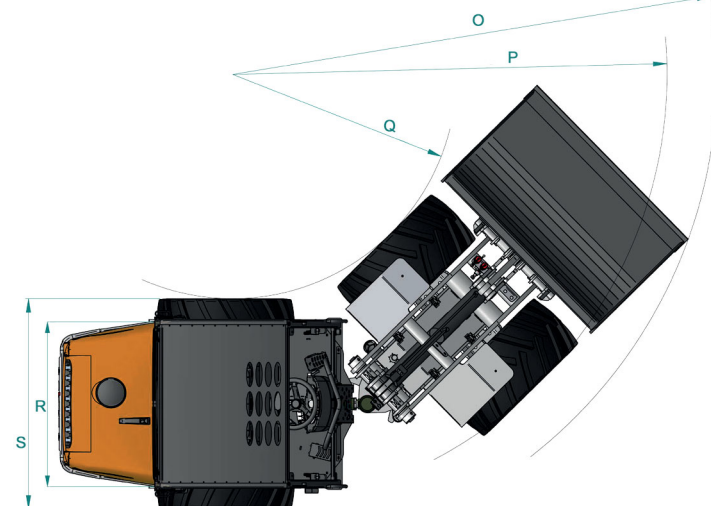
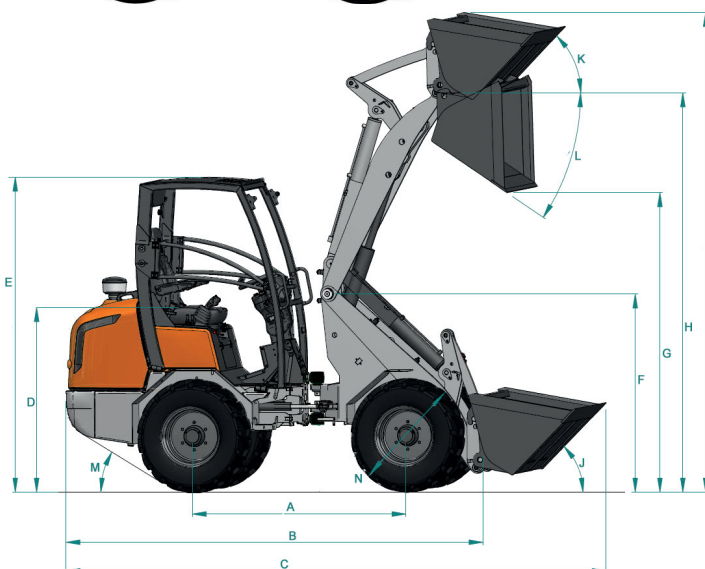
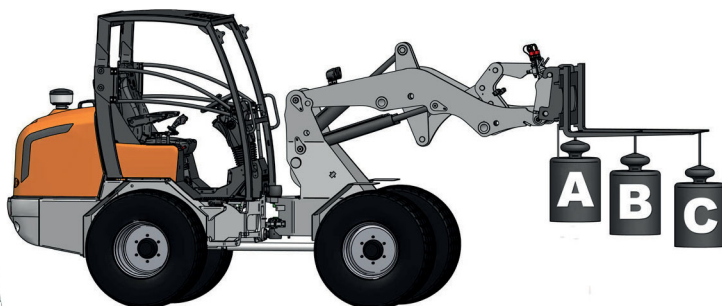

★ Alle gezeigten Bilder sind nur für diesen Katalog bestimmt.
Beim Betreiben des Radladers muss die lokale gesetzliche Sicherheitskleidung und Ausrüstung getragen werden.

KUBOTA EUROPE S.A.S.

19 à 25, Rue Jules Vercey
Zone Industrielle - B.P. 50088
95101 Argenteuil Cedex France
Téléphone : +33 (0)1 34 26 34 34
Télécopieur : +33 (0)1 34 26 34 99

KUBOTA BAUMASCHINEN GmbH

Steinhauser Strasse 100
66482 Zweibrücken
95101 Argenteuil Cedex France
Téléphone : +49 (0)6332 48 70
Fax : +49 (0)6332 48 71 01