

S3220E/S3226E

ELEVADORES DE TIJERA



- Plataforma de tijera eléctrica autopropulsada
- Compacta y resistente
- Plataforma extensible para alcance horizontal extra
- Plataforma ligera para suelos con restricciones de peso
- Ideal para aplicaciones de construcción y mantenimiento
- Pasa a través de puertas de tamaño estándar

 **snorkel**
www.snorkellifts.com

ELEVADORES DE TIJERA

DIMENSIONES	S3220E	S3226E
Altura máx. de trabajo	8.1m	9.9m
Altura máx. de plataforma (A)	6.1m	7.9m
Dimensiones plataforma (recogida)	0.66m x 2.18m	0.66m x 2.18m
Dimensiones plataforma (extendida)	0.66m x 3.09m	0.66m x 3.09m
Longitud extensión (B)	0.91m	0.91m
Longitud total (con escalón) (D)	2.3m	2.3m
Longitud total (sin escalón)	2.26m	2.26m
Ancho (C)	0.81m	0.81m
Altura recogida (E)	2.11m	2.3m
Altura recogida (barandillas plegadas)	1.73m	1.83m
Altura libre al suelo (recogida)	76mm	76mm
Altura libre al suelo (elevada)	19mm	19mm

PRESTACIONES

Carga máx. admisible (CMA)	408kg	250kg
Maniobrable hasta	6.1m	7.9m
Máx. velocidad de viento admisible	12.5m/s	0m/s
Velocidad máx. de desplazamiento (elevada)	3.2km/h	3.2km/h
Velocidad máx. de desplazamiento (recogida)	0.6km/h	0.6km/h
Tiempos de ascenso/ascenso	23/50 sec	23/50 sec
Pendiente superable	25%	25%
Radio de giro interior	0.76m	0.76m
Radio de giro exterior	2.36m	2.36m
Ruedas	Macizas, no marcantes	
Controles	proporcional	
Sistema de tracción	2 motores hidráulicos delanteros	

PROPULSION

Fuente de alimentación	24V DC baterías
Cargador	90 - 240V, 25amp

PESO

Peso	2,045kg	2,045kg
------	---------	---------

RADIO DE GIRO

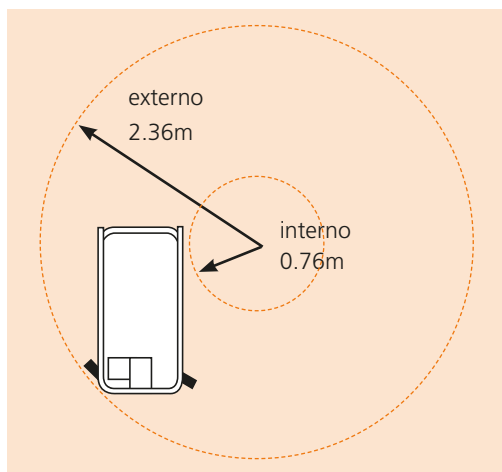

S3220E/S3226E

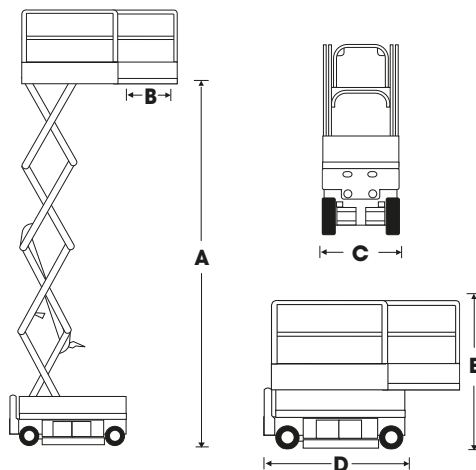

EQUIPAMIENTO ESTÁNDAR

- Extensión de plataforma con bloqueos dobles
- Neumáticos no marcantes
- Bandejas de servicio extraíbles
- Puertas de entrada tipo vaivén
- Alarma de descenso
- Alarma de movimiento
- Interruptor de llave
- Capacidad uso interior: 2 personas + equipamiento
- Capacidad uso exterior: 1 persona + equipamiento
- Controles proporcionales, incluyendo descenso
- Línea eléctrica a la plataforma
- Contador de horas e indicador de diagnósticos
- Cargador de baterías integrado
- Indicador de estado de batería
- Puntos para grúa y carretilla elevadora
- Punto para fijación de amarres doble
- Garantía de 2 años para piezas y mano de obra, 5 años para los elementos estructurales
- Marcado CE

OPCIONES

- Pintura en colores especiales
- Placas de deslizamiento de tijeras (set de 2)
- Aceite biodegradable
- Control de carga colgante
- Luz ámbar intermitente
- 110V AC 800W inverter
- Toma de aire en plataforma
- Paquete de protección para avión
- Aceite hidráulico respetuoso con el medio ambiente

snorkel

Vigo Centre, Birtley Road,
Washington, Tyne & Wear,
NE38 9DA, U.K.

t: +44 (0) 845 1550 057

e: sales@snorkellifts.com

www.snorkellifts.com