



SCHEIBENMÄHWERKE

Stirnradantrieb

- ▶ Leicht
- ▶ Effizient
- ▶ Stabil



fella.eu

*Energie
ernten!*

BESTE ERNTE

FELLA steht seit über 95 Jahren für innovative Technik, herausragende Qualität und persönliche Leidenschaft im Dienste der Landwirtschaft. Als der Spezialist für Futterernte-Technik »Made in Germany« bieten wir unseren Kunden weltweit die größte Produktpalette an Mähwerken, Heuwendern, Schwadern und Aufbereitern.

Seit den 1980er-Jahren ist FELLA weltweit auf allen wichtigen Märkten vertreten. Durch engen Kontakt zu den Landwirten und Lohnunternehmern werden unsere Maschinen ständig weiterentwickelt und perfektioniert. Somit profitieren die unterschiedlichsten Märkte voneinander. Das Ziel von FELLA ist es, jedem Kunden die für seinen Betrieb und seine Anforderungen optimale Lösung anzubieten.



TRADITION, INNOVATION, LEIDENSCHAFT

Bereits 1932 wurde an unserem Unternehmensstandort in Feucht der erste Grasmäher produziert. Alle Schlüsselkomponenten unserer Futterernte-Maschinen werden dort von Spezialisten montiert und geprüft, bevor sie das Werk verlassen.

Parallel steckt unsere Forschungs- und Entwicklungsabteilung ihr gesamtes Know-how in die Entwicklung immer besserer und effektiverer Maschinen. Das garantiert unseren Kunden weltweit auch in Zukunft die herausragende FELLA-Qualität »Made in Germany«.

FELLA – der Futterernte-Spezialist:

- ▶ *Qualität »Made in Germany«*
- ▶ *Über 95 Jahre Erfahrung*
- ▶ *Eigene Forschungs- und Entwicklungsabteilung*
- ▶ *Alle Maschinen werden am Unternehmensstandort von Spezialisten montiert und geprüft*
- ▶ *Innovativ, effizient, langlebig*

HISTORIE

Seit über 95 Jahren steht der Name FELLA für innovative Landtechnik aus Franken. Heute belegt die FELLA-Werke GmbH aus Feucht bei Nürnberg eine Spitzenposition im anspruchsvollen Segment der Futterernte-Maschinen. Mit einem umfassenden Programm aus Trommel- und Scheibenmäherwerken, Heuwendern und Schwadern ist FELLA mit nachhaltigen Zuwächsen im Weltmarkt präsent.

Seit Frühjahr 2011 gehört FELLA zu 100 % zur AGCO Corporation und wird für diese künftig die Spezialisierung der Erntetechnik vorantreiben. Der Standort Feucht bei Nürnberg ist so ab sofort das Kompetenzzentrum für Grünfütterernte von AGCO in Europa.

EIN HISTORISCHER ÜBERBLICK

- ▶ 1918 Gründung der »Bayerische Eggenfabrik AG« in Feucht
- ▶ 1921 Der Markenname FELLA entsteht, abgeleitet vom ägyptischen Wort »Fellache« (Bauer).
- ▶ 1923 Pflüge und Vorderwagen werden in das Produktprogramm aufgenommen.
- ▶ 1932 Aufnahme der Produkte Grasmäher, Heuwender, Pferderechen und Bindemäher in das Produktportfolio
- ▶ 1953 FELLA entwickelt den ersten Aufbereiter mit Zinkenrotor zur Marktreife. Dieser wird von der DLG mit der großen Bronzernen Preismünze ausgezeichnet.
- ▶ 1954 FELLA bringt mit dem Jupiter einen selbstfahrenden, leistungsstarken Mähdrescher auf den Markt.
- ▶ 1968 Aufnahme von Schwadern in das Produktportfolio
- ▶ 1980 Spezialisierung der Produkte auf die Grünfütterernte
- ▶ 1989 Konzentration auf die Kernkompetenzen Konstruktion, Montage, Vertrieb
- ▶ 1997 Das Prinzip der vier »selbststeuernden Fabriken« wird eingeführt. Dieses wird zwei Jahre später mit dem Internationalen Best Factory Award ausgezeichnet.
- ▶ 2000 Investitionen in die »neue« FELLA (neue Gebäude, Umstrukturierung)
- ▶ 2004 Übernahme von FELLA durch Argo, FELLA wird zu 100 % Tochter von Laverda
- ▶ 2007 Argo und AGCO schließen ein Joint Venture mit jeweils 50 % Anteil, FELLA wird so Teil beider Konzerne.
- ▶ 2011 Übernahme zu 100 % durch AGCO: FELLA wird das Kompetenzzentrum für Grünfütterernte von AGCO in Europa.
- ▶ 2013 Jubiläum »95 Jahre FELLA«

SERVICE

»Aus den Augen, aus dem Sinn.« – nicht bei FELLA!

Wir stehen unseren in- und ausländischen Kunden gemeinsam mit unseren Fachhändlern als verlässlicher Partner zur Seite – und das seit nunmehr fast 100 Jahren. Die regelmäßige technische Weiterbildung unserer Fachhändler sorgt in Verbindung mit gut sortierten Ersatzteillagern dafür, dass die FELLA-Maschinen fachgerecht eingesetzt, gewartet und repariert werden können. Dieser umfassende Service sorgt für hohe Einsatzsicherheit Ihrer FELLA-Maschinen und ist ein wichtiger Beitrag zu einer ertragreichen und stressfreien Futterernte.



SCHEIBENMÄHWERKE MIT STIRNRADANTRIEB



WARUM EIN FELLA-SCHEIBENMÄHWERK MIT STIRNRADANTRIEB?

Leicht, stabil und effizient: Durch die gewichtsreduzierte Bauweise der FELLA-Scheibenmäherwerke mit Stirnradantrieb ist es möglich, selbst mit kleineren Traktoren eine große Arbeitsbreite zu erreichen. Sie stehen daher für eine sehr gute Wirtschaftlichkeit und hohe Effizienz bei der Futterernte. Durch den sehr flachen Mähbalken mit paarweise laufenden Mähscheiben ist ein tiefer, gleichmäßiger Schnitt möglich und gleichzeitig ein sauberes Schnittbild gewährt.

FELLA-Scheibenmäherwerke mit Stirnradantrieb überzeugen durch ihren hohen Bedienkomfort: Sie sind einfach anzubauen und durch die hydraulische Umstellung von Arbeits- in Transportstellung vom Traktorsitz aus besonders schnell einsatzbereit.



Vorteile auf einen Blick:

- ▶ *Leichte und stabile Bauweise*
- ▶ *Sehr flacher Mähbalken mit paarweise laufenden Mähscheiben*
- ▶ *Hoher Bedienkomfort*
- ▶ *Herstellung aller Maschinen aus hochwertigen Materialien sowie Pulverbeschichtung aller Bauteile – Farbgebung besonders stoßfest und dauerhaft für eine jahrelange glänzende Erscheinung*

Stimmen aus der Praxis:

»Die Entscheidung für einen Scheibenmäher aus der leichten Stirnrad-Serie war schnell gefasst: Die größere Arbeitsbreite bei meinem kleinen Traktor war ebenso ausschlaggebend wie die bewährte gute FELLA-Qualität. Das SM 2870 ISL hat meine Erwartungen voll und ganz erfüllt und lässt mich die Futterernte schneller bewältigen als zuvor.«

Alex Skorianz,
Landwirt, Österreich



GERINGES GEWICHT - GROSSE FLÄCHE

Scheibenmäherwerke mit Stirnradantrieb bestechen durch hohe Lebensdauer und geringe Betriebskosten. Die leichte Bauweise maximiert den Ertrag auch mit kleineren Traktoren, da mit den Scheibenmäherwerken wesentlich größere Arbeitsbreiten erzielt werden können. Die Wartungsfreundlichkeit ist ein weiterer Pluspunkt der leichten Mäherwerke.



EXAKTER SCHNITT AUCH UNTER SCHWIERIGEN BEDINGUNGEN

Der Mähbalken mit nebeneinanderliegenden Zahnradern ist besonders flach. Mit elliptischen Scheiben, rotierendem Schwadformer und starken Fördertrommeln sind auch in schwierigem Gelände ein sauberes Schnittbild und guter Futterdurchgang zu erreichen.

BESONDERHEITEN UNSERES MÄHBALKENS

- ▶ Sehr geringes Verschleißrisiko: reparaturfreundlicher, geschraubter Mähbalken mit Lagerung aller Bauteile in der Bodenplatte und geschraubter Deckplatte
- ▶ Gerüstet für Belastungen aller Art durch groß dimensionierte, stabile Zahnräder aus Qualitätsstahl
- ▶ FELLA-Qualitätsklingen für höchste Schnittqualität – nur mit dem eingravierten FELLA-Schriftzug!
- ▶ Qualitätskugellager für zentrischen Lauf der Zahnräder
- ▶ Zuverlässige Abdichtung des gesamten Mähbalkens
- ▶ Spannstift-Scherbolzen im Lagerflansch jeder Mähscheibe – Absicherung des Mähbalkens beim Anfahren an ein Hindernis

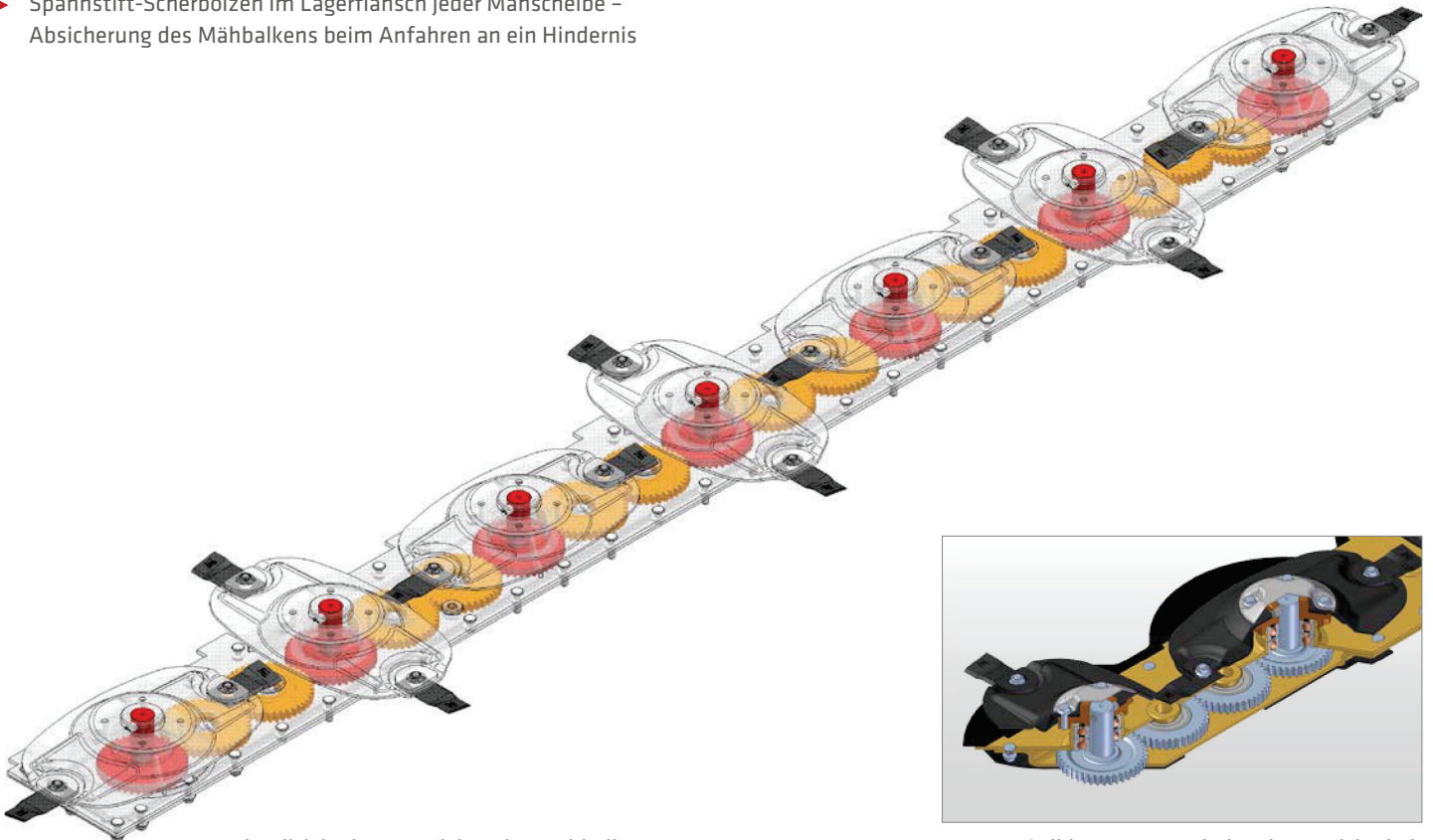

Ein Blick in das Innenleben des Mähbalkens

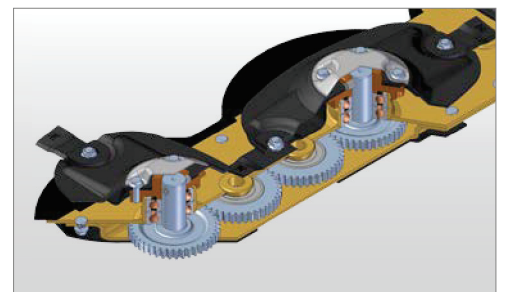

Solide Lagerung – hohe Einsatzsicherheit

SCHEIBENMÄHWERKE MIT STIRNRADANTRIEB

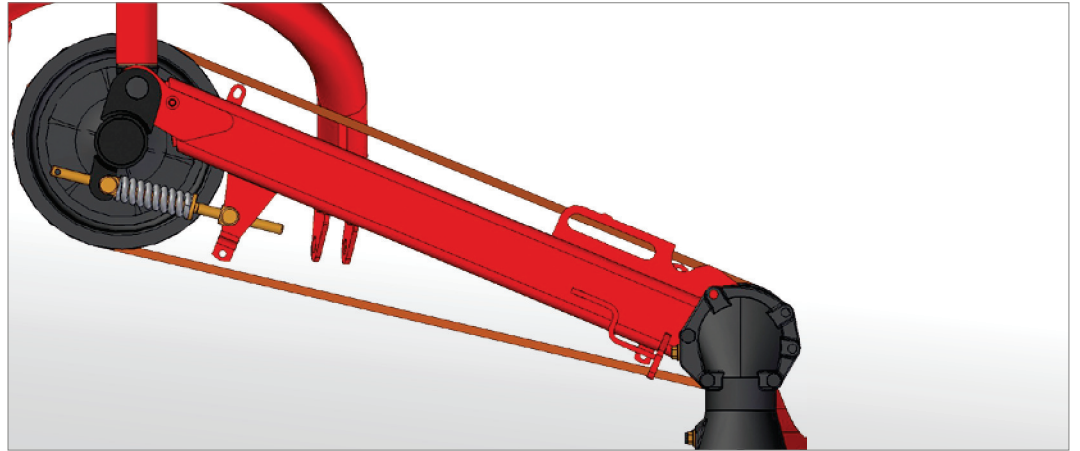

Elastischer Keilriemenantrieb

ELASTISCHER KEILRIEMENANTRIEB

Der robuste, aber dennoch elastische Antrieb mittels groß dimensionierter Keilriemen mit automatischer Spannvorrichtung überträgt die Kraft stets zuverlässig, zudem schützt er den Kraftstrang bei Überlast vor Beschädigung.

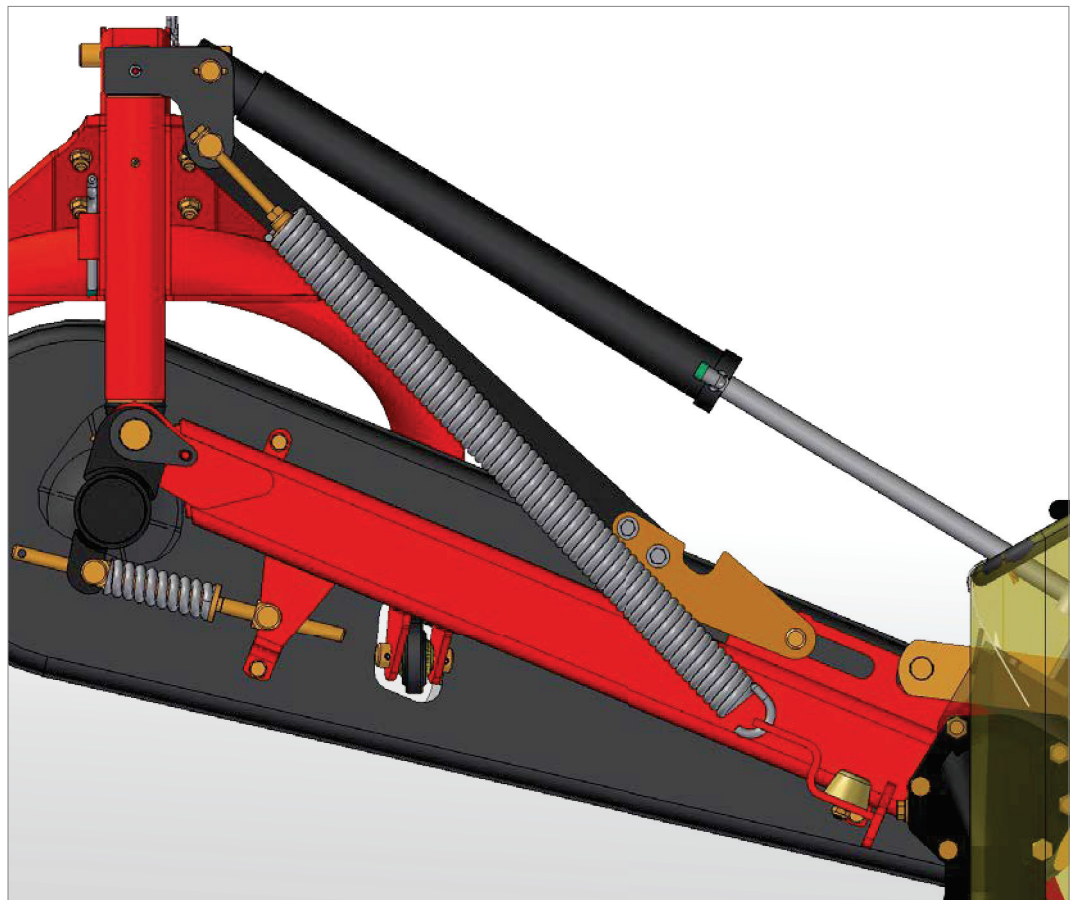

Serienmäßige Federentlastung

MÄHBALKEN SERIENMÄSSIG MIT FEDERENTLASTUNG AUSGESTATTET

Die mechanische Federentlastung arbeitet sehr reaktionsschnell und sorgt für gute Bodenführung des Mähbalkens, Schonung der Grasnarbe und dadurch sauberes und hochwertiges Futter.

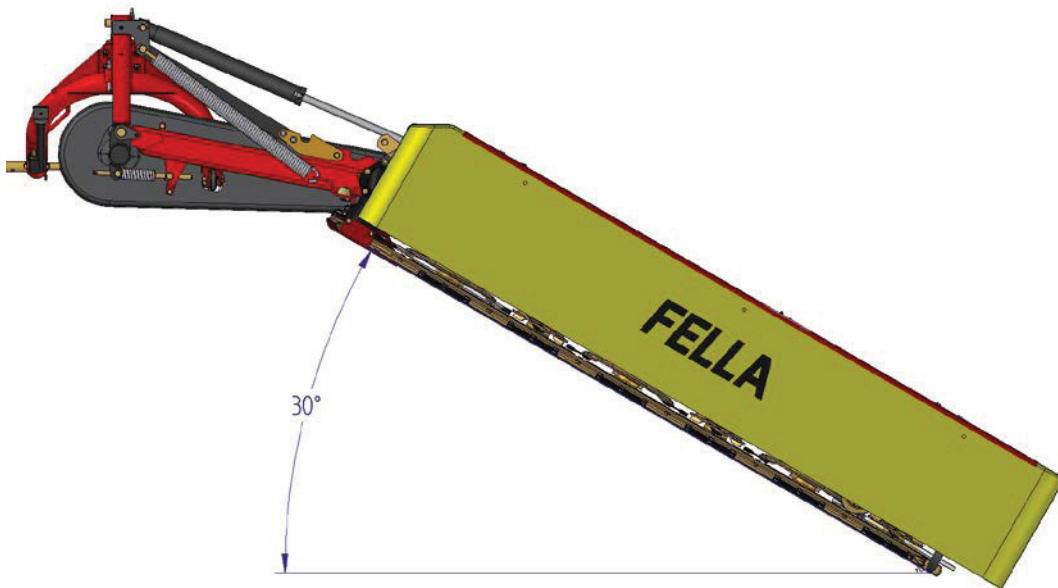

Seitliche Aufhängung:
Böschungsmähen möglich

BÖSCHUNGSMÄHEN DURCH MÜHELOSES ANPASSEN DES MÄHBALKENS AN DAS GELÄNDE

Aufgrund des 30°-Schwenkwinkels der Mäheinheit kann auch an Gräben und Böschungen sauber gearbeitet werden. Der Ölhaushalt des Mähbalkens ist so ausgelegt, dass jederzeit eine sichere Schmierung aller Bauteile gewährleistet ist.

Auf einen Blick:

- ▶ *Alle Antriebselemente laufen im Ölbad*
- ▶ *Flacher Aufbau mit paarweise laufenden Mähscheiben*
- ▶ *Integrierte, federbelastete Anfahrtsicherung schützt beim Anfahren an ein Hindernis*
- ▶ *Müheloses Anpassen des Mähbalkens an das Gelände: Böschungsmähen problemlos möglich*
- ▶ *Mähbalken serienmäßig mit Federentlastung*
- ▶ *Serienmäßig mit Steinschutz und großflächiger, gehärteter Gleitkufe*
- ▶ *Elastischer Keilriemenantrieb*

INHALTSÜBERSICHT SCHEIBENMÄHWERKE

S. 12–13

STIRNRAD- ANTRIEB MIT INNENSCHUH

Klassische Scheibenmähwerke mit Stirnradantrieb für den Dreipunktbau mit Innenschuh und serienmäßiger Federentlastung.



S. 16–17

STIRNRAD- ANTRIEB OHNE INNENSCHUH

Scheibenmähwerke mit Stirnradantrieb für den Dreipunktbau ohne Innenschuh. Serienmäßig mit Federentlastung und Klingenschnellwechsel.



MASCHINENBEZEICHNUNGEN UND ABKÜRZUNGEN:

- ▶ **SM:** Scheibenmähwerke
- ▶ **InLine:** Stirnradantrieb
- ▶ **ISL:** Stirnradantrieb, innenschuhlos

Maschinenbezeichnung	SM 168 InLine	SM 208 InLine	SM 248 InLine	SM 288 InLine
Arbeitsbreite ca. m	1,66	2,06	2,42	2,82
Mähscheiben	4	5	6	7
Klingen pro Mähscheibe	2	2	2	2
Schwadbreite ca. m	0,90	1,25	1,65	2,00
Gewicht ca. kg	372	407	437	475
Leistungsbedarf ca. kW/PS	22/30	30/41	37/50	44/60

Maschinenbezeichnung	SM 2460 ISL	SM 2870 ISL	SM 3280 ISL
Arbeitsbreite ca. m	2,42	2,82	3,18
Mähscheiben	6	7	8
Klingen pro Mähscheibe	2	2	2
Schwadbreite ca. m	1,65	2,00	2,50
Gewicht ca. kg	510	550	570
Leistungsbedarf ca. kW/PS	37/50	44/60	51/69

Scheibenmähwerke mit Stirnradantrieb von FELLA



BESTE ERNTE!

Mit Tradition, Innovation und Leidenschaft.



SCHEIBENMÄHWERKE STIRNRADANTRIEB

SM 168 InLine
SM 208 InLine
SM 248 InLine
SM 288 InLine

- ▶ Bewährt in unterschiedlichen Einsatzbereichen
- ▶ Geeignet für den Einsatz mit kleineren Traktoren
- ▶ Leichtzügig



SM 248 InLine



Hochklappbares Schutz Tuch



Federentlastung



Transportstellung

DREIPUNKTANBAU MIT INNENSCHUH

DER KLASSIKER

Durch die leichte Bauweise sind die FELLA-Scheibenmäherwerke mit Innenschuh besonders für den Einsatz mit kleineren Traktoren geeignet. Die verstellbaren Unterlenkerbolzen ermöglichen die Kombination mit verschiedensten Traktoren und Reifenbreiten.

Zusätzlich begünstigt das geringe Gewicht, gemeinsam mit der serienmäßig integrierten Federentlastung des Mähbalkens, einen geringen Bodendruck und somit eine Schonung der Grasnarbe.

Auf einen Blick:

- ▶ *Elastischer Keilriemenantrieb mit automatischer Keilriemenspannung*
- ▶ *Federbelastete Anfahrsicherung: optimaler Schutz beim Anfahren an ein Hindernis*
- ▶ *Mähbalken mit Federentlastung*
- ▶ *Spuranpassung durch verstellbaren Unterlenkerbolzen*
- ▶ *Beidseitig klappbares Schutz Tuch für eine gute Zugänglichkeit bei Reinigungs- und Wartungsarbeiten*

Hohe Schlagkraft
auch mit kleineren
Traktoren

WIR EMPFEHLEN*:

- ▶ Klingenschnellwechsel
- ▶ Schwadleiteinrichtung

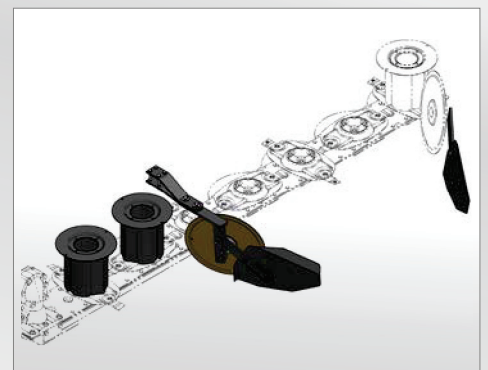

*ALS OPTION

Scheibenmähwerke mit Stirnradantrieb von FELLA



BESTE ERNTE!

Mit Tradition, Innovation und Leidenschaft.



SCHEIBENMÄHWERKE STIRNRADANTRIEB

SM 2460 ISL
SM 2870 ISL
SM 3280 ISL

- ▶ Für anspruchsvolle Einsatzbereiche, vor allem in Hanglagen
- ▶ Geeignet für den Einsatz mit kleineren Traktoren
- ▶ Leichtzügig



SM 2870 ISL



Hochklappbares Schutz Tuch



Federentlastung



Antrieb von oben direkt in die erste Mähscheibe



Transportstellung

DREIPUNKTANBAU OHNE INNENSCHUH

SPEZIALISTEN FÜR EXTREME

FELLA-Scheibenmähwerke der ISL-Serie haben keinen Innenschuh und wurden eigens für besonders schwieriges Gelände konzipiert. Gerade in extremen Hanglagen wird bei Mähwerken ohne Innenschuh das Aufschieben von Futter vermieden. Man erreicht damit auch unter extremen Erntebedingungen einen optimalen Futterfluss und ein sauberes Schnittbild.

Auf einen Blick:

- ▶ *Antrieb von oben direkt in die erste Mähscheibe, d. h., auch in Hanglagen kein Futteraufschieben*
- ▶ *Elastischer Keilriemenantrieb mit automatischer Keilriemenspannung*
- ▶ *Federbelastete Anfahrsicherung: optimaler Schutz beim Anfahren an ein Hindernis*
- ▶ *Spuranpassung durch verstellbare Unterlenkerbolzen*
- ▶ *Beidseitig klappbares Schutz Tuch für eine gute Zugänglichkeit bei Reinigungs- und Wartungsarbeiten*
- ▶ *Leichte und stabile Bauweise durch Tragrahmen und Abstützung am äußeren Rand des Mähwerks*

**Klingenschnellwechsel
serienmäßig**



Tragrahmen/Abstützung von außen

WIR EMPFEHLEN*:

- ▶ *Zusätzliche zweite Schwadscheibe rechts und links, zur Ablage eines engeren Schwades*

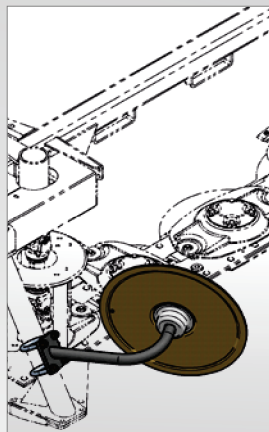

links

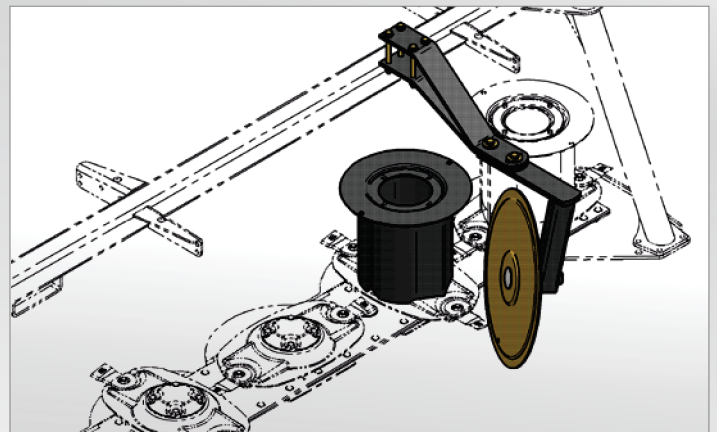

rechts

***ALS OPTION**

TECHNISCHE DATEN

	SM 168 InLine	SM 208 InLine	SM 248 InLine	SM 288 InLine	SM 2460 ISL	SM 2870 ISL
Maße und Gewicht						
Arbeitsbreite ca. m	1,66	2,06	2,42	2,82	2,42	2,82
Transportbreite ca. m	1,73	1,73	1,73	1,73	1,80	1,80
Schwadbreite ca. m	0,90	1,25	1,65	2,00	1,65	2,00
Transporthöhe ca. m	2,47	2,85	3,23	3,61	3,30	3,70
Gewicht ca. kg	372	407	437	475	510	550
Leistungsbedarf						
Leistungsbedarf ca. kW/PS	22/30	30/41	37/50	44/60	37/50	44/60
Anbau						
Dreipunkt	KAT I + II	KAT I + II	KAT I + II	KAT I + II	KAT I + II	KAT I + II
Mäheinheit						
Anzahl Mähscheiben	4	5	6	7	6	7
Klingen pro Mähscheibe	2	2	2	2	2	2
Klingenschnellwechsel	□	□	□	□	■	■
Aufbereiter	-	-	-	-	-	-
Hydraulik und Zapfwelle						
Erforderliche Hydraulikanschlüsse	1 x EW	1 x EW	1 x EW	1 x EW	1 x EW	1 x EW
Zapfwellendrehzahl U/min	540	540	540	540	540	540
Freilaufgelenkwelle	□	□	□	■	□	■

■ Serie □ Ausstattungsvariante - nicht verfügbar

SM 3280 ISL

3,18

1,80

2,50

3,99

570

51/69

KAT II

8

2

■

-

1 x EW

540

■



Beste Ernte - mit Tradition, Innovation und Leidenschaft.

FELLA FÜR SIE

»Wir können nicht das Wetter ändern – aber wir haben die Maschinen, mit denen sich das Beste daraus machen lässt.«

Ihr FELLA-Team



PHILOSOPHIE

FELLA ist ein enger Kontakt zu seinen Kunden sehr wichtig. Die Erfahrungen der Landwirte und Lohnunternehmer mit FELLA-Produkten – gesammelt auf den verschiedenen weltweiten Märkten – fließen gezielt in die Konstruktion unserer Produkte ein.

PATENTE

Das Ziel von FELLA ist es, durchdachte und nachhaltige Lösungen für unsere Produkte zu erarbeiten. Dies wird durch zahlreiche FELLA-Patente dokumentiert.

SERVICE

»Aus den Augen, aus dem Sinn.« – nicht bei FELLA!

Wir stehen unseren in- und ausländischen Kunden gemeinsam mit unseren Fachhändlern als verlässlicher Partner zur Seite – und das seit nunmehr fast 100 Jahren. Die regelmäßige technische Weiterbildung unserer Fachhändler ermöglicht in Verbindung mit gut sortierten Ersatzteillagern, dass die FELLA-Maschinen fachgerecht eingesetzt, gewartet und repariert werden können. Dieser umfassende Service sorgt für hohe Einsatzsicherheit Ihrer FELLA-Maschinen und ist ein wichtiger Beitrag zu einer ertragreichen und stressfreien Futterernte.

- ▶ *Außerordentlich breites Spektrum an Mähwerken, Heuwendern und Schwadern*
- ▶ *Innovation und Fortschritt: stetige Weiterentwicklung für die beste Ernte*
- ▶ *Einsatzsicherheit durch kompetente Fachhändler und gut sortierte Ersatzteillager*
- ▶ *Langlebige Maschinen »Made in Germany«*



FELLA-Werke GmbH

Fellastraße 1-3
D-90537 Feucht

☎ +49 9128 73-0

📠 +49 9128 73-117

fella-vertrieb@AGCOcorp.com

www.fella.eu

Ihr FELLA-Qualitätspartner