

SÉRIE 6



DEUTZ-FAHR quatre et six cylindres
De 156 à 226 ch
SÉRIE 6 Agrotron
SÉRIE 6 RCshift Agrotron
SÉRIE 6 TTV Agrotron





LA NOUVELLE SÉRIE 6.
LA MEILLEURE ASSOCIATION
DE TECHNOLOGIE DE SA
CATÉGORIE.



SÉRIE 6 AGROTRON		6155.4		6165.4		6175.4		6155		6165		6175		6185		6205		6215	
		4 cylindres						6 cylindres											
		PS/ RC- shift	TTV	PS/ RC- shift	TTV	PS/ RC- shift	TTV	PS/ RC- shift	TTV	PS/ RC- shift	TTV	PS/ RC- shift	TTV	PS/ RC- shift	TTV	PS/ RC- shift	TTV	PS/ RC- shift	TTV
Puissance max. (ECE R120)	kW/Ch	114,9/156		120,8/164		125,8/171		114,9/156		120,8/164		129,5/176		138,5/188	134,3/183	152,3/207	149,1/203	156,2/212	
Puissance maxi. avec boost (ECE R120)	kW/Ch	-		125,8/171		-		-		125,8/171		-		138,5/188	-	152,3/207		166/226	

Le monde agricole est extrêmement varié. Chaque exploitation possède sa propre stratégie de succès. Certaines se concentrent sur la dimension, d'autres sur la spécialisation. Dans la production laitière, l'élevage, ou la grande culture. D'autres adoptent brillamment une approche mixte en fonction du terrain et des conditions climatiques ainsi que des opportunités du marché. Qu'il s'agisse de grande, moyenne ou petite exploitation, d'un entrepreneur, d'une collectivité locale, ou quel que soit le profil de la société, tous ont une chose en commun – le besoin de réussite. En conséquence, la technologie des tracteurs doit correspondre parfaitement au profil professionnel. Labour, semis, culture, transport, moisson, travail au chargeur frontal

– chaque professionnel décidera de la manière d'utiliser son tracteur, et demandera parallèlement des configurations spéciales. DEUTZ-FAHR a développé la nouvelle Série 6 pour toutes ces exigences. Avec 18 modèles allant de 156 à 226 chevaux, trois empattements, des moteurs à quatre ou six cylindres, trois options de transmission, deux types de cabines à différents niveaux de confort et d'innombrables options supplémentaires, vous pouvez personnaliser et rassembler la meilleure association de technologie dans cette catégorie de tracteurs. Avec la Série 6, DEUTZ-FAHR a redéfini le concept de configurabilité et de confort.

ÉTANT DONNÉ TOUTES LES ACTIVITÉS
À LA FERME, VOUS VOUS DEMANDEZ:
« DANS QUELLE MESURE UN TRACTEUR
DOIT-IL ÊTRE CONFORTABLE ? » AVEC
LA NOUVELLE SÉRIE 6, DEUTZ-FAHR A
LA RÉPONSE : « AUSSI CONFORTABLE
QUE VOUS LE SOUHAITEZ. »







D'INNOMBRABLES
OPTIONS DE CONFORT
POUR LA CABINE.
LE CHOIX VOUS APPARTIENT.



En général, plus le confort de service et de conduite est élevé, plus le travail est décontracté. Et plus le travail est décontracté, meilleurs sont les résultats. C'est pourquoi tous les modèles de la Série 6 offrent le confort d'une cabine de première classe. Unique sur le marché : Vous pouvez choisir parmi une multitude de technologies, aménagements, spécifications et variantes de confort. Le choix vous appartient, en fonction de l'usage prévu du tracteur, des exigences du conducteur et, bien entendu, des facteurs économiques – quels que soit vos besoins,

la nouvelle Série 6 vous offre la solution parfaite. Les cabines sont disponibles en différents niveaux de confort de service en fonction des caractéristiques technologiques. De la simple boîte manuelle jusqu'au levier électronique multifonctions MaxCom. Vous pouvez aussi choisir parmi trois types de toit disponibles – un simple toit vert en polycarbonate, un toit en verre à absorption des UV ou la version sécurité FOPS pour une visibilité accrue lors de l'utilisation du chargeur frontal. Quoi que vous choisissiez, la nouvelle Série 6 répondra à vos besoins.



**MAXIVISION ET MAXIVISION 2.
ELLES VOUS ACCOMPAGNENT
TOUT AU LONG DE LA JOURNÉE.**



Points forts :

- Configurabilité maximale
- Plus silencieuse, vibrations et température réduites grâce à la séparation entre la cabine et le capot
- Visibilité à 360°,
- Eclairage à LED allant jusqu'à 40 000 lumen pour un travail de nuit optimal

Les caractéristiques uniques offertes par les cabines MaxiVision et Maxi-Vision 2 se remarquent tant à l'intérieur qu'à l'extérieur. En matière de simplicité d'utilisation et d'ergonomie, la nouvelle Série 6 pourvoit aux besoins de l'opérateur en faisant bon usage de la technologie actuelle. L'InfoCenter^{Pro} sur le tableau de bord est doté d'un écran couleur de 5", fournissant au conducteur une variété de données sur les conditions de service du tracteur. Il offre la commodité maximale en termes de réglages et d'informations. Sur les modèles TTV, on retrouve en outre le WorkMonitor installé sur le montant droit, fournissant des informations sur le travail en temps réel. L'habitacle fournit un environnement de travail paisible, où bruit, vibrations et température du moteur sont réduits au minimum dans la mesure où il n'existe aucune liaison entre la cabine et le moteur. Le nouveau capot moteur renferme le tout dernier design, extrêmement moderne de la gamme de tracteurs DEUTZ-FAHR, tandis que sa conception optimisée assure une formidable visibilité vers l'avant. La meilleure visibilité possible sur les attelages arrière est garantie par la position reculée de la cabine. Pour un travail précis et sans stress de jour comme de nuit, le tracteur peut être doté en option d'un éclairage à LED de 40 000 lumen comptant jusqu'à 16 phares de travail.



Tableau de bord à la pointe de la technologie avec le nouvel InfoCenter^{Pro} : Écran couleur LCD 5" à haute résistance pour un concept avancé d'informations personnalisables.



Jusqu'à 16 phares de travail à LED (IV génération, 2 500 lumen par phare).



Nouveau design du capot. Lignes fuselées pour une vision parfaite dans toutes les conditions de travail.



Trois configurations distinctes de toit. Visibilité maximale pour le travail au chargeur frontal.

Les autres fonctions améliorant le confort comprennent les larges vitres et un nouveau système de fermeture de porte. La climatisation – aux nouvelles fonctions automatiques – optimise la température de l'habitacle, tandis que le nombre accru de sorties sur cette gamme de tracteurs garantit une distribution uniforme de l'air comme aucun autre modèle. Avec les cabines MaxiVision et Maxi-Vision 2, vous pouvez vous attendre à un travail extrêmement confortable, efficace et rentable.



ENTIÈREMENT AUTOMATIQUE
ET TELLEMENT INTUITIF.



Les distributeurs hydrauliques peuvent être gérés par des commandes proportionnelles et programmables en temps et en débit. La poignée électronique peut être programmée pour utiliser le chargeur frontal tandis que d'autres fonctions du tracteur sont actionnées à l'aide de la molette.



De série dans toutes les configurations de cabine, l'engagement de la PDF s'effectue par le biais de commandes à bouton-poussoir pratiques et sécurisées.



Le réglage fin de la commande du relevage avant (TTV uniquement) et arrière est possible grâce à des potentiomètres dédiés placés sous l'accoudoir.

L'accoudoir revisité rend la Série 6 encore plus relaxante et plus intuitive dans son utilisation. Toutes les fonctions de routine peuvent être automatisées. La nouvelle poignée MaxCom hautement ergonomique sur l'accoudoir contrôle quoi que ce soit, de la vitesse d'avancement, du sens de marche et de la sélection cruise control au système ComfortTip, en passant par les commandes du relevage avant et arrière. Un système intuitif ne nécessitant aucun changement de position de la main pour accéder aux commandes en une fraction de seconde. La cabine MaxiVision 2 équipe les modèles TTV et RCshift à distributeurs électrohydrauliques et la cabine MaxiVision les modèles RCshift ou Powershift à distri-

buteurs mécaniques. Pour tous les modèles, les commandes du relevage avant et arrière sont mécaniques ou électrohydrauliques en fonction des configurations. Chaque modèle est équipé du nouvel InfoCentre^{pro} : un nouveau tableau de bord numérique à écran LCD 5", intégré à la colonne de direction inclinable, sur la console centrale. Toutes les commandes sont distinguées par des couleurs et disposées logiquement en fonction de la fréquence d'utilisation. Le conducteur garde à tout moment le contrôle total sur la nouvelle Série 6 et peut travailler des heures et des heures à très haut rendement.





COMMENT SATISFAIRE LA DEMANDE CROISSANTE DE DURABILITÉ ET DE RESPECT DE L'ENVIRONNEMENT TOUT EN TRAVAILLANT À RENDEMENT ET PUISSANCE MAXIMUM ? IL VOUS SUFFIT DE MONTER DANS LA NOUVELLE SÉRIE 6.



LA MEILLEURE ASSOCIATION
DE TECHNOLOGIE POUR
LA MEILLEURE EFFICACITÉ.



Points forts :

- Nouveaux moteurs DEUTZ TCD 4.1 et 6.1
- Émissions Stage 4 (Tier4 Final) avec FAP passif, SCR et EGR
- Cartographie moteur optimisée pour une réactivité accrue et un couple constant plus étendu
- Jusqu'à 5% de consommation en moins d'AdBlue et de carburant
- Ventilateur à visco-coupleur électronique pour une efficacité accrue (modèles TTV)
- Frein moteur sur l'échappement – 40% de puissance de freinage en plus

Les nouveaux moteurs compacts quatre et six cylindres de la Série 6 ont été entièrement revisités en termes de technologie d'échappement et de rentabilité. Ils répondent mieux, offrent une plus grande réserve de couple et démarrent à un couple supérieur dans la plage de régime inférieure. La consommation de carburant et d'AdBlue a simultanément été réduite.

Les nouveaux systèmes d'échappement sont dotés de post-traitement EGR et SCR des gaz d'échappement et d'un FAP (filtre à particules) passif. Le FAP offre trois avantages par rapport aux filtres actifs habituels : le carburant n'est pas injecté dans le filtre, on constate une production de chaleur inférieure et la régénération du filtre est considérablement plus rapide. Cela signifie que vous économisez carburant et argent, tout en respectant les normes internationales sur l'échappement – y compris à l'avenir. Sur les modèles TTV, l'efficacité du moteur est également supportée par le ventilateur électronique à visco-coupleur.

Tous les modèles peuvent être équipés du nouveau frein moteur sur l'échappement pour une hausse des performances de freinage de 40%. Ce système assure la protection des freins de service, notamment en descente et lors du transport de charges lourdes.

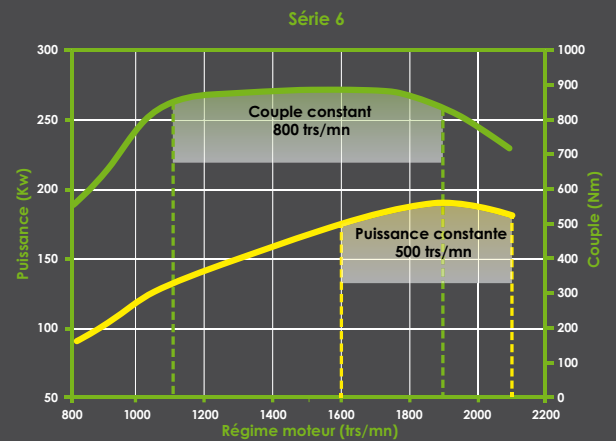

Puissance constante dans un régime de 500 tr/min avec un maximum de 226 chevaux en mode boost : plus de 200 chevaux disponibles dès 1 600 tr/min. Couple constant dans une plage de régime de 1 100 à 1 900 tr/min, avec 94% de couple disponible. En termes simples, le couple est pratiquement maximal sur toute la plage de régime moteur.



Consommation de carburant/AdBlue réduite. Jusqu'à 435 l de diesel et 50 l d'AdBlue pour le six cylindres, 225 l de diesel et 28 l d'AdBlue pour le quatre cylindres en vue de journées de travail plus longues et plus faciles.



Le système SCR de post-traitement et le FAP passif (filtre à particules) est assurément la meilleure solution en termes de performances, consommations et entretien.

La sécurité est ainsi renforcée et les coûts d'entretien réduits. L'opération est pratique, facile et fiable grâce à une pédale supplémentaire, qui commande un papillon des gaz. Les performances de freinages sont automatiquement étalonnées et optimisées pour le mode de transmission sélectionné. Les nouveaux moteurs DEUTZ-FAHR sont un excellent exemple de la technologie moderne made in Germany et synonymes de fiabilité et d'efficacité aux plus hauts niveaux, au profit des meilleurs résultats.

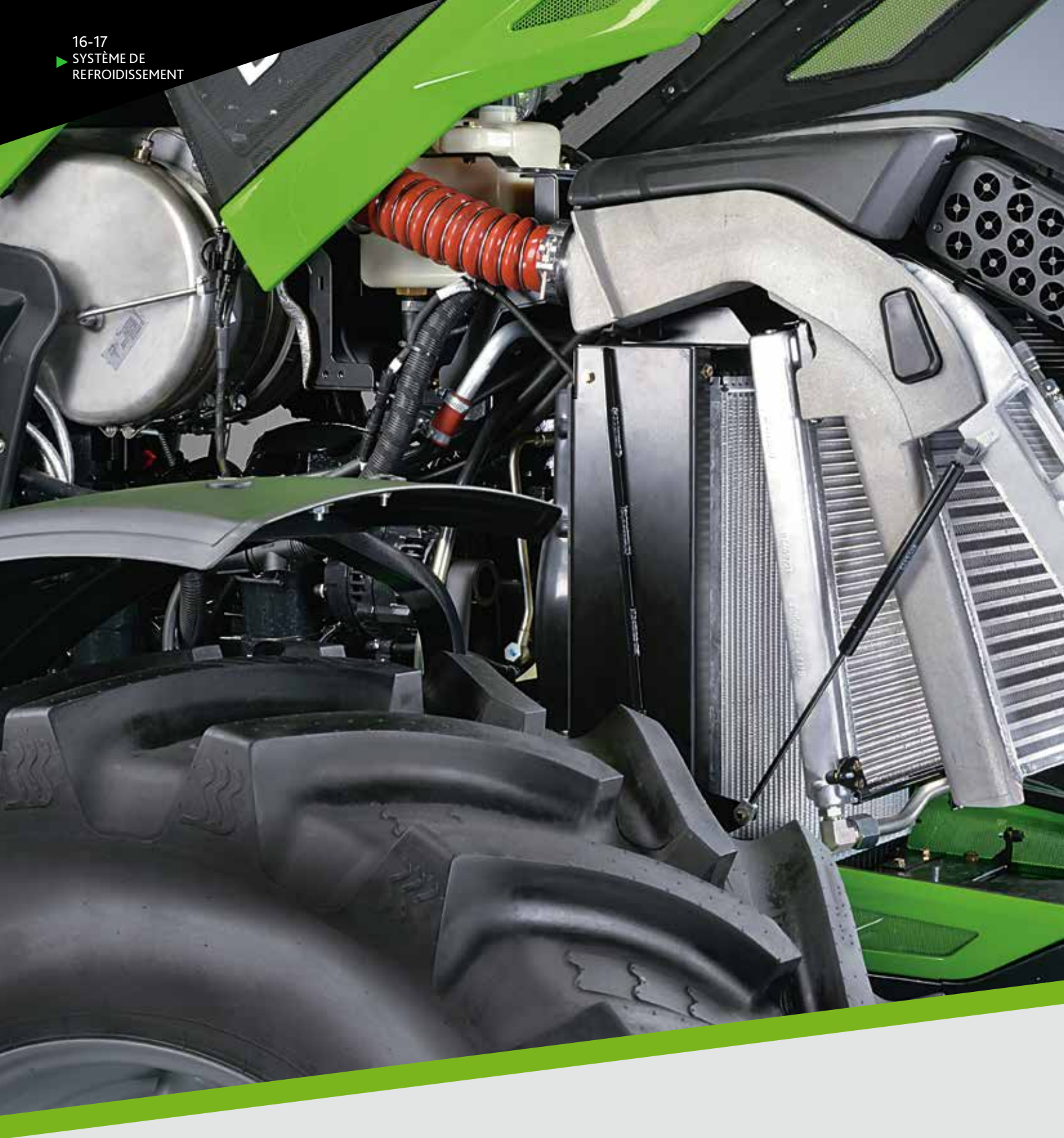

**NOUVELLE CONCEPTION DU
SYSTÈME DE REFROIDISSEMENT.
COMPACT, EFFICACE ET FACILE
À ENTREtenir.**



Points forts :

- Système d'ouverture exclusif
- Solution entièrement en aluminium
- Rayonnement thermique supérieur

Le nouveau système de refroidissement améliore considérablement l'efficacité du moteur à travers une capacité de rayonnement thermique accrue. Tous les radiateurs et les éléments de liaison sont en aluminium pour une plus grande dissipation thermique et une longévité supérieure. Le système exclusif d'ouverture intégrale des radiateurs permet un entretien plus rapide et plus facile.

Une fois fermé, le système est très compact et permet le glissement vers le bas, d'où un capot moteur plus bas en garantie d'une visibilité claire des points d'attelage avant.



Système de refroidissement hautement efficace et compact avec intercooler, moteur, transmission, refroidisseur de carburant et condenseur de climatisation.



Système de pré-nettoyage du filtre à air : les tuyaux en spirale et le tuyau aspirateur éliminent 95 % des poussières avant qu'elles n'atteignent le filtre primaire.



Filtre à air à technologie PowerCore : débit d'air 20% supérieur à celui des filtres standards comparables.

Au-dessus du radiateur, un carter spécial intègre le préfiltre à air, où l'air pénètre dans une zone de pré-nettoyage constituée d'une série de tuyaux en spirale. Les tuyaux assurent l'élimination hors du logement de la poussière et des résidus. Un système d'extraction de la poussière force les particules de poussières lourdes vers le bas et à travers un tuyau par le biais de la pression générée par un ventilateur de refroidissement.

Le système de nettoyage de l'air utilisé est le système de filtration d'air éprouvé PowerCore – une solution de filtration high-tech pour une fiabilité et une efficacité maximale.

POUR RÉALISER VOS OBJECTIFS, VOUS DEVEZ TROUVER LA BONNE VITESSE RAPIDEMENT ET AVEC PRÉCISION – MÊME AVEC DE LOURDES CHARGES ET SUR TERRAIN ESCARPÉ. LA NOUVELLE SÉRIE 6 ASSURE LA CONTINUITÉ DES OPÉRATIONS AU MEILLEUR NIVEAU.





DEUTZ-FAHR

DEUTZ-FAHR



POWERSHIFT, RCSHIFT OU TTV.
CONFORT DE CONDUITE –
À VOTRE GUISE.



Boîte Powershift : transmission efficace sous tous les rapports à changement de vitesse manuel.



RCshift. La nouvelle transmission entièrement automatique et robotisée pour un changement des rapports encore plus fluides.



Transmission TTV : bienvenue en première division, avec le plus grand confort de conduite et de service.

Quel est le principal secteur d'utilisation de votre tracteur ? Travaux à la ferme ? Travaux en prairie ? Transport de marchandises ? Application lourde pour le labour ? Ou la combinaison de toutes ces activités ? Quelle que soit l'activité de votre nouvelle Série 6, celle-ci offre exactement la bonne transmission à tous les conducteurs et pour toutes les opérations.

Transmission manuelle Powershift la plus simple : avec cinq vitesses mécaniques plus six rapports Powershift en marche avant et trois en marche arrière, le nombre total de rapports est de 30+15 (avec réducteur : 54+27). Vitesse maximale de 40 ou 50 km/h (en fonction de la réglementation des marchés), chacune à régime moteur réduit.

Transmission entièrement automatique RCshift : avec cinq vitesses robotisées plus six rapports Powershift en marche avant et trois en marche arrière, le nombre total de rapports est de 30+15 (avec réducteur : 54+27). vitesse maximale de 40 ou 50 km/h à régime moteur

réduit et couple élevé.

Transmission TTV : confort maximum dans une transmission à variation continue hautement efficace. Ce système fiable et efficace est en mesure de modifier le régime en continu, optimisant la puissance moteur sans charge inutile ou gaspillage de carburant, pour un travail plus simple et plus productif. Ces principes de fonctionnement permettent à la transmission TTV de fournir rapidement la vitesse d'avancement requise, assurant une conduite fluide et des avantages en termes de confort, de sécurité, notamment sur route.

Toutes les transmissions sont faciles à utiliser, à programmer et à contrôler via les ordinateurs de bord. Chacune offre précision et efficacité d'exception. Qu'il s'agisse de la transmission manuelle, entièrement automatisée ou à variation continue, en matière de confort, le choix vous appartient.



LA NOUVELLE
TRANSMISSION RCSHIFT.
UN CONCENTRÉ DE CONFORT
ET DE SIMPLICITÉ.



Points forts :

- Changement de vitesse entièrement automatique et confortable
- Quatre stratégies de conduite : Manuel, Semi-Auto, Full Auto Field, Full Auto Road
- 50 km/h ECO et 50 km/h SuperECO
- Transmission bien échelonnée à cinq vitesses robotisées et six gammes Powershift
- Recouvrement de rapport d'au moins deux vitesses Powershift
- Seulement 18% de saut de vitesse dans le rapport suivant
- 17 rapports dans la gamme de vitesse principale de travail
- Pneu 42" pour un couple et un confort de conduite accrus (à partir du modèle 6175)

La nouvelle transmission RCshift assure des changements de vitesse extrêmement confortables, efficaces et entièrement automatisés. Quatre modes de conduite peuvent être sélectionnés :

1. Manuel : le conducteur sélectionne la gamme et les vitesses Powershift.
2. Semi-Auto : le conducteur sélectionne la gamme et le système sélectionne automatiquement les vitesses Powershift (travaux dans les champs).
3. Full Auto Field : le système sélectionne la gamme et les vitesses Powershift automatiquement et optimise les travaux dans les champs.
4. Full Auto Road : le système sélectionne la gamme et les vitesses Powershift automatiquement et optimise les applications de transport.

50 km/h SuperECO : jusqu'à 1 447 tr/min à 50 km/h permettent de consommer moins de carburant (en fonction des pneus). Speed-Matching pour assurer le plus haut niveau de passage confort car l'application est montée de série. Le boîtier de commande électronique moteur entièrement intégré assure les réglages fins et configurés individuellement ainsi qu'une fonctionnalité accrue.



50 km/h SuperECO. La vitesse maximale au régime moteur minimal économise le carburant.

Vitesses de transmission RCshift

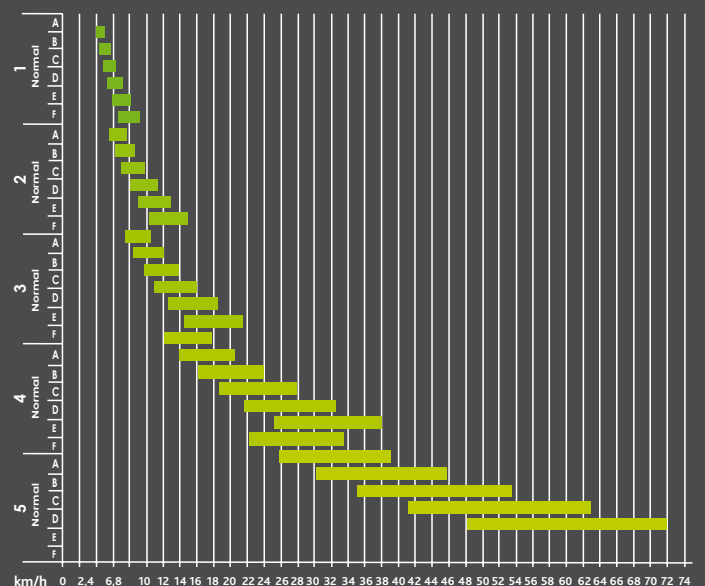
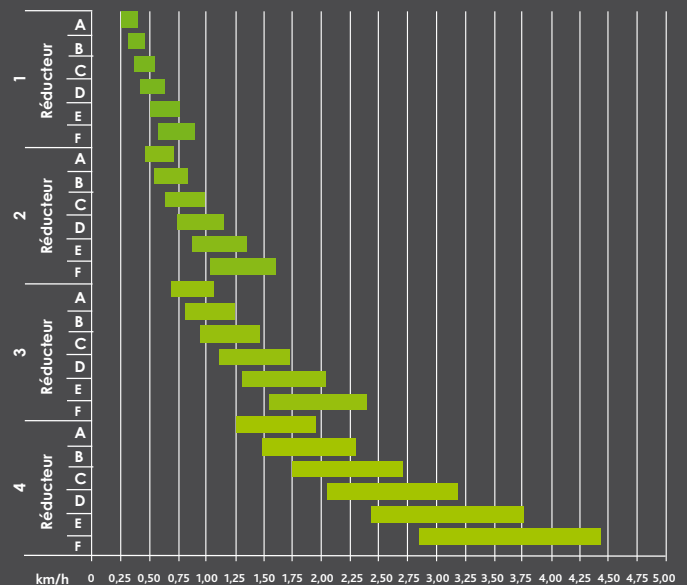

La transmission, conçue pour 72 km/h, permet une réduction du régime moteur à 50 km/h* à 1 447 tr/min (en fonction des pneus).

(*vitesse max 50 km/h là où autorisé)



TRANSMISSION TTV.
BIENVENUE DANS LA PREMIÈRE
DIVISION DU CONFORT.



Points forts :

- 4 points où la partie hydrostatique devient nulle
- La puissance mécanique n'est jamais inférieure à 60%
- Stratégies de transmission : Manual, PTO, Auto
- Fonction Power Zero
- Extrêmement confortable à rendement maximal
- Variation continue de 0 à 40 km/h
- Jusqu'à quatre vitesses de croisière disponibles (2 en marche avant + 2 en marche arrière)

La productivité maximale est le résultat d'une transmission et de vitesses de travail précises. La nouvelle Série 6 est équipée de transmission TTV à variation continue à la pointe de la technologie. Il s'agit d'un concept viable ayant déjà fait ses preuves au cours du temps, aujourd'hui doté d'un nouveau logiciel pour une efficacité toujours supérieure. Trois modes de conduite sont disponibles pour assurer une adaptation parfaite en fonction de la situation de travail : manuel, automatique et PDF. Sur le plan général, la plage de vitesse s'étend de 0 km/h à 50 km/h. La transmission TTV est conçue pour une efficacité à toutes les vitesses, en garantie d'un système hautement confortable et extrêmement viable grâce aux quatre gammes de transmission mécanique. Les boîtiers électroniques du moteur et de la transmission sont parfaitement synchronisés et permettent des réglages définis par l'utilisateur. Le mode trailer stretch augmente la sécurité lors du transport.

Chaque détail de la transmission TTV a été conçu pour optimiser la productivité de la série 6.

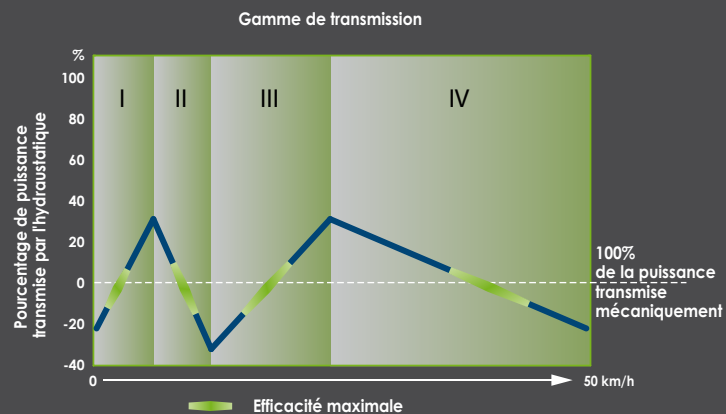

Transmission TTV à variation continue disponible jusqu'à 226 ch (modèle 6215).



En appuyant simplement sur deux boutons du levier multifonctions MaxCom, le conducteur peut rappeler des vitesses distinctes tant dans les champs que sur route et conserver une vitesse constante pour des résultats optimum.



**NOUVEAU PONT AVANT
ET CONCEPT DE FREINAGE –
AUCUN COMPROMIS ENTRE
SÉCURITÉ ET CONFORT
DE CONDUITE.**



Points forts :

- Suspension de pont avant électronique
- Stabilité maximale en toutes conditions de service
- Freins à disque externes à sec
- Système de freinage assisté
- EPB de série sur les modèles TTV

Le nouveau pont avant et le système de freinage de la série 6 sont uniques dans cette catégorie de puissance. Le pont avant est désormais équipé d'un système adaptatif doté de trois niveaux de suspension automatique et d'une course plus longue, d'où l'augmentation considérable de la suspension. Le système de suspension est électronique. En fonction de l'intensité de freinage, de la vitesse d'avancement et du terrain, trois niveaux de suspension sont activés – le système anti-plongée et anti-cabrage, le système de suspension complet dans les champs et, sur route, le système de suspension entièrement verrouillé. des entretoises de 50 mm et 100 mm sont disponibles en option.

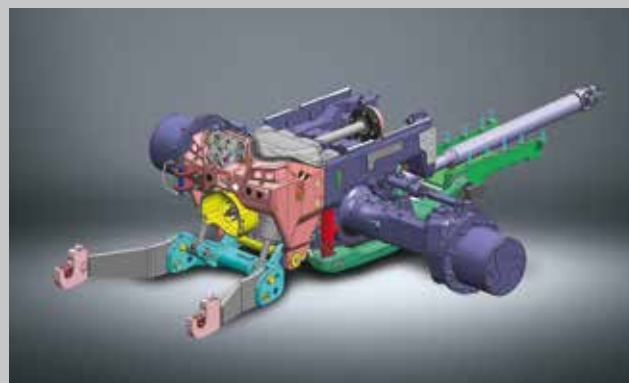

Suspension électronique intégrant un système « anti-plongée » et « anti-cabrage ». La suspension peut servir tant dans les champs que sur route. Entièrement verrouillable au besoin.



Modèles TTV – L'EPB remplace le levier de frein à main mécanique et est actionné par le biais d'une commande électrique à bouton-poussoir sur la console de l'accoudeur.

La Série 6 (modèles 6205 et 6215) est le seul tracteur équipé de freins à disque à haut rendement sur le pont avant, avec le système de freinage supplémentaire assurant des performances de freinage maximales par la pression la plus légère sur la pédale.

Les modèles TTV sont équipés de série de l'EPB (frein de stationnement électronique) : le système de frein de stationnement automatique agissant sur les disques de frein arrière afin de libérer toute pression sur l'arbre de pignon. L'EPB se désengage automatiquement lorsque l'inverseur est engagé et s'engage automatiquement lorsque le conducteur quitte son siège.

28-29

► RELEVAGE
HYDRAULIQUE
ET PDF





TRAVAIL EN PRAIRIE LE MATIN – CHARGEUR
FRONTAL ET TRAVAUX DE TRANSPORT
L'APRÈS-MIDI, SUIVIS D'UNE JOURNÉE DE
TRAVAIL INTENSIF DE LABOUR. TELS SONT
LES POINTS FORTS DE LA SÉRIE 6.



**LES POINTS D'ATTELAGE
DÉVELOPPÉS POUR UNE VASTE
GAMME D'APPLICATIONS.**



Points forts :

- Vastes possibilités de configuration
- Commande mécanique ou électrohydraulique du système hydraulique
- Soupapes proportionnelles utilisées pour tous les distributeurs hydrauliques (Cabine MaxiVision2)
- Relevage avant avec contrôle de position (modèles TTV)
- Nouveau concept de relevage avant – intégré à l'avant du tracteur
- Nouvelle éco-pompe LS de 170 l/min : efficacité accrue grâce à la consommation de puissance réduite de 30% (-1,3 kW à vitesse nominale, en neutre) (modèles 6155-6185 TTV).



Nouvelle commande de position du relevage avant (modèles TTV) avec puissance de levage maximale de 5 480 kg.



Relevage hydraulique extérieur arrière et arbre de PDF sont facilement commandés de chaque côté.

Les points d'attelage de la nouvelle Série 6 sont disponibles avec une vaste gamme d'options. Pour le système hydraulique, vous pouvez choisir entre la commande mécanique et électrohydraulique, jusqu'à cinq distributeurs hydrauliques à l'arrière et deux à l'avant et un débit de pompe hydraulique jusqu'à 170 l/min, d'où une capacité de relevage arrière atteignant 10 000 kg. Les modèles équipés de la cabine MaxiVision 2 offrent des distributeurs hydrauliques à commande proportionnelle, pour la distinction précise de service et de commande de l'outil. Un réservoir d'huile séparé assure une alimentation considérable pour les modèles TTV, rallongeant ainsi les intervalles d'entretien. Un système load sensing ou une pompe à cylindrée fixe est disponible en fonction des besoins du client. Le nouveau système hydraulique de la Série 6 TTV permet en outre de monter un relevage avant avec contrôle de position. Le nouveau support avant à relevage avant désormais intégré est conçu pour répondre parfaitement à la suspension avant, fournissant une configuration compacte en vue de la capacité maximale de braquage, levant jusqu'à 5 480 kg et avec jusqu'à

deux distributeurs de commande à l'avant. Cette zone avant peut être équipée d'interface ISOBUS. L'arbre de PDF proportionnelle prévient les démarrages saccadés et protège la transmission et les composants du tracteur. Avec quatre vitesses de PDF (540/540ECO/1 000/1 000ECO) à l'arrière et 1 000 ou 1 000ECO à l'avant, tous les travaux sont réalisés de manière très efficace. Le mode ECO de la PDF contribue à réduire le régime moteur et a ainsi un impact significatif sur l'économie de carburant. Le nouvel InfoCentre^{Pro} fournit des informations claires et facilement compréhensibles sur les fonctions hydrauliques et de la PDF. Toutes les fonctions hydrauliques et de la PDF sont faciles à régler et à commander depuis la console droite ou l'accoudoir multifonctions en cabine. Les modèles de la Série 6 sont disponibles en sortie d'usine avec le « Light Kit » ou le « Ready Kit » pour le chargeur frontal, ce qui signifie que les interfaces de ce dernier sont déjà intégrées et que les coûts d'installation du chargeur frontal sont considérablement réduits.





CHAQUE APPLICATION EST DIFFÉRENTE,
CHAQUE TYPE DE TERRAIN PRÉSENTE UN
DÉFI, MAIS TOUS ONT LES PLUS GRANDES
EXIGENCES EN TERMES D'AGRICULTURE
DE PRECISION.



SYSTÈMES DE PRECISION
FARMING.
PRÉCISION ACCRUE
SUR DEMANDE.



Points forts :

- La Série 6 est équipée en usine de toute la gamme de technologies de Precision Farming DEUTZ-FAHR
- Écran couleur 12" iMonitor2 : le plus grand écran tactile sur le marché
- Système easy steer en option
- Contrôle intra-parcellaire, prédisposition TIM

La nouvelle Série 6 est équipée en usine de la technologie de précision farming la plus avancée, avec des fonctions uniques de contrôle centralisé et des unités de commande associées à un écran iMonitor 2 de 12" ou 8". Tout est exécuté sur une unique interface utilisateur claire, des fonctions du tracteur aux applications ISOBUS, de la direction automatique aux systèmes de contrôle intra-parcellaire, en passant par la gestion des données. Deux caméras indépendantes peuvent être montées en option. Au besoin, la nouvelle Série 6 peut aussi être dotée de la prédisposition TIM (Tractor Implement Management), d'où l'association intelligente du tracteur et de l'outil – technologie améliorant la précision et le confort de travail. Le système ISOBUS est une autre option disponible. Il permet l'utilisation des commandes de l'accodoir pour opérer l'outil ainsi que pour réduire le nombre d'éléments de service et de moniteurs en cabine. Les systèmes de contrôle intra-parcellaire et de contrôle de débit variable pour pulvérisateurs et semoirs sont montés de série, permettant au conducteur d'activer ou désactiver des parcelles de manière à éviter les chevauchements et de conserver les produits phytosanitaires et les graines. Grâce au système de commande à distance en option, les spécialistes d'un outil peuvent assister l'opérateur à distance sur écran. On retrouve bien entendu des systèmes de commande automatique ainsi que des solutions pour la transmission de données sans fil et la gestion des données, couvrant chaque aspect du travail, de la programmation de commande à la facturation.



Fonctions de prédisposition TIM (Tractor Implement Management) pour répondre automatiquement aux exigences de l'outil.



Intégration ISOBUS. Fonctions de l'outil contrôlées via touches définies du tracteur.



Contrôle intra-parcellaire et contrôle de débit variable disponibles en option.



Grâce au standard ISOXML, il est possible de planifier les travaux, de les documenter et de les évaluer à partir des nombreux rapports agricoles.



LA FORME SUIT LA FONCTION.
TOUT DEUX SUIVENT
LES BESOINS DES AGRICULTEURS.



La Série 6 est équipée de série de feux halogènes.



La cabine et le capot sont séparés l'un de l'autre pour réduire de manière significative le bruit et les vibrations et par conséquent assurer le confort maximum.



Matériaux de premier choix et souci du détail.

En matière de design, de nombreuses personnes tendent à imaginer le tracteur strictement en termes d'aspect. Bien entendu, l'aspect est important, mais un bon design représente bien plus, il implique une série de fonctions supplémentaires. La première considération dans tous les programmes de conception est l'opérateur et la facilitation de son travail. D'innombrables séries d'essais ont montré de quelle manière les angles de vue, les concepts de légèreté, les amplitudes de mouvement, les séquences d'opération et l'intégration de composants techniques doivent être conçus et organisés pour rendre le travail du conducteur aussi simple que possible et le tracteur aussi efficace que possible, le tout dans un système global. L'objectif vise à optimiser

toutes les fonctions et assurer l'interaction optimale entre le conducteur et le tracteur. Le meilleur design dans l'industrie du tracteur a un nom : Italdesign Giugiaro, l'une des sociétés les plus influentes dans le design automobile du XX^e et du XXI^e siècle. Avec plus de 200 concepts à son actif pour des marques de voiture et de véhicules utilitaires de renom, y-compris de nombreux modèles de collection, cette fameuse société a écrit l'histoire du design. La nouvelle Série 6 associe l'expérience DEUTZ-FAHR de plus de 100 ans dans la construction de tracteurs et la suprématie Giugiaro dans la conception de véhicules pour les exploitants agricoles.

Données techniques		SÉRIE 6.4 AGROTRON POWERSHIFT/RCSHIFT		
		6155.4	6165.4	6175.4
MOTEUR				
Constructeur		Deutz	Deutz	Deutz
Modèle		TCD 4.1 L04	TCD 4.1 L04	TCD 4.1 L04
Émissions		Stage 4 (Tier 4Final)	Stage 4 (Tier 4Final)	Stage 4 (Tier 4Final)
Cylindre / Cylindrée	n°/cm ³	4/4 038	4/4 038	4/4 038
Turbo Intercooler		●	●	●
Ventilateur statique VISCO		●	●	●
Soupape Wastegate		●	●	●
Deutz Common Rail (DCR)	bar	1 600	1 600	1 600
Puissance maximale (ECE R 120)	kW / ch	114,9/156	120,8/164	125,8/171
Puissance maximale avec boost (ECE R 120)	kW / ch	-	125,8/171	-
Puissance à régime nominal (ECE R 120)	kW / ch	109,5/149	115,1/157	119,9/163
Puissance à régime moteur nominal en suralimentation (ECE R 120)	kW / ch	-	119,9/163	-
Puissance moteur homologuée conformément au règlement délégué (EU) 2015/96	kW / ch	109,5/149	119,9/163	119,9/163
Régime de puissance maximale	tr/min	1 900	1 900	1 900
Régime moteur max. (nominal)	tr/min	2 100	2 100	2 100
Couple maximum	Nm	663	699	699
Régime de couple maximal	tr/min	1 500	1 400	1 400
Réserve de couple	%	33	28	28
Régulateur électronique		●	●	●
Filtre à air avec éjecteur de poussières (PowerCore)		●	●	●
Post-traitement des gaz d'échappement (EGR+FAP+SCR)		●	●	●
Capacité du réservoir de gazole	litres	225	225	225
Capacité récipient AdBlue	litres	28	28	28
TRANSMISSION				
Constructeur		ZF	ZF	ZF
Modèle (Manuel/Entièrement robotisé)		TPT16 / TPT16 RCshift	TPT16 / TPT16 RCshift	TPT18 / TPT18 RCshift
N° vitesses	n°	30+15	30+15	30+15
Nombre de vitesses avec super-réducteur	n°	54+27	54+27	54+27
Nombre de vitesses Powershift (avant/arrière)	n°	6/3	6/3	6/3
Vitesse minimale avec super-réducteur	km/h	0,37	0,37	0,37
Vitesse max. 50 km/h (Manuel/RCshift) (Selon législation)	km/h/tr/min	50@1 969 / 50@1 530	50@1 969 / 50@1 530	50@1 969 / 50@1 530
Vitesse max. 40 km/h (Manuel/RCshift)	km/h/tr/min	40@1 575 / 40@1 224	40@1 575 / 40@1 224	40@1 575 / 40@1 224
Stratégies de transmission (Manuel/Semi-Auto/Full Auto Field-/Full Auto Road) (RCshift uniquement)		●	●	●
Powershift automatique (RCshift uniquement)		●	●	●
SpeedMatching		●	●	●
SenseShift		●	●	●
Inverseur hydraulique Sous charge		●	●	●
ComfortClutch		●	●	●
SenseClutch à 5 niveaux de réglage		●	●	●
Embrayage multi disques à bain d'huile à commande électrohydraulique		●	●	●
PDF				
PDF 540/540ECO/1 000/1 000ECO		●	●	●
PDF AUTO		●	●	●
PDF avant 1 000/1 000ECO		○	○	○
ESSIEUX ET FREINS				
Constructeur pont avant		Carraro	Carraro	Carraro
Modèle pont avant		20.29	20.29	20.29
Pont avant suspendu adaptatif (de série)		●	●	●
Pont avant avec freins		○	○	○
Pont avant équipé de freins à disque extérieur à sec		-	-	-
Prédisposition à la conduite automatique Agrosky avec fonction EasySteer		○	○	○
Entretoises avant et arrière (50 ou 100 mm)		○	○	○
Engagement DT à commande électrohydraulique		●	●	●
Enclenchement du différentiel avant et arrière à commande électrohydraulique		●	●	●
Système de freinage sur les quatre roues avec engagement automatique de la traction intégrale		●	●	●
Servofrein (Power Brake)		●	●	●
Frein de stationnement mécanique		●	●	●
Valve freinage hydraulique remorque		○	○	○
Valve freinage pneumatique remorque		○	○	○
Direction hydrostatique avec pompe indépendante		●	●	●
Débit de la pompe de direction	l/min	42	42	42
Angle de braquage	degré	52°	52°	52°

Données techniques

SÉRIE 6.4 AGROTRON POWERSHIFT/RCSHIFT

6155.4
6165.4
6175.4

SYSTÈME HYDRAULIQUE ET RELEVAGE

Constructeur		Bosch/Danfoss	Bosch/Danfoss	Bosch/Danfoss
Pompe à cylindrée fixe (de série)	l/min	84	84	84
Pompe à cylindrée variable (Load Sensing) (de série)	l/min	-	-	-
Pompe à cylindrée variable (Load Sensing) (en option)	l/min	120/160	120/160	120/160
Distributeurs mécaniques auxiliaires arrière (de série)	n°	4	4	4
Distributeurs électrohydrauliques auxiliaires arrière (RCshift uniquement)	n°	4/5	4/5	4/5
Distributeurs hydrauliques auxiliaires avant (ComfortPack)	n°	1/2	1/2	1/2
Power Beyond		○	○	○
Quantité maximale disponible d'huile	litres	40	40	40
Relevage arrière à commande électronique		●	●	●
Radar		○	○	○
Capacité de levage arrière (standard)	kg	6 200	6 200	6 200
Capacité levage arrière (option)	kg	9 700	9 700	9 700
Tirant droit et troisième point mécanique		●	●	●
Tirant droit et troisième point hydraulique		○	○	○
Commandes sur garde-boue		●	●	●
Relevage avant mécanique avec bras inférieurs inclinables		○	○	○
Capacité levage avant	kg	4 110	4 110	4 110

SYSTÈME ÉLECTRIQUE

Tension	V	12	12	12
Batterie standard	V/Ah	12 / 143	12 / 143	12 / 143
Batterie pour climats froids	V/Ah	12 / 180	12 / 180	12 / 180
Alternateur	V/A	14 / 200	14 / 200	14 / 200
Démarrreur	V/kW	12 / 4	12 / 4	12 / 4
Prise de courant extérieure		●	●	●
Prise de courant pour ampérage sup.		●	●	●
Interface outils ISO 11786		○	○	○
Interface outils ISO 11783		○	○	○

CABINE

MaxiVision/MaxiVision2*		●	●	●
Poignée multifonction (RCshift uniquement)		●	●	●
iMonitor ² (8" ou 12")		○	○	○
InfoCentre ^{Pro} (5" de haut niveau)		●	●	●
Système Agrosky		○	○	○
Comfortip (gestion des tournières)		●	●	●
Comfortip professionnel (uniquement avec iMonitor)		○	○	○
Siège Max Comfort Professional XL		●	●	●
Siège Max Comfort Dynamic XL		○	○	○
Siège passager rembourré		●	●	●
Suspension mécanique cabine		○	○	○
Suspension cabine pneumatique		○	○	○
Active la climatisation		●	●	●
Climatisation automatique		○	○	○
Toit haute visibilité anti-UV		○	○	○
Prédisposition radio avec hauts-parleurs		●	●	●
Rétroviseurs télescopiques		●	●	●
Rétroviseurs télescopiques électriques et chauffés		○	○	○
Panneau de commande de l'éclairage		○	○	○
Phares de travail halogènes		●	●	●
Phares de travail LED 4 ^e génération		○	○	○
Voyants de conduite à LED intégrés		○	○	○
Fonction Coming Home		●	●	●

●: standard ○: en option - : non disponible

*: de série ou en option en fonction de l'équipement

Données techniques		SÉRIE 6.4 AGROTRON TTV		
		6155.4 TTV	6165.4 TTV	6175.4 TTV
MOTEUR				
Constructeur		Deutz	Deutz	Deutz
Modèle		TCD 4.1 L04	TCD 4.1 L04	TCD 4.1 L04
Émissions		Stage 4 (Tier 4Final)	Stage 4 (Tier 4Final)	Stage 4 (Tier 4Final)
Cylindre / Cylindrée	n°/cm ³	4/4 038	4/4 038	4/4 038
Turbo Intercooler		●	●	●
Soupape Wastegate		●	●	●
Ventilateur viscostatique électronique		●	●	●
Deutz Common Rail (DCR)	bar	1 600	1 600	1 600
Puissance maximale (ECE R 120)	kW / ch	114,9/156	120,8/164	125,8/171
Puissance maximale avec boost (ECE R 120)	kW / ch	-	125,8/171	-
Puissance à régime nominal (ECE R 120)	kW / ch	109,5/149	115,1/157	119,9/163
Puissance à régime moteur nominal en suralimentation (ECE R 120)	kW / ch	-	119,9/163	-
Puissance moteur homologuée conformément au règlement délégué (EU) 2015/96	kW / ch	109,5/149	119,9/163	119,9/163
Régime de puissance maximale	tr/min	1 900	1 900	1 900
Régime moteur max. (nominal)	tr/min	2 100	2 100	2 100
Couple maximum	Nm	663	699	699
Régime de couple maximal	tr/min	1 500	1 400	1 400
Réserve de couple	%	33	28	28
Régulateur électronique		●	●	●
Filtre à air avec éjecteur de poussières (PowerCore)		●	●	●
Post-traitement des gaz d'échappement (EGR+FAP+SCR)		●	●	●
Capacité du réservoir de gazole	litres	225	225	225
Capacité récipient AdBlue	litres	28	28	28
TRANSMISSION				
Constructeur		ZF	ZF	ZF
Modèle		Eccom 1.5	Eccom 1.5	Eccom 1.5
Nombre de gammes	n°	4	4	4
Vitesse maximale 50 km/h (Selon législation)	km/h@tr/min	50@1 831	50@1 831	50@1 773
Vitesse maximale 40 km/h	km/h@tr/min	40@1 464	40@1 464	40@1 418
PowerZero		●	●	●
Cruise Control	n°	2+2	2+2	2+2
Modes de conduite (Auto/Manuel/PDF)		●	●	●
Gestion Eco/Power		●	●	●
Inverseur hydraulique Sous charge		●	●	●
SenseClutch à 5 niveaux de réglage		●	●	●
PDF				
PDF 540/540ECO/1 000/1 000ECO		●	●	●
PDF AUTO		●	●	●
PDF avant 1 000/1 000ECO		○	○	○
SYSTÈME HYDRAULIQUE ET RELEVAGE				
Constructeur pont avant		Carraro	Carraro	Carraro
Modèle pont avant		20.29	20.29	20.29
Pont arrière réglable		○	○	○
Entretoises avant et arrière (50 ou 100 mm)		○	○	○
Pont avant suspendu adaptatif (de série)		●	●	●
Pont avant avec freins		○	○	○
Pont avant équipé de freins à disque extérieur à sec		-	-	-
Prédisposition à la conduite automatique Agrosky avec fonction EasySteer		○	○	○
Engagement DT à commande électrohydraulique		●	●	●
Blocage de différentiel électrohydraulique avant et arrière		●	●	●
Système de freinage sur les quatre roues avec engagement automatique de traction intégrale		●	●	●
Servofrein (Power Brake)		●	●	●
Frein de stationnement électronique EPB		●	●	●
Valve freinage hydraulique remorque		○	○	○
Fonction Trailer Stretch		●	●	●
Valve freinage pneumatique remorque		○	○	○
Direction hydrostatique avec pompe indépendante		●	●	●
Débit de la pompe de direction	l/min	52	52	52
Angle de braquage	degré	52°	52°	52°

Données techniques

SÉRIE 6.4 AGROTRON TTV

6155.4 TTV

6165.4 TTV

6175.4 TTV

SYSTÈME HYDRAULIQUE ET RELEVAGE

Constructeur		Bosch/Danfoss	Bosch/Danfoss	Bosch/Danfoss
Pompe à cylindrée variable (de série)	l/min	120	120	120
Pompe à cylindrée variable (en option)	l/min	170	170	170
Circuit hydraulique à centre fermé (Load Sensing)		●	●	●
Distributeurs électrohydrauliques auxiliaires arrière (de série)	n°	4	4	4
Distributeurs électrohydrauliques auxiliaires arrière (en option)	n°	4/5	4/5	4/5
Distributeurs électrohydrauliques auxiliaires avant (en option)	n°	1/2	1/2	1/2
Commande électrohydraulique avec régulateur de débit et temporisateur		●	●	●
Power Beyond		○	○	○
Quantité maximale disponible d'huile	litres	40	40	40
Réservoir d'huile séparé	litres	50	50	50
Relevage arrière à commande électronique		●	●	●
Radar		○	○	○
Capacité de relevage arrière	kg	9 200	9 200	9 200
Tirant droit et troisième point mécanique		●	●	●
Tirant droit et troisième point hydraulique		○	○	○
Commandes sur garde-boue		●	●	●
Relevage avant à commande électronique		○	○	○
Capacité de relevage avant	kg	4 110	4 110	4 110

SYSTÈME ÉLECTRIQUE

Tension	V	12	12	12
Batterie standard	V/Ah	12 / 143	12 / 143	12 / 143
Batterie pour climats froids	V/Ah	12 / 180	12 / 180	12 / 180
Alternateur	V/A	14 / 200	14 / 200	14 / 200
Démarrateur	V/kW	12 / 4	12 / 4	12 / 4
Prise de courant extérieure		●	●	●
Prise de courant pour ampérage sup.		●	●	●
Interface outils ISO 11786		○	○	○
Interface outils ISO 11783		○	○	○

CABINE

MaxiVision2		●	●	●
Accoudoir multifonction MaxCom		●	●	●
iMonitor ² (8" ou 12")		○	○	○
Work Monitor		●	●	●
InfoCentre ^{Pro} (5" de haut niveau)		●	●	●
Système Agrosky		○	○	○
Confortip (gestion des tournières)		●	●	●
Confortip professionnel (uniquement avec iMonitor)		○	○	○
Siège Max-Comfort Dynamic XL		●	●	●
Siège Max-Comfort Dynamic XXL		○	○	○
Siège Max-Comfort Evolution Active DDS		○	○	○
Siège passager rembourré		●	●	●
Suspension mécanique cabine		●	●	●
Suspension cabine pneumatique		○	○	○
Active la climatisation		●	●	●
Climatisation automatique		○	○	○
Toit haute visibilité anti-UV		○	○	○
Prédisposition radio avec hauts-parleurs		●	●	●
Rétroviseurs télescopiques		●	●	●
Rétroviseurs télescopiques électriques et chauffés		○	○	○
Panneau de commande de l'éclairage		●	●	●
Phares de travail halogènes		●	●	●
Phares de travail LED 4 ^e génération		○	○	○
Voyants de conduite à LED intégrés		○	○	○
Éclairage intérieur		●	●	●
Fonction Coming Home		●	●	●

●: standard ○: en option - : non disponible

SÉRIE 6 AGROTRON POWERSHIFT / RCSHIFT

Données techniques

		6155	6165	6175	6185	6205	6215
MOTEUR							
Constructeur		Deutz	Deutz	Deutz	Deutz	Deutz	Deutz
Modèle		TCD 6.1 L06	TCD 6.1 L06	TCD 6.1 L06	TCD 6.1 L06	TCD 6.1 L06	TCD 6.1 L06
Émissions		Stage 4 (Tier 4Final)	Stage 4 (Tier 4Final)	Stage 4 (Tier 4Final)	Stage 4 (Tier 4Final)	Stage 4 (Tier 4Final)	Stage 4 (Tier 4Final)
Cylindre / Cylindrée	n°/cm³	6/6 057	6/6 057	6/6 057	6/6 057	6/6 057	6/6 057
Turbo Intercooler		●	●	●	●	●	●
Ventilateur statique VISCO		●	●	●	●	●	●
Soupape Wastegate		●	●	●	●	●	●
Deutz Common Rail (DCR)	bar	1 600	1 600	1 600	1 600	1 600	1 600
Puissance à régime nominal (ECE R 120)	kW / ch	109,5/149	115,1/157	124,4/169	133/181	144,4/196	147,6/201
Puissance maximale (ECE R 120)	kW / ch	114,9/156	120,8/164	129,5/176	138,5/188	152,3/207	156,2/212
Puissance à régime moteur nominal en suralimentation (ECE R 120)	kW / ch	-	119,9/163	-	-	-	157/214
Puissance maximale avec boost (ECE R 120)	kW / ch	-	125,8/171	-	-	-	166/226
Puissance moteur homologuée conformément à la réglementation déléguée (EU) 2015/96	kW / ch	109,5/149	120/163	124,4/169	133/181	144,4/196	157/214
Régime de puissance maximale	tr/min	1 900	1 900	1 900	1 900	1 900	1 900
Régime moteur max. (nominal)	tr/min	2 100	2 100	2 100	2 100	2 100	2 100
Couple maximum	Nm	663	699	739	818	850	889
Régime de couple maximal	tr/min	1 500	1 400	1 500	1 500	1 500	1 500
Réserve de couple	%	33	28	35	35	29	24
Régulateur électronique		●	●	●	●	●	●
Frein moteur sur l'échappement		○	○	○	○	○	○
Filtre à air avec éjecteur de poussières (PowerCore)		●	●	●	●	●	●
Post-traitement des gaz d'échappement (EGR+FAP+SCR)		●	●	●	●	●	●
Capacité du réservoir de gazole	litres	280	280	280	280	280	280
Capacité récipient AdBlue	litres	35	35	35	35	35	35
TRANSMISSION							
Constructeur		ZF	ZF	ZF	ZF	ZF	ZF
Modèle (Manuel/Entièrement robotisé)		TPT16 / TPT16 RCshift	TPT16 / TPT16 RCshift	TPT18 / TPT18 RCshift	TPT18 / TPT18 RCshift	TPT20 / TPT20 RCshift	TPT20 / TPT20 RCshift
N° vitesse	n°	30+15	30+15	30+15	30+15	30+15	30+15
Nombre de vitesses avec super-réducteur	n°	54+27	54+27	54+27	54+27	54+27	54+27
Nombre de vitesses Powershift (avant/arrière)	n°	6/3	6/3	6/3	6/3	6/3	6/3
Vitesse minimale avec super-réducteur	km/h	0,37	0,37	0,39	0,39	0,39	0,39
Vitesse maximale 50 km/h (Selon législation)	km/h@ tr/min	50@1 969 / 50@1 530	50@1 969 / 50@1 530	50@1 863 / 50@1 447	50@1 863 / 50@1 447	50@1 863 / 50@1 447	50@1 863 / 50@1 447
Vitesse maximale 40 km/h	km/h@ tr/min	40@1 575 / 40@1 224	40@1 575 / 40@1 224	40@1 490 / 40@1 158	40@1 490 / 40@1 158	40@1 490 / 40@1 158	40@1 490 / 40@1 158
Stratégies de transmission (Manual/Semi-Auto/Full Auto Field-/Full Auto Road) (RCshift uniquement)		●	●	●	●	●	●
Powershift automatique (RCshift uniquement)		●	●	●	●	●	●
SpeedMatching		●	●	●	●	●	●
SenseShift		●	●	●	●	●	●
Inverseur hydraulique Sous charge		●	●	●	●	●	●
ComfortClutch		●	●	●	●	●	●
SenseClutch à 5 niveaux de réglage		●	●	●	●	●	●
Embrayage multi disques à bain d'huile à commande électrohydraulique		●	●	●	●	●	●
PDF							
PDF 540/540ECO/1 000/1 000ECO		●	●	●	●	●	●
PDF AUTO		●	●	●	●	●	●
PDF avant 1 000/1 000ECO		○	○	○	○	○	○
ESSIEUX ET FREINS							
Constructeur pont avant		Carraro	Carraro	Carraro	Dana	Dana	Dana
Modèle pont avant		20.29	20.29	20.29	M50	M50/M60L	M60L
Pont avant suspendu adaptatif (de série)		●	●	●	●	●	●
Pont avant avec freins		○	○	○	○	○	○
Pont avant équipé de freins à disque extérieur à sec		-	-	-	-	-	-
Prédisposition à la conduite automatique Agrosky avec fonction EasySteer		○	○	○	○	○	○
Entretoises avant et arrière (50 ou 100 mm)		○	○	○	○	○	○
Engagement DT à commande électrohydraulique		●	●	●	●	●	●
Enclenchement du différentiel avant et arrière à commande électrohydraulique		●	●	●	●	●	●
Système de freinage sur les quatre roues avec engagement automatique de la traction intégrale		●	●	●	●	●	●
Servofrein (Power Brake)		●	●	●	●	●	●
Frein de stationnement mécanique		●	●	●	●	●	●
Valve freinage hydraulique remorque		○	○	○	○	○	○
Valve freinage pneumatique remorque		○	○	○	○	○	○
Direction hydrostatique avec pompe indépendante		●	●	●	●	●	●
Débit de la pompe de direction	l/min	42	42	42	42	42	42
Angle de braquage	degré	52°	52°	52°	52°	52°	52°

Données techniques

SÉRIE 6 AGROTRON POWERSHIFT / RCSHIFT

6155 6165 6175 6185 6205 6215

SYSTÈME HYDRAULIQUE ET RELEVAGE							
Constructeur		Bosch/Danfoss	Bosch/Danfoss	Bosch/Danfoss	Bosch/Danfoss	Bosch/Danfoss	Bosch/Danfoss
Pompe à cylindrée fixe (de série)	l/min	84	84	84	-	-	-
Pompe à cylindrée variable (Load Sensing) (de série)	l/min	-	-	-	120	120	120
Pompe à cylindrée variable (Load Sensing) (en option)	l/min	120/160	120/160	120/160	160	160	160
Distributeurs mécaniques auxiliaires arrière (de série)	n°	4	4	4	4	4	4
Distributeurs électrohydrauliques auxiliaires arrière (RCshift uniquement)	n°	4/5	4/5	4/5	4/5	4/5	4/5
Distributeurs hydrauliques auxiliaires avant (ComfortPack)	n°	1/2	1/2	1/2	1/2	1/2	1/2
Power Beyond		○	○	○	○	○	○
Quantité maximale disponible d'huile	litres	40	40	40	40	40	40
Relevage arrière à commande électronique		●	●	●	●	●	●
Radar		○	○	○	○	○	○
Capacité de levage arrière (standard)	kg	6 200	6 200	6 200	6 200	6 200	6 200
Capacité levage arrière (option)	kg	9 700	9 700	9 700	9 700	9 700	9 700
Tirant droit et troisième point mécanique		●	●	●	●	●	●
Tirant droit et troisième point hydraulique		○	○	○	○	○	○
Commandes sur garde-boue		●	●	●	●	●	●
Relevage avant mécanique avec bras inférieurs inclinables		○	○	○	○	○	○
Capacité levage avant	kg	4 110	4 110	4 110	5 480	5 480	5 480
SYSTÈME ÉLECTRIQUE							
Tension	V	12	12	12	12	12	12
Batterie standard	V/Ah	12 / 143	12 / 143	12 / 143	12 / 143	12 / 143	12 / 143
Batterie pour climats froids	V/Ah	12 / 180	12 / 180	12 / 180	12 / 180	12 / 180	12 / 180
Alternateur	V/A	14 / 200	14 / 200	14 / 200	14 / 200	14 / 200	14 / 200
Démarrreur	V/kW	12 / 4	12 / 4	12 / 4	12 / 4	12 / 4	12 / 4
Prise de courant extérieure		●	●	●	●	●	●
Prise de courant pour ampérage sup.		●	●	●	●	●	●
Interface outils ISO 11786		○	○	○	○	○	○
Interface outils ISO 11783		○	○	○	○	○	○
CABINE							
MaxiVision/MaxiVision2*		●	●	●	●	●	●
Poignée multifonction (RCshift uniquement)		●	●	●	●	●	●
iMonitor ² (8" ou 12")		○	○	○	○	○	○
InfoCentre ^{pro} (5" de haut niveau)		●	●	●	●	●	●
Système Agrosky		○	○	○	○	○	○
Comfortip (gestion des tournières)		●	●	●	●	●	●
Comfortip professionnel (uniquement avec iMonitor)		○	○	○	○	○	○
Siège Max Comfort Professional XL		●	●	●	●	●	●
Siège Max Comfort Dynamic XL		○	○	○	○	○	○
Siège passager rembourré		●	●	●	●	●	●
Suspension mécanique cabine		○	○	○	○	○	○
Suspension cabine pneumatique		○	○	○	○	○	○
Active la climatisation		●	●	●	●	●	●
Climatisation automatique		○	○	○	○	○	○
Toit haute visibilité anti-UV		○	○	○	○	○	○
Prédisposition radio avec hauts-parleurs		●	●	●	●	●	●
Rétroviseurs télescopiques		●	●	●	●	●	●
Rétroviseurs télescopiques électriques et chauffés		○	○	○	○	○	○
Panneau de commande de l'éclairage		○	○	○	○	○	○
Phares de travail halogènes		●	●	●	●	●	●
Phares de travail LED 4 ^e génération		○	○	○	○	○	○
Voyants de conduite à LED intégrés		○	○	○	○	○	○
Fonction Coming Home		●	●	●	●	●	●

●: standard ○: en option -: non disponible

*: de série ou en option en fonction de l'équipement

Données techniques	SÉRIE 6 AGROTRON TTV						
	6155 TTV	6165 TTV	6175 TTV	6185 TTV	6205 TTV	6215 TTV	
Moteur							
Constructeur	Deutz		Deutz	Deutz	Deutz	Deutz	Deutz
Modèle	TCD 6.1 L06		TCD 6.1 L06	TCD 6.1 L06	TCD 6.1 L06	TCD 6.1 L06	TCD 6.1 L06
Émissions	Stage 4 (Tier 4Final)		Stage 4 (Tier 4Final)	Stage 4 (Tier 4Final)	Stage 4 (Tier 4Final)	Stage 4 (Tier 4Final)	Stage 4 (Tier 4Final)
Cylindre / Cylindrée	n°/cm³	6/6 057	6/6 057	6/6 057	6/6 057	6/6 057	6/6 057
Turbo Intercooler		●	●	●	●	●	●
Soupape Wastegate		●	●	●	●	●	●
Ventilateur viscostatique électronique		●	●	●	●	●	●
Deutz Common Rail (DCR)	bar	1 600	1 600	1 600	1 600	1 600	1 600
Puissance à régime nominal (ECE R 120)	kW / ch	109,5/149	115,1/157	124,4/169	133/181	144,4/196	147,6/201
Puissance maximale (ECE R 120)	kW / ch	114,9/156	120,8/164	129,5/176	138,5/188	152,3/207	156,2/212
Puissance à régime moteur nominal en suralimentation (ECE R 120)	kW / ch	-	119,9/163	-	133/181	144,4/196	157/214
Puissance maximale avec boost (ECE R 120)	kW / ch	-	125,8/171	-	138,5/188	152,3/207	166/226
Puissance moteur homologuée conformément à la réglementation déléguée (EU) 2015/96	kW / ch	109,5/149	120/163	124,4/169	133/181	144,4/196	157/214
Régime de puissance maximale	tr/min	1 900	1 900	1 900	1 900	1 900	1 900
Régime moteur max. (nominal)	tr/min	2 100	2 100	2 100	2 100	2 100	2 100
Couple maximum	Nm	663	699	739	818	850	889
Régime de couple maximal	tr/min	1 500	1 400	1 500	1 500	1 500	1 500
Réserve de couple	%	33	28	31	35	29	24
Régulateur électronique		●	●	●	●	●	●
Frein moteur sur l'échappement		○	○	○	○	○	○
Filtre à air avec éjecteur de poussières (PowerCore)		●	●	●	●	●	●
Post-traitement des gaz d'échappement (EGR+FAP+SCR)		●	●	●	●	●	●
Capacité du réservoir de gazole	litres	280	280	280	280	435	435
Capacité récipient AdBlue	litres	35	35	35	35	50	50
TRANSMISSION							
Constructeur	ZF		ZF	ZF	ZF	ZF	ZF
Modèle	Eccom 1.5		Eccom 1.5	Eccom 1.5/1.5 HD	Eccom 1.5/1.5 HD	S-Matic 180+	S-Matic 180+
Nombre de gammes	n°	4	4	4	4	4	4
Vitesse maximale 50 km/h (Selon législation)	km/h@tr/min	50@1 831	50@1 831	50@1 773 /50@2 051	50@1 773 /50@2 051	50@1 902	50@1 902
Vitesse maximale 40 km/h	km/h@tr/min	40@1 464	40@1 464	40@1 418 /40@1 641	40@1 418 /40@1 641	40@1 521	40@1 521
PowerZero		●	●	●	●	●	●
Cruise Control	n°	2 + 2	2 + 2	2 + 2	2 + 2	2 + 2	2 + 2
Modes de conduite (Auto/Manuel/PDF)		●	●	●	●	●	●
Gestion Eco/Power		●	●	●	●	●	●
Inverseur hydraulique Sous charge		●	●	●	●	●	●
SenseClutch à 5 niveaux de réglage		●	●	●	●	●	●
PDF							
PDF 540/540ECO/1 000/1 000ECO		●	●	●	●	●	●
PDF AUTO		●	●	●	●	●	●
PDF avant 1 000/1 000ECO		○	○	○	○	○	○
ESSIEUX ET FREINS							
Constructeur pont avant	Carraro		Carraro	Carraro	Dana	Dana	Dana
Modèle pont avant	20.29		20.29	20.29	M50	M60L	M60L
Pont arrière réglable		○	○	○	○	○	○
Entretoises avant et arrière (50 ou 100 mm)		○	○	○	○	○	○
Pont avant suspendu (de série)		●	●	●	●	●	●
Pont avant avec freins		○	○	○	○	-	-
Pont avant équipé de freins à disque extérieur à sec		-	-	-	-	○	○
Prédisposition à la conduite automatique Agrosky avec fonction EasySteer		○	○	○	○	○	○
Engagement DT à commande électrohydraulique		●	●	●	●	●	●
Enclenchement du différentiel avant et arrière à commande électrohydraulique		●	●	●	●	●	●
Système de freinage sur les quatre roues avec engagement automatique de la traction intégrale		●	●	●	●	●	●
Servofrein (Power Brake)		●	●	●	●	●	●
Frein de stationnement électronique EPB		●	●	●	●	●	●
Valve freinage hydraulique remorque		○	○	○	○	○	○
Fonction Trailer Stretch		●	●	●	●	●	●
Valve freinage pneumatique remorque		○	○	○	○	○	○
Direction hydrostatique avec pompe indépendante		●	●	●	●	●	●
Débit de la pompe de direction	l/min	52	52	52	52	46	46
Angle de braquage	degré	52°	52°	52°	52°	52°	52°

Données techniques

SÉRIE 6 AGROTRON TTV

6155 TTV 6165 TTV 6175 TTV 6185 TTV 6205 TTV 6215 TTV

SYSTÈME HYDRAULIQUE ET RELEVAGE							
Constructeur		Bosch/Danfoss	Bosch/Danfoss	Bosch/Danfoss	Bosch/Danfoss	Bosch/Danfoss	Bosch/Danfoss
Pompe à cylindrée variable (de série)	l/min	120	120	120	120	120	120
Pompe à cylindrée variable (en option)	l/min	170	170	170	170	160	160
Circuit hydraulique à centre fermé (Load Sensing)		●	●	●	●	●	●
Distributeurs électrohydrauliques auxiliaires arrière (de série)	n°	4	4	4	4	4	4
Distributeurs électrohydrauliques auxiliaires arrière (en option)	n°	5	5	5	5	5	5
Distributeurs électrohydrauliques auxiliaires avant (en option)	n°	1/2	1/2	1/2	1/2	1/2	1/2
Commande électrohydraulique avec régulateur de débit et temporisateur		●	●	●	●	●	●
Power Beyond		○	○	○	○	○	○
Quantité maximale disponible d'huile	litres	40	40	40	40	40	40
Réservoir d'huile séparé	litres	50	50	50	50	50	50
Relevage arrière à commande électronique		●	●	●	●	●	●
Radar		○	○	○	○	○	○
Capacité de relevage arrière	kg	9 200	9 200	9 200	9 200	10 000	10 000
Tirant droit et troisième point mécanique		●	●	●	●	●	●
Tirant droit et troisième point hydraulique		○	○	○	○	○	○
Commandes sur garde-boue		●	●	●	●	●	●
Relevage avant à commande électronique		○	○	○	○	○	○
Capacité de relevage avant	kg	4 110	4 110	4 110	5 480	5 480	5 480
SYSTÈME ÉLECTRIQUE							
Tension	V	12	12	12	12	12	12
Batterie standard	V/Ah	12 / 143	12 / 143	12 / 143	12 / 143	12 / 143	12 / 143
Batterie pour climats froids	V/Ah	12 / 180	12 / 180	12 / 180	12 / 180	12 / 180	12 / 180
Alternateur	V/A	14 / 200	14 / 200	14 / 200	14 / 200	14 / 200	14 / 200
Démarreur	V/kW	12 / 4	12 / 4	12 / 4	12 / 4	12 / 4	12 / 4
Prise de courant extérieure		●	●	●	●	●	●
Prise de courant pour ampérage sup.		●	●	●	●	●	●
Interface outils ISO 11786		○	○	○	○	○	○
Interface outils ISO 11783		○	○	○	○	○	○
CABINE							
MaxiVision2		●	●	●	●	●	●
Accoudoir multifonction MaxCom		●	●	●	●	●	●
iMonitor ² (8" ou 12")		○	○	○	○	○	○
Work Monitor		●	●	●	●	●	●
InfoCentre ^{pro} (5" de haut niveau)		●	●	●	●	●	●
Système Agrosky		○	○	○	○	○	○
Comfortip (gestion des tournières)		●	●	●	●	●	●
Comfortip professionnel (uniquement avec iMonitor)		○	○	○	○	○	○
Siège Max-Comfort Dynamic XL		●	●	●	●	●	●
Siège Max-Comfort Dynamic XXL		○	○	○	○	○	○
Siège Max-Comfort Evolution Active DDS		○	○	○	○	○	○
Siège passager rembourré		●	●	●	●	●	●
Suspension mécanique cabine		●	●	●	●	●	●
Suspension cabine pneumatique		○	○	○	○	○	○
Active la climatisation		●	●	●	●	●	●
Climatisation automatique		○	○	○	○	○	○
Toit haute visibilité anti-UV		○	○	○	○	○	○
Prédisposition radio avec hauts-parleurs		●	●	●	●	●	●
Rétroviseurs télescopiques		●	●	●	●	●	●
Rétroviseurs télescopiques électriques et chauffés		○	○	○	○	○	○
Panneau de commande de l'éclairage		●	●	●	●	●	●
Phares de travail halogènes		●	●	●	●	●	●
Phares de travail LED 4 ^e génération		○	○	○	○	○	○
Voyants de conduite à LED intégrés		○	○	○	○	○	○
Éclairage intérieur		●	●	●	●	●	●
Fonction Coming Home		●	●	●	●	●	●

● : standard ○ : en option - : non disponible

Données techniques		SÉRIE 6.4 AGROTRON POWERSHIFT/RCSHIFT		
		6155.4	6165.4	6175.4
DIMENSIONS ET POIDS				
Pont avant		CA 20.29	CA 20.29	CA 20.29
Largeur pont avant (flasque à flasque)	mm	1 840	1 840	1 840
Largeur pont avant avec freins (flasque à flasque)	mm	1 890	1 890	1 890
Largeur pont avant avec freins à disque à sec extérieurs (flasque à flasque)	mm	-	-	-
Largeur pont arrière (flasque à flasque)	mm	1 720	1 720	1 720
Largeur pont arrière élargissable (flasque à flasque) (min-max)	mm	-	-	-
Avec pneumatiques avant (min)		420/85R28	420/85R28	420/85R28
Avec pneumatiques arrière (min)		520/85R38	520/85R38	520/85R38
Avec pneumatiques avant (max)		600/60R28	600/60R28	600/60R28
Avec pneumatiques arrière (max)		710/60R38	710/60R38	710/60R38
Empattement (a)	mm	2 543	2 543	2 543
Longueur (min-max) (B)	mm	4 193-5 255	4 193-5 255	4 193-5 255
Hauteur (min-max) (C)	mm	2 920-3 032	2 920-3 032	2 920-3 032
Largeur (min-max) (D)	mm	2 456-2 720	2 456-2 720	2 456-2 720
Garde au sol (min-max) (E)	mm	390-490	390-490	390-490
Masse à vide totale (min-max)	kg	7 080-7 480	7 080-7 480	7 080-7 480

Données techniques		SÉRIE 6.4 AGROTRON TTV		
		6155.4 TTV	6165.4 TTV	6175.4 TTV
DIMENSIONS ET POIDS				
Pont avant		CA 20.29	CA 20.29	CA 20.29
Largeur pont avant (flasque à flasque)	mm	1 840	1 840	1 840
Largeur pont avant avec freins (flasque à flasque)	mm	1 890	1 890	1 890
Largeur pont avant avec freins à disque à sec extérieurs (flasque à flasque)	mm	-	-	-
Largeur pont arrière (flasque à flasque)	mm	1 876	1 876	1 876
Largeur pont arrière élargissable (flasque à flasque) (min-max)	mm	1 944-2 312	1 944-2 312	1 944-2 312
Avec pneumatiques avant (min)		420/85R28	420/85R28	420/85R28
Avec pneumatiques arrière (min)		520/85R38	520/85R38	520/85R38
Avec pneumatiques avant (max)		600/60R28	600/60R28	600/60R28
Avec pneumatiques arrière (max)		710/60R38	710/60R38	710/60R38
Empattement (a)	mm	2 543	2 543	2 543
Longueur (min-max) (B)	mm	4 193-5 255	4 193-5 255	4 193-5 255
Hauteur (min-max) (C)	mm	2 920-3 032	2 920-3 032	2 920-3 032
Largeur (min-max) (D)	mm	2 416-2 720	2 416-2 720	2 416-2 720
Garde au sol (min-max) (E)	mm	390-490	390-490	390-490
Masse à vide totale (min-max)	kg	7 540-7 940	7 540-7 940	7 540-7 940

Données techniques		SÉRIE 6 AGROTRON POWERSHIFT/RCSHIFT					
		6155	6165	6175	6185	6205	6215
DIMENSIONS ET POIDS							
Pont avant		CA 20.29	CA 20.29	CA 20.29	Dana M50	Dana M50/M60L	Dana M60L
Largeur pont avant (flasque à flasque)	mm	1 840	1 840	1 840	1 780	1 780 / 1 940	1 940
Largeur pont avant avec freins (flasque à flasque)	mm	1 890	1 890	1 890	1 780	-	-
Largeur pont avant avec freins à disque à sec extérieurs (flasque à flasque)	mm	-	-	-	-	- / 2 046	2 046
Largeur pont arrière (flasque à flasque)	mm	1 720	1 720	1 890	1 890	1 890	1 890
Largeur pont arrière élargissable (flasque à flasque) (min-max)	mm	-	-	-	-	-	-
Avec pneumatiques avant (min)		230/95R32	230/95R32	270/95R36	270/95R36	270/95R36	270/95R36
Avec pneumatiques arrière (min)		270/95R44	270/95R44	380/90R46	380/90R46	380/90R46	380/90R46
Avec pneumatiques avant (max)		600/60R28	600/60R28	600/60R30	600/60R30	600/60R30	600/60R30
Avec pneumatiques arrière (max)		710/60R38	710/60R38	710/60R42	710/60R42	710/60R42	710/60R42
Empattement (a)	mm	2 767	2 767	2 767	2 767	2 848	2 848
Longueur (min-max) (B)	mm	4 347-5 712	4 347-5 712	4 397-5 712	4 397-5 712	4 478-5 793	4 478-5 793
Hauteur (min-max) (C)	mm	2 932-3 032	2 932-3 032	3 032-3 082	3 032-3 082	3 032-3 082	3 032-3 082
Largeur (min-max) (D)	mm	2 456-2 720	2 456-2 720	2 486-2 720	2 486-2 720	2 486-2 720	2 486-2 541
Garde au sol (min-max) (E)	mm	365-465	365-465	465-515	465-515	465-515	465-515
Masse à vide totale (min-max)	kg	7 200-7 600	7 200-7 600	7 200-7 600	7 200-7 600	7 930-8 330	7 930-8 330

Données techniques		SÉRIE 6 AGROTRON TTV					
		6155 TTV	6165 TTV	6175 TTV	6185 TTV	6205 TTV	6215 TTV
DIMENSIONS ET POIDS							
Pont avant		CA 20.29	CA 20.29	CA 20.29	Dana M50	Dana M60L	Dana M60L
Largeur pont avant (flasque à flasque)	mm	1 840	1 840	1 840	1 780	1 940	1 940
Largeur pont avant avec freins (flasque à flasque)	mm	1 890	1 890	1 890	1 780	-	-
Largeur pont avant avec freins à disque à sec extérieurs (flasque à flasque)	mm	-	-	-	-	2 046	2 046
Largeur pont arrière (flasque à flasque)	mm	1 876	1 876	1 876	1 876	1 890	1 890
Largeur pont arrière élargissable (flasque à flasque) (min-max)	mm	1 944-2 312	1 944-2 312	1 944-2 312	1 944-2 312	-	-
Avec pneumatiques avant (min)		420/85R28	420/85R28	540/65R28	540/65R28	270/95R36	270/95R36
Avec pneumatiques arrière (min)		520/85R38	520/85R38	650/65R38	650/65R38	380/90R46	380/90R46
Avec pneumatiques avant (max)		600/60R28	600/60R28	600/60R30	600/60R30	600/60R30	600/60R30
Avec pneumatiques arrière (max)		710/60R38	710/60R38	710/60R42	710/60R42	710/60R42	710/60R42
Empattement (a)	mm	2 767	2 767	2 767	2 767	2 848	2 848
Longueur (min-max) (B)	mm	4 142-5 712	4 142-5 712	4 317-5 712	4 317-5 712	4 508-5 912	4 508-5 912
Hauteur (min-max) (C)	mm	2 932-3 032	2 932-3 032	3 032-3 082	3 032-3 082	3 110-3 160	3 110-3 160
Largeur (min-max) (D)	mm	2 416-2 720	2 416-2 720	2 472-2 720	2 472-2 720	2 486-2 720	2 486-2 720
Garde au sol (min-max) (E)	mm	365-465	365-465	465-515	465-515	520-570	520-570
Masse à vide totale (min-max)	kg	7 830-8 230	7 830-8 230	7 980-8 380	8 200-8 600	8 400-8 800	8 400-8 800

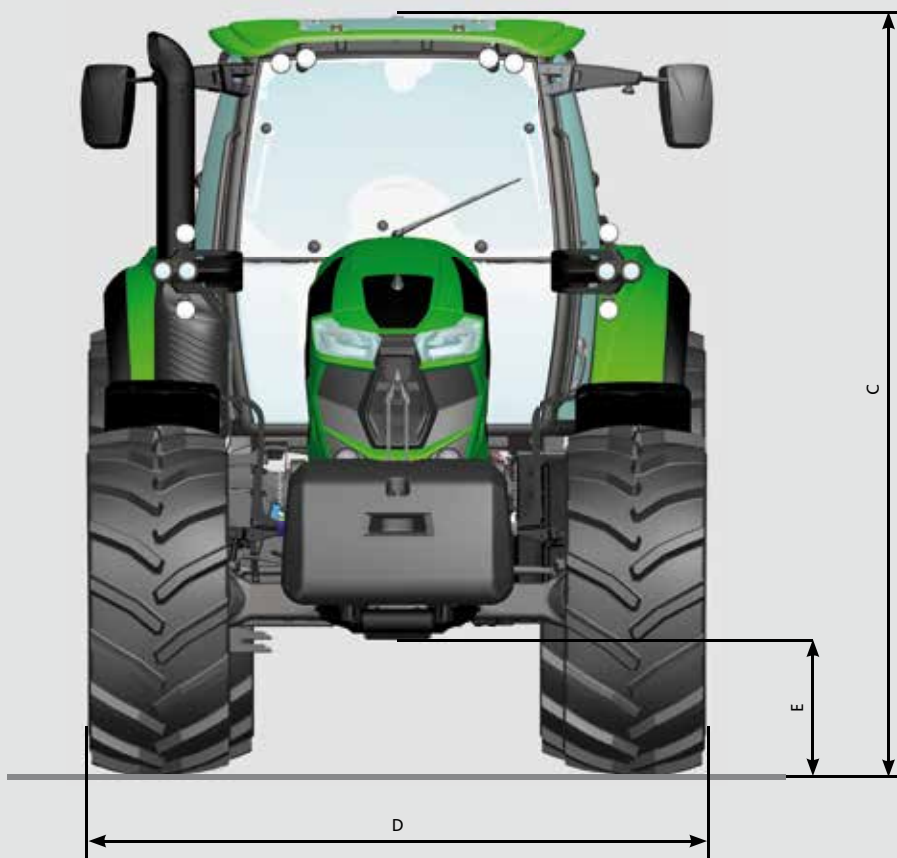
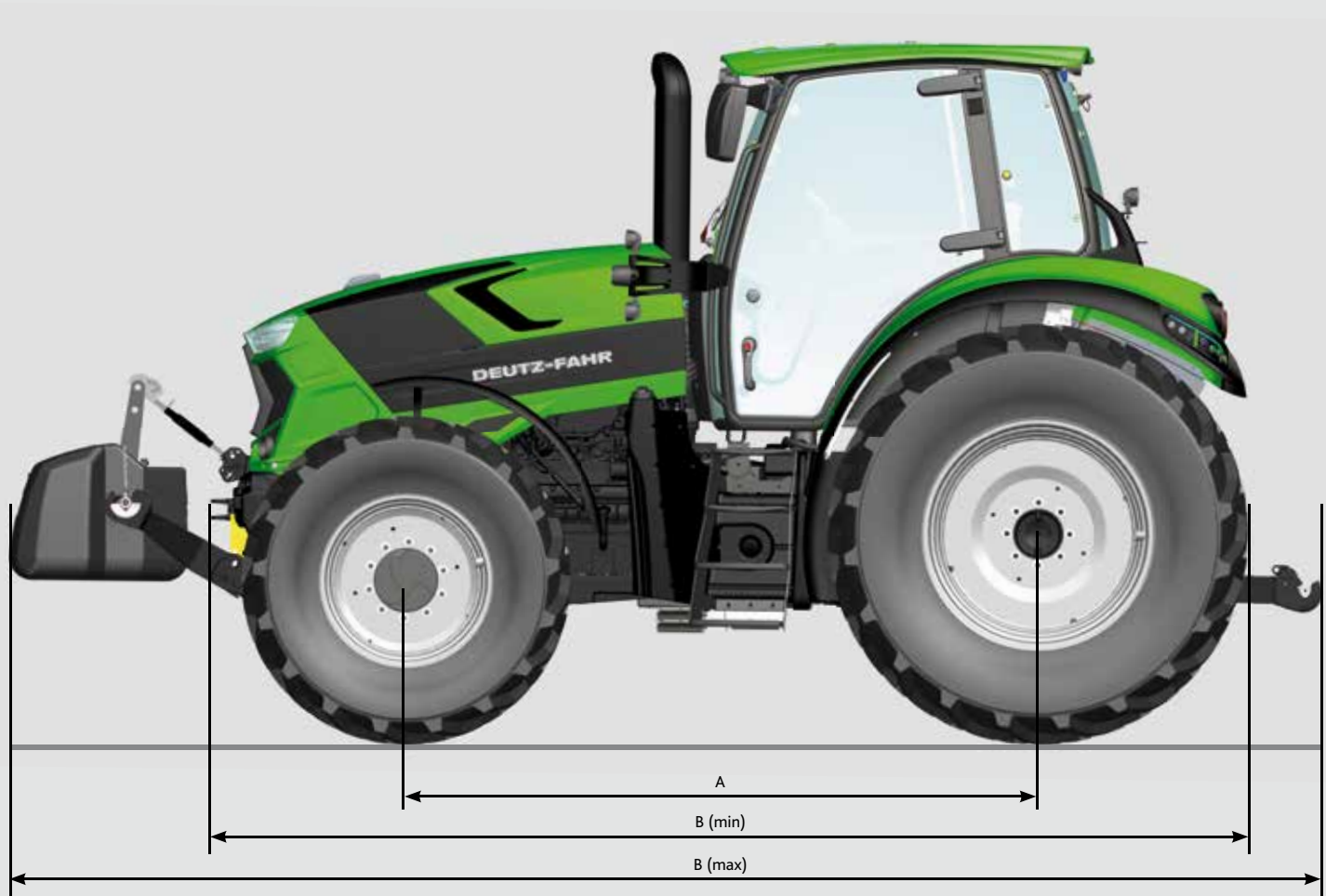

*Longueur min : du capot avant au bras de relevage arrière en position supérieure / Longueur max. : du lestage avant 1 000 kg avec relevage avant au bras de relevage arrière en position inférieure

**Min-Max : en fonction des pneus et de l'équipement

Les données techniques et les images sont indicatives. Dans le souci d'offrir un produit toujours plus proche de vos exigences, DEUTZ-FAHR se réserve le droit d'effectuer des mises à jour à tout moment et sans aucune obligation de préavis.

Vitesse max. de 50 km/h si la loi le permet. 40/50 km/h max. à bas régime en fonction de la taille des pneus.



POUR TOUS LES TYPES DE TRAVAUX AGRICOLE, POUR TOUT BESOIN ET TOUT BUDGET, LA SÉRIE 6 OFFRE LA JUSTE ASSOCIATION DE TECHNOLOGIE ET LES MEILLEURES PERSPECTIVES POUR VOTRE ENTREPRISE.



ENTRETIEN DE LA VOIRIE ET DES
TERRES. ENTRETIEN DES ROUTES EN
HIVER ET TRANSPORT – LA SÉRIE
6 EST LE TRACTEUR MULTIFONCTION
IDÉAL EN VUE D'UNE UTILISATION À
RENTABILITÉ ANNUELLE DANS LES
MUNICIPALITÉS, LES COLLECTIVITÉS ET
SUR LES AUTOROUTES.





Votre concessionnaire DEUTZ-FAHR

ciagreen

Service Marketing-Communication - Code 308.8513.2.4-6 - 02/2017

Pour en savoir plus, contactez votre concessionnaire
ou visitez deutz-fahr.com.

Deutz-Fahr est une marque de  SDF

