

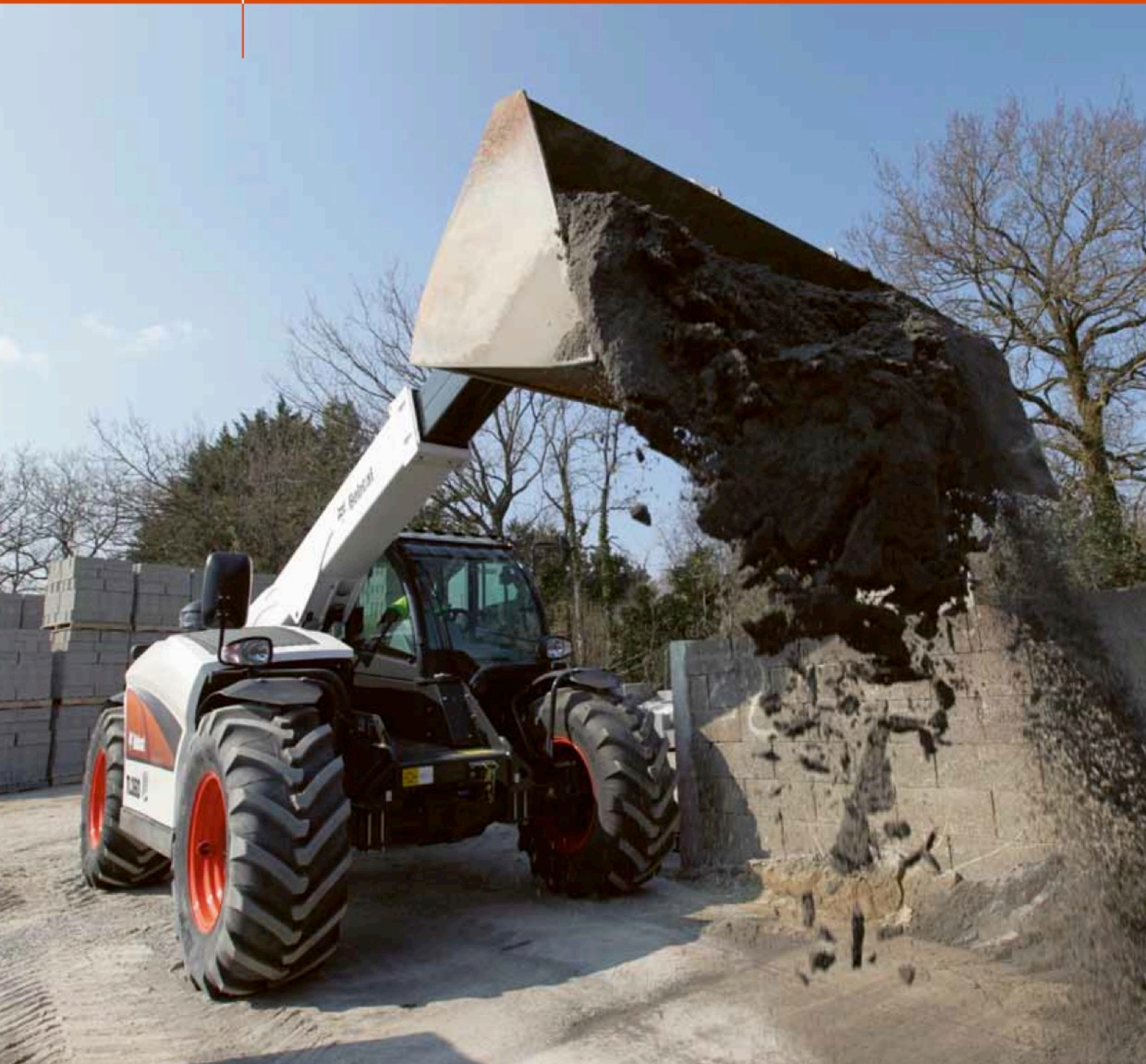

VERREIKERS
TL360 IIIB



TL360 IIIB – TECHNISCHE SPECIFICATIES

Prestaties

Hefhoogte	6010.0 mm
Nominale werkcapaciteit	3000 kg
Werkcapaciteit (bij max. hoogte)	3000 kg
Werkcapaciteit (bij max. bereik)	1300 kg
Max. bereik	3365.0 mm
Uitbreekkracht	5700 daN

Gewicht

Gewicht (ongeladen)	6110 kg
---------------------	---------

Tractie

Standaardbanden	Standaard 405/70x20
1e versnelling/laag bereik (optie 40 km/u)	6 (6) km/u
1e versnelling/hoog bereik (optie 40 km/u)	11 (12) km/u
2e versnelling/laag bereik (optie 40 km/u)	16 (18) km/u
2e versnelling/hoog bereik (optie 40 km/u)	30 (40) km/u

Aandrijving

Hoofdaandrijving	Hydrostatische motor met 2 versnellingen
Transmissie	Hydrostatisch met elektronische regeling

Motor

Merk / Model	Deutz / TCD 3.6 L4
Brandstof	Diesel
Koeling	Vloeistof
Nominaal vermogen (ISO 14396) bij 2300 tpm	74.4 kW
Maximaal koppel bij 1600 tpm	410.0 Nm
Aantal cilinders	4
Cilinderinhoud	3.62 L

Hydraulisch systeem

Pomptype	Tandwielpompe met LS-klep
Gecombineerd pompvermogen	100.00 L/min

Draaitijd

Heftijd - geen belading	6.9 s
Daaltijd - geen belading	5.0 s
Arm inschuiven tijd bij max. bereik - geen belading	5.3 s
Arm inschuiven tijd bij max. hoogte - geen belading	5.3 s
Arm uitschuiven tijd bij max. bereik - geen belading	5.4 s
Arm uitschuiven tijd bij max. hoogte - geen belading	5.4 s

Remmen

Op de motor remmen	Hydrostatisch
Parkeer- en noodrem	Negatieve rem met hydraulische besturing

Inhoud vloeistoffen

Assen en tandwielvertraging voor / achter	9.1/9.1 L
Motorolie	8.00 L
Brandstoftank	138.00 L
Hydraulisch reservoir [HYDRAULISCH]	59.00 L

Standaardkenmerken

Aggravating Movements Arrester (AMA, overbelastingsonderbreker)	Tweezijdige hydraulische toevoer op het einde van de giek
Hydrostatische transmissie	Spatborden
ROPS/FOPS bestuurscabine	Turbomotor
Verwarming, ruitverwarming en verluchting	Bepaalde elektrische bedrading voor aansluiting van de apparatuur
Voor- en achterrautensproeier/wisser	Mechanische vergrendeling van de apparatuur
Geveerde stoel	Joystick met vooruit-/achteruitbediening
Lichten voor op de weg	Ontgrendeling transmissieblokkering
Richtingaanwijzers	Werklichten boven op cabine
Rechter- en linkerzijspiegels	Standaard 405/70x20 banden

Milieuvriendelijk karakter

Geluidsdruk niveau (LpA)	74 dB(A)
Geluidsvermogen niveau (LWA)	106 dB(A)
Lichaamsvibratie (ISO 2631-1)	1.20 ms ⁻²

Beladingstabellen

Met vorken en standaard 405/70x20 banden

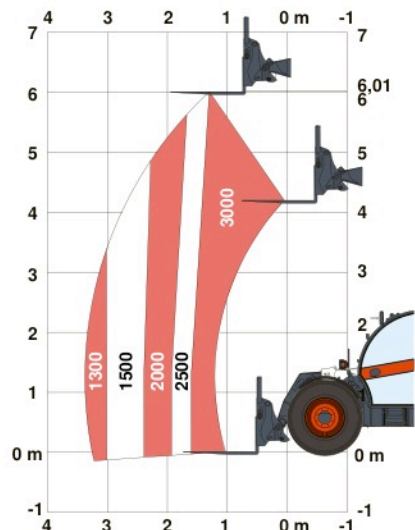

Afmetingen

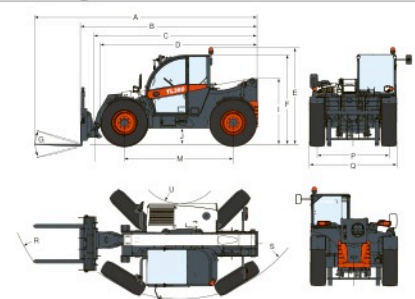

(-) 900.0 mm	(L) 1156.0 mm
(A) 5874.0 mm	(M) 2870.0 mm
(B) 4669.0 mm	(N) 643.0 mm
(C) 4563.0 mm	(O) 1013.0 mm
(E) 2561.0 mm	(P) 1895.0 mm
(F) 2374.0 mm	(Q) 2300.0 mm
(G) 135°	(R) 4852.0 mm
(I) 1752.0 mm	(S) 3714.0 mm
(J) 430.0 mm	(U) 1092.0 mm

Opties

Airconditioning	Manitou-wagen met hydraulische hulpstukvergrendeling
Achteruitrijalarm	Handmatig verstelbare trekhaak met trekstangkoppeling
Basistrekhaak	Pentrekhaak
Blauwe lichten voor kippenstallen	Proportionele motorventilator met inverter
Gieklucht	Beschermgrille voor voorruit
Giekaanslag	Quicktach-wagen met hydraulische hulpstukvergrendeling
Giekophanging	Hulpleiding achter met hydraulisch verstelbare trekhaak
Koud starten	Hulpelektronica achter
Cycloon-luchtvoorfilter	Sears-stoel met luchtvering
Trekhaak met trekstangkoppeling	Steen voor nummerplaat met hydraulische haak achter
Brandblusser	Gereedschapskist
Trekhaak voor	Transmissie 40 km/u
Hydraulisch verstelbare trekhaak	Wielkeg
Vergrendelbare brandstofdop	



Bobcat®

www.bobcat.eu