

UL Series

ELEVATEUR UNIPERSONNEL



- Mat vertical elevateur push – around robuste
- Mat patente désigné girder lock pour travailler à 14.4m
- Dimensions compactes
- Passe les portes standards
- Système de chargement EZ pour le transport

 **snorkel**
www.snorkellifts.com

ELEVATEUR UNIPERSONNEL

UL Series

DIMENSIONS	UL25	UL32	UL40
Hauteur de travail	9.6m	11.7m	14.4m
Hauteur de plancher max. (A)	7.6m	9.7m	12.4m
Dimensions du panier abaissée	0.56m	0.56m	0.56m
Hauteur panier abaissée	0.66m	0.66m	0.66m
Encombrement au sol (B x C)	2.06m x 1.99m	2.06m x 1.99m	2.34m x 2.26m
Largeur (F)	0.74m	0.74m	0.74m
Longueur hors-tout (D)	1.26m	1.32m	1.32m
Hauteur hors-tout (E)	1.99m	2.53m	2.90m
Longueur - position basculée (H)	2.6m	2.66m	2.99m
Hauteur - position basculée (G)	1.94m	1.94m	2.0m

PERFORMANCE			
Capacité de charge maximale	159kg	136kg	136kg
Utilisation extérieures a vent	0m/s	0m/s	0m/s
Temps d'elevation/descente	43/23 sec	57/26 sec	60/40 sec
Pneus	250mm x 64mm rear, 150mm castors front		
Commandes	push button		
Eloignement du mur (Distance entre l'avant du panier et un mur)	356mm	356mm	748mm

POWER	
Motorisation (AC)	120/220V AC 50HZ
Motorisation (DC)	1 x 12V 105Ah battery

POIDS			
Poids (AC)	390kg	435kg	470kg
Poids (DC)	420kg	465kg	500kg

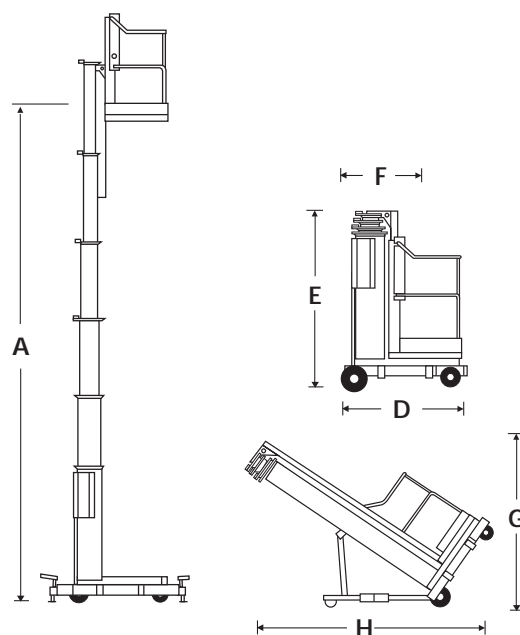

EQUIPEMENTS STANDARD

- Système de basculement
- Avertissement des stabilisateurs
- Chargeur batteries automatique (DC seulement)
- Pneus non-marquants
- Norme CE

OPTIONS

- Peintures à vos couleurs
- Sac en toile pour tubes fluorescents
- Stabilisateurs pour utilisation en extérieur
- Appareil de positionnement à visée laser
- Huile hydraulique Biodégradable

ENCOMBREMENT AU SOL

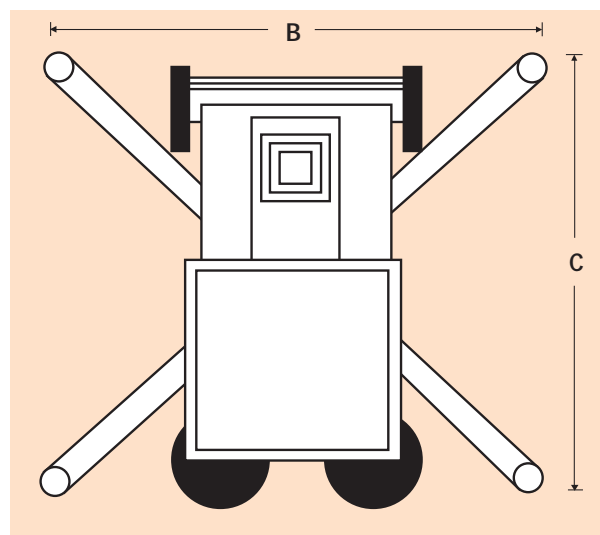

snorkel

Vigo Centre, Birtley Road,
Washington, Tyne & Wear,
NE38 9DA, U.K.

t: +44 (0) 845 1550 057

e: sales@snorkellifts.com

www.snorkellifts.com